

ステアリング

S T E E R I N G

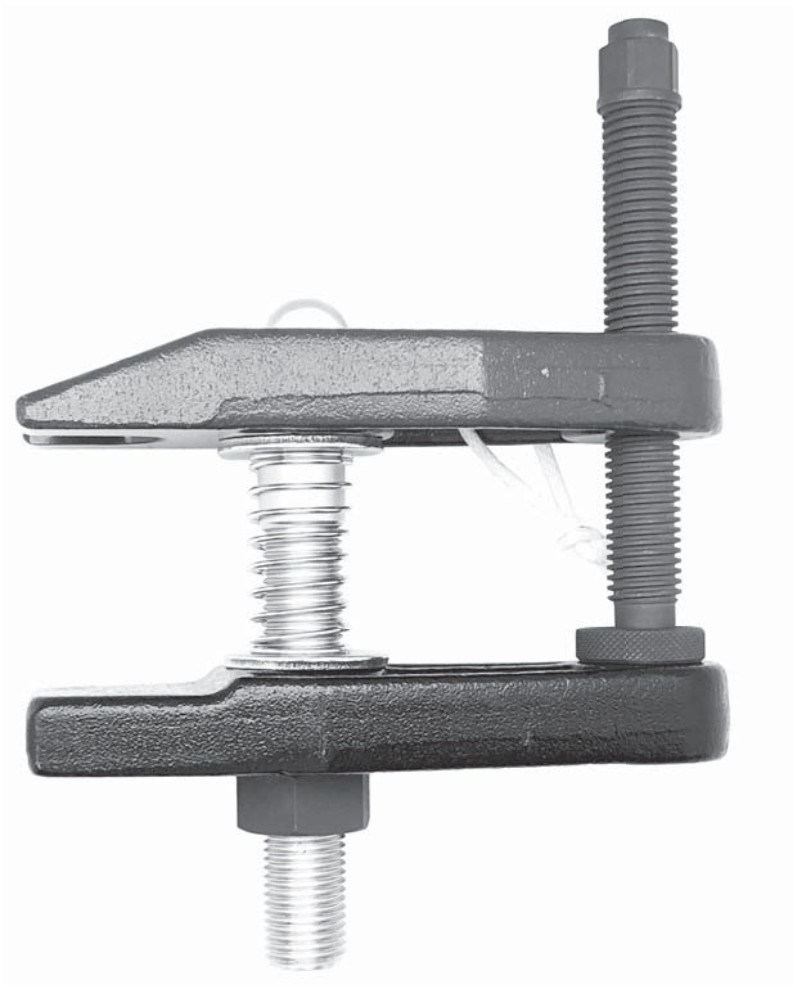

HASCO
2304

タイロッドジョイントリムーバー JF-430 series



**定番のタイロッドジョイントリムーバーが更に進化。
アタッチメント交換式で、様々な大きさの車に
対応できます！**

タイロッドエンド等、ボールジョイントの分離ツール

- アタッチメントの交換で様々な大きさに対応できます。
アタッチメントはねじるだけの簡単交換！
- ボールジョイントのサイズに合わせて支点を調節可能。
上下のプレートが平行に近い状態で作業ができます。
- 作業スペースの状態によって、
押しボルトの差し替えが可能。様々な状態に対応します。
- インパクトレンチ使用可能！

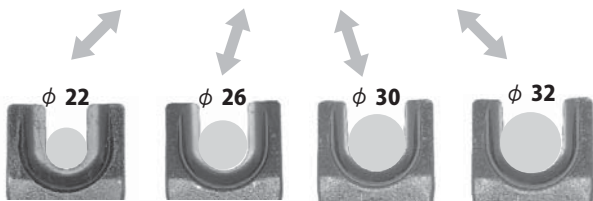
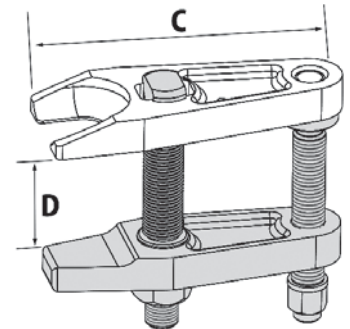
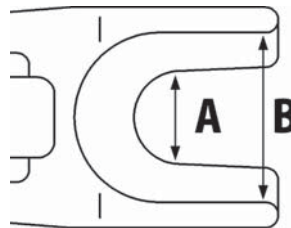
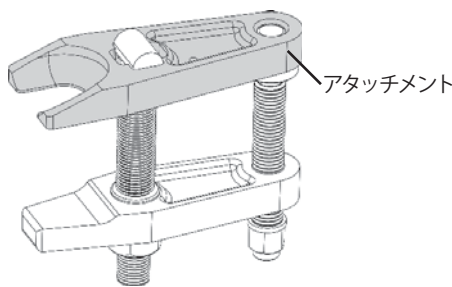
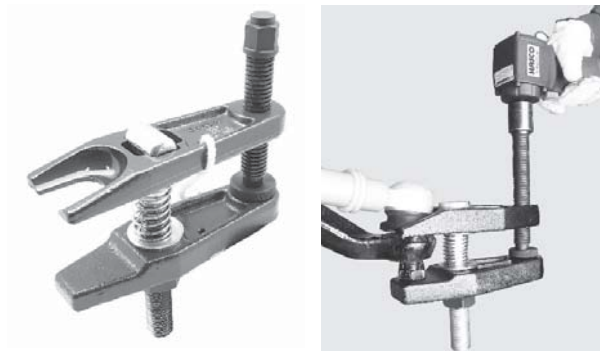

▲上は JF-430M の場合です

各部寸法 (mm)

○主に軽自動車～乗用車用

	JF-430S22	JF-430S26
A	22	26
B	40	
C	168	
D	28～85	

○主に小型乗用車～4t車用

	JF-430M22	JF-430M26	JF-430M30	JF-430M32
A	22	26	30	32
B	50			
C	168			
D	28～85			

○主に4t車～大型車用

	JF-430L30	JF-430L34	JF-430L40
A	30	34	40
B	66		
C	205		
D	38～106		

今までは ...



Sサイズと
Mサイズを
ひとつずつ購入

JF-430 なら!

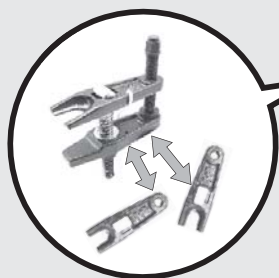

アタッチメントの
交換だけで
様々な大きさの
車種に対応!

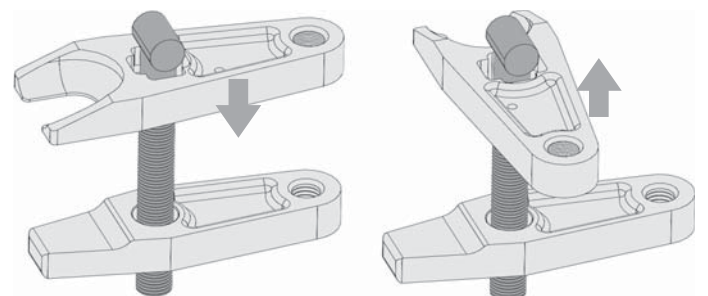

アタッチメントの交換は、一度下に押し込んでからねじるだけの簡単設計!

ボールジョイントリムーバー JF-401Z series

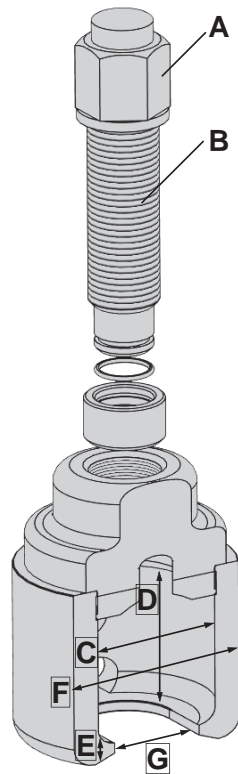

ドラッグリンクに!トラックのボールジョイントに! インパクト対応ボールジョイントリムーバー

インパクトレンチ対応、
各種ボールジョイントの抜き取り工具

- インパクトレンチ対応
- 多彩なサイズ展開
- 本体中央に空く穴は覗き窓兼、ハンマーショック用です。嵌め合いが固い場合はインパクトレンチでのネジ圧→ハンマーショックで力を加えることができます。
- JF-401ZRのみ、切欠きが付いており、よりセッティングがし易くなっています。



型式	A	B	C	D	E	F	G	主な適用
JF-401ZS	19mm / hex	Tr18 × P2	50	47	5	62	23	軽自動車～リッタークラス乗用車のタイロッドエンドなど
JF-401ZM		Tr22 × P3	56	55	6	70	30	2～4t車のタイロッドエンド、ドラッグリンクなど
JF-401ZF			63	65	6	78	35	4t車のドラッグリンクなど
JF-401ZL	19mm / sq	Tr24 × P3	78	67	8.5	98	40	4t車～大型トラックのタイロッドエンドなど
JF-401ZR			エルフのロアボールジョイント、リレーロッドなど					
JF-401ZV		Tr35 × P4	87.5	66	9	110	48	4t車のピットマンアームなど
JF-401ZX			101	125	9.5	130	65	大型トラックのピットマンアームなど

※本ツールは汎用品です。適合車種対応品はございません。上記の各部寸法と、作業箇所の比較・確認を行ってください。

ステアリングボールプラー SRB-46/58



SRB-46

SRB-58



ピットマンアームなどが酸素や油圧を使わず メガネレンチだけで簡単に抜けます

ピットマンアーム等に使えるテコ式プラー

- センターのボルトを締めた後、
左右のボルトを締めていくことでテコの力が発生、手動で高出力!
- テンションをかけた状態で
ハンマーショックを与えて嵌合を外して下さい。
※スペース的に使用できない車種もございます

型式	主な適応	適応範囲	爪厚み	最大出力 (安全加重)
SRB-46	小型車向け	40～60mm	3.5mm	7t
SRB-58	大型車向け	50～80mm	5mm	12t

タイロッドエンドプッシャー

JF-416 series

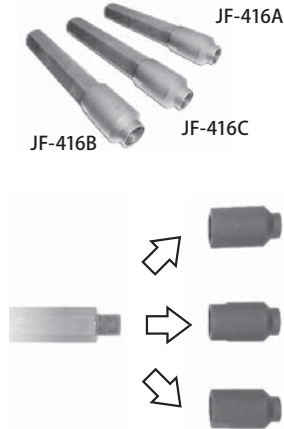

**叩いて落とすエンドリムーバー！
他のエンド抜きが入らない所に有効です！**

- エルフの右側（運転席の下）等、エンド部のアームが異形で、一般的なエンドリムーバーがセッティングできない所に力を発揮します。
- 直接叩きたくない、アルミのナックルアーム等にも非常に有効。
- 先端ネジ部アタッチメントのみ交換可能
- 多様なサイズを用意しています。

※ネジ式のアタッチメントとボールポイント式のアタッチメントの互換性は
ありません。下記表をご確認下さい。

アタッチメント交換で様々な車種に対応！

ネジ式

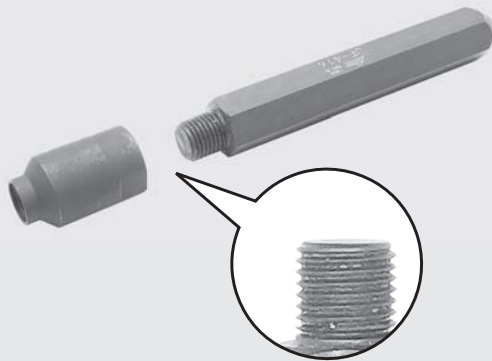

- ネジ接続の為、非常に頑丈です。
- トラックにおすすめ。
- ハンドル部：六角

型式	ネジ径	主な適用
JF-416A	M16 × P1.5	エルス、フォワード等
JF-416B	M18 × P1.5	デュトロ、レンジャー等
JF-416C	M14 × P1.5	ハイエース、キャンター等
JF-416D	M20 × P1.5	日野大型等
JF-416E	M24 × P1.5	大型（ふそう、いすゞ、UD）等
JF-416F	M24 × P2.0	いすゞ大型等
JF-416G	M10 × P1.25	乗用車用
JF-416H	M12 × P1.25	乗用車用
JF-416-13	M22 × P1.5	キャタピラー用アタッチメント、ツバ付き
JF-416Z	-	JF-416A~H 各種アタッチメント + ハンドル3種セット (-01,-01S,-01SS)

● オプション

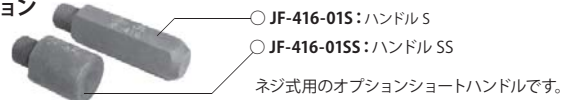

- JF-416-01S：ハンドルS
- JF-416-01SS：ハンドルSS

ネジ式用のオプションショートハンドルです。



ネジ式・ボールポイント式の互換性はありません。

ボールポイント式

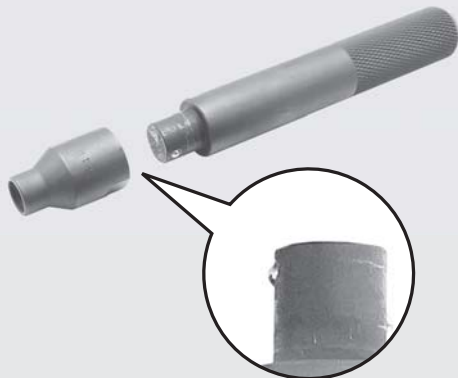

- ボールポイント接続の為、アタッチメントを素早く交換できます。
- 主に乗用車におすすめ。
- ハンドル部：円柱

JF-416S

乗用車用



M10 × P1.25、M12 × P1.25
ハンドルS・M付き

型式	ネジ径	主な適用
JF-416S-03	M18 × P1.5	デュトロ、レンジャー等
JF-416S-05	M20 × P1.5	日野大型等
JF-416S-06	M24 × P1.5	大型（ふそう、いすゞ、UD）等
JF-416S-07	M10 × P1.25	乗用車用
JF-416S-08	M12 × P1.25	乗用車用
JF-416S-09	M24 × P2.0	いすゞ大型等
JF-416S-11	M14 × P1.5	ハイエース、キャンター等
JF-416S-12	M16 × P1.5	エルス、フォワード等

タイロッドジョイントリムーバー JF-921SX

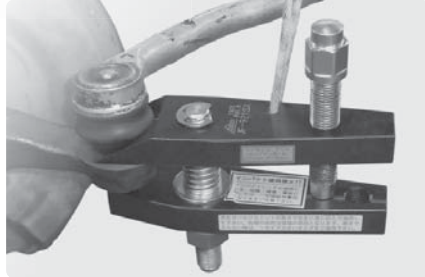
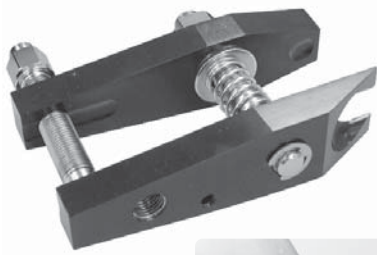

テコの原理で出力倍増! 定番タイロッドジョイントリムーバー

適応：主に軽自動車～小型乗用車
タイロッドエンド等、ボールジョイントの分離ツール

- ボールジョイントのサイズに合わせて支点を調整できる為、上下のプレートは平衡状態で作業に入れます。したがって不安定な状態を避け、確実な作業が可能です!
- 軽自動車のタイロッドエンド等に!

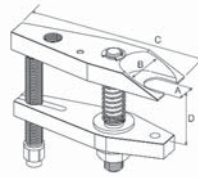

	JF-921SX
A	17
B	33
C	142
D	16 ~ 49

タイロッドエンドプーラーセット JF-1841S

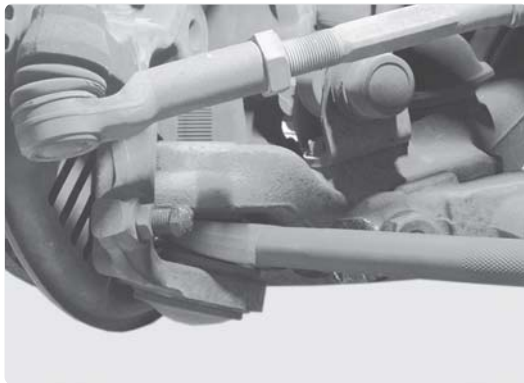

軽自動車～重機まで対応!! 叩き込むタイプのエンドプーラー

テーパー形状叩き込みタイプのエンドプーラーセット

- 様々なエンドに!
- スリムタイプで狭い所でも使用できます。
- 大小様々なサイズをセットにしました。

●簡易寸法表 (mm)

図番	A	B	C
①	18	70	400
②	24	76	315
③	27	73	290
④	36	62	290
⑤	41	80	290



タイロッドエンドプーラー (ロアーム用)

JF-926



ついに登場!

ロアボールジョイント用プーラー

- 隙間の狭いロアボールジョイント部に!
- 横からのハンマーの打撃 + スライドハンマーでの下方向への打撃で嵌合を外します。

※スライディングハンマー差込径: M18 × P2.0、W9/16-12 山

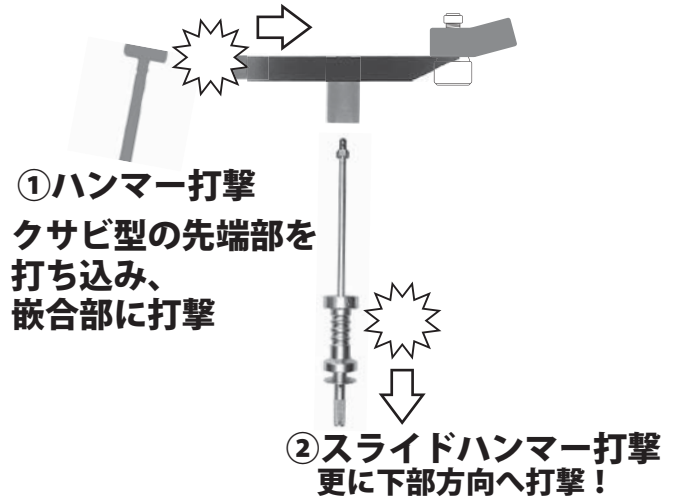

型式	適応
JF-926	軽~普通乗用車のロア、その他ボールジョイント

薄型メガネレンチ 17 × 19

RA-2000/17×19



ロアボールジョイント等に使用されている 低頭ナットに! 超薄口スパナ登場

クラウンナット (低頭ナット) 等、狭い所に入り込む薄口レンチ

- ロアボールジョイントのナット等に!
- とにかく薄い、厚さ 7mm の薄口設計
- 力が入るロングタイプです。

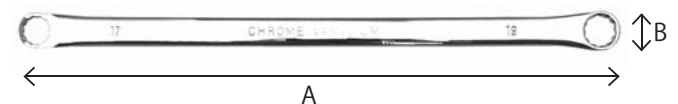

型式	A	B	厚み	12角サイズ	備考
RA-2000	408mm	26mm	7mm	17mm/19mm	鍛造タイプ
RA-17 × 19					レーザー切出タイプ

スラッグアジャスタープーラー



HAP-4173

スラッグアジャスター専用プーラー登場!

- 嵌め合いが固く通常のプーラーでは抜けない、スラッグアジャスターを抜き取る専用のプーラー
- 3種類 1セット

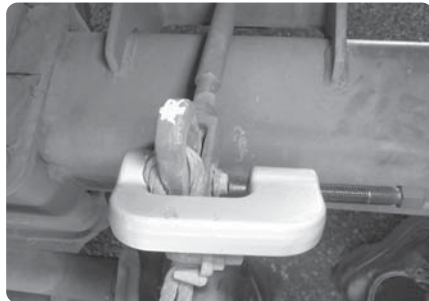
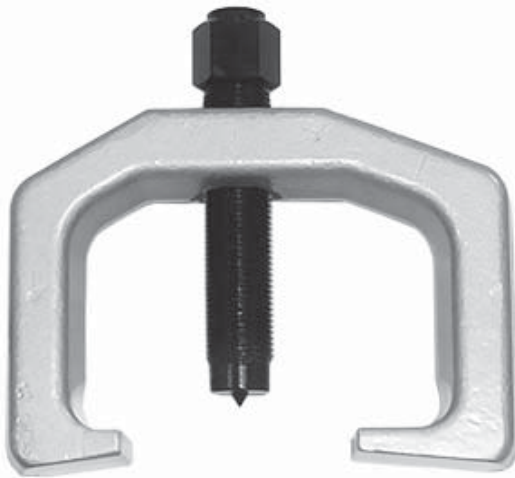

ボールジョイントセパレーター



HK350DD



乗用車~小型トラック適応 タイロッドエンド・ロアアーム外しツール

門型ボールジョイント抜き取りツール

- 通常のボールジョイントリムーバーよりも背丈のあるタイプ
- ボールジョイントのボルトが長い外国車のボールジョイント等に

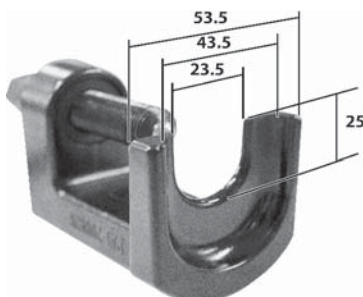

大型トラック
中型トラック
小型トラック
乗用車
軽自動車
バイク
その他

タイロッドエンドブーツインストローラー

BPD-306 series



BPD-306C

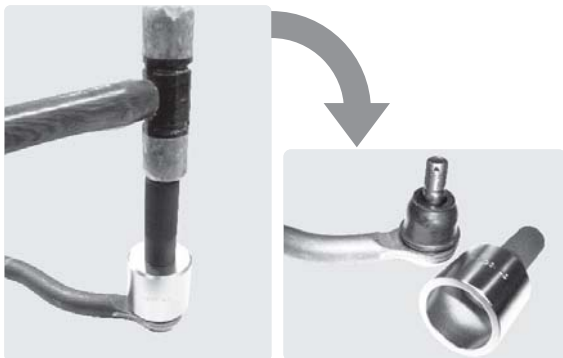

ハンマーで圧入!



○ BPD-306-BI を使用しての圧入
叩くスペースが無い時等
ネジで圧入します。



○ BPD-306A-02 カラー使用例
一部車種ではカラー (M14 用) を
使用し現車のナットで装着可能です。

ネジで圧入!

**近年、作業の多いブーツ圧入作業をスムーズに!
内径各部は R 仕上げでブーツを傷つけません!**

軽自動車～普通乗用車適応

タイロッドエンドブーツ (圧入タイプ) の装着ツール

- タイロッドエンドブーツを簡単圧入!
- ハンマーでの圧入に加え、ネジ式での圧入も可能です。
- 一部のロアアームブーツにも使用できます!
- 多彩なサイズ展開

型式	アタッチメント個数	内径寸法
BPD-306B	6ヶ	34,36,38,42,45,48
BPD-306C	8ヶ	32,34,36,37,38,42,45,48
BPD-306D	6ヶ	32,34,36,37,38,42

○全てのセットにハンドル、カラーが付きます。

●オプション
BPD-306-BI
ブーツインストローラー



ハンマーを振るスペースが無い時等に活躍する
ネジ式のアタッチメント

BPD-306 series 簡易適合表

メーカー	車種	部位	適合	品番
TOYOTA	パッソ	タイロッドエンド	34	DC-1167
	スパーキー	ロアジョイント	42	DC-1521
NISSAN	クリッパー	タイロッドエンド	38	DC-1520
	キャラバン	タイロッドエンド	42	DC-1521
	キューブ・マーチ	タイロッドエンド	34	DC-1525
MITSUBISHI	デリカ	タイロッドエンド	42	DC-1112A
	eK	タイロッドエンド	38	DC-1520
ISUZU	エルフ	タイロッドエンド	42	DC-1511
MAZDA	MPV、RX-7、デミオ	タイロッドエンド	38	DC-1125
	ボンゴ	ロアジョイント	53(OP)	DC-1616
	デミオ	ロアジョイント	38	DC-1627
SUBARU	R1、R2、VIVIO、サンバー、ドミンゴ、プレオ	タイロッドエンド	34	DC-1525
DAIHATSU	ミライース	タイロッドエンド	32	DC-2678
	ミラ	ロアジョイント	42	DC-1112A
	タント	タイロッドエンド	34	DC-1167
HONDA	オデッセイ・ステップワゴン	タイロッドエンド	38	DC-1125
	CR-V、ステップワゴン、パモス、フィット	タイロッドエンド	34	DC-1167
	アクティ	タイロッドエンド	37	DC-1518

※一部車種によっては適合が複数種類に渡るものもあります。必ず車種とブーツ品番をご確認下さい。

※適合表はあくまでも一部車種の抜粋です。より詳しくご覧になりたい場合はホームページをご確認頂くか、お問い合わせ下さい。

タイロッドエンドブーツインストーラー (トラック用)



BPD-306L



大型のエンドブーツの圧入作業に!

トラック適応
エンドブーツ (圧入タイプ) の装着ツール

- 要望の多かったトラック用のセット
- アタッチメント・フタ・ハンドル・ハンマルのセット



アタッチメントにフタをセット



ハンドルをセット!



ハンマーで楽々圧入!

●簡易適合表

部品番号	適合車	箇所
38L	いすゞ2~4t	タイロッドエンドカバー
42L	三菱、マツダ2t	ドラッグリンクカバー
	いすゞ2t	タイロッドエンドカバー
45L	三菱大型	ドラッグリンクカバー
	日野大型	タイロッドエンドカバー
47L	日野2t	ロアボールジョイント
48L	マツダ2t	
49L	UD 4t	ドラッグリンクカバー
56L	いすゞ大型	アッパーボールジョイント
	三菱2t	
57L	三菱2t	ロアボールジョイント
58L	日野2t	
61L	いすゞ大型	ドラッグリンクカバー

エンドブーツ/ロアブーツリングインサーター (スズキ専用)



EW-310/310B



タイロッドやロアボールジョイントに使われているブーツリングを簡単・確実に装着!

タイロッドエンド/ロアボールブーツリングの装着ツール

- 厄介なブーツ留めリングをスムーズに装着することができます!
- 上下からリングが逃げられない設計、イライラせず作業が進みます。
- タイロッド用・ロア用の2種類の設定

※保護メガネ等を装着して作業を行ってください。



マイナスドライバー等でリングを押し下げます



簡単装着!

型式	製品名	適合車種	リング純正品番
EW-310	エンドブーツリングインサーター	ワゴン R系・スィフトなど	09401-23402
EW-310B	ロアブーツリングインサーター	ワゴン R系など	09401-27402

株式会社ハスコ | 〒110-0001 東京都足立区中野 1-1-1 | TEL: 03-5833-1111 | FAX: 03-5833-1112 | www.hasco.co.jp

ラックエンドレンチ

EW-302T

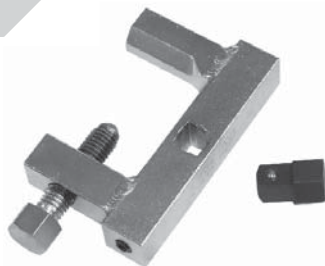

**スパナやモンキーが使用できない
狭いスペースでも作業可能！**

軽自動車～普通自動車 二面幅 22～40mm 適応
ステアリングラックエンドの分解ツール

- 狭い所で力を発揮するコンパクト設計
- 差し込みは 9.5sq と 14mm(hex) どちらでも使用可能

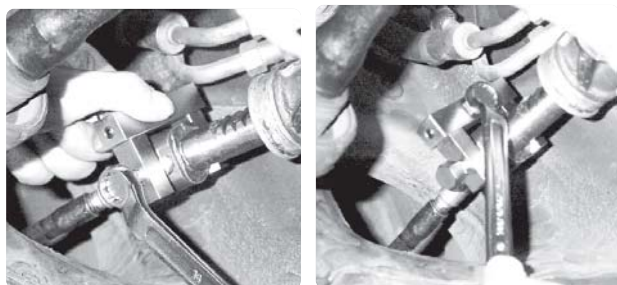

型式	適応	限界トルク	差込角 / ドライブ
EW-302T	軽自動車～普通自動車 二面幅 22～40mm	120Nm	9.5sq/14mm(hex)

タイロッドロックワッシャーツール

EW-307

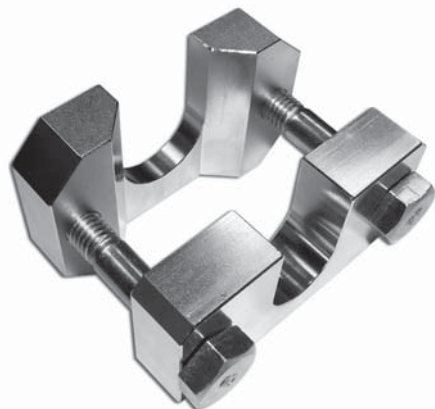

**手こずる爪折り作業がワンセッティングで
両側同時(交互)に作業できます。**

折り曲げタイプ2方または4方のロックワッシャーカシメツール

- ネジ式なのできっちり折り曲げカシメができます。



タイロッドリンカー緊急用

EW-340

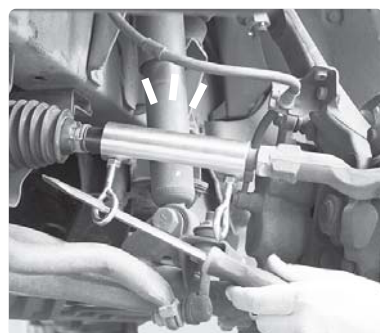

**折れたタイロッドを仮止め！
ローダー積載時にハンドルを真っ直ぐにする
応急ツール**

- 事故等でタイロッドが破損した際の応急ツール！
 - ハンドルを真っ直ぐにすることが可能
- ※あくまで応急ツールです、本工具をセットした状態で絶対に自走しないでください。

キングピン押し抜き台 KP-410K

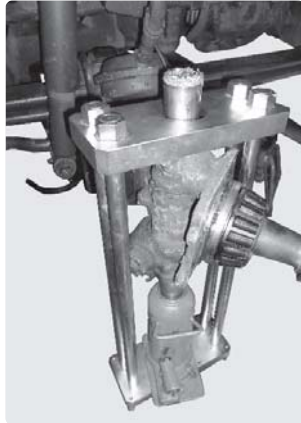

垂直に押せるので過度な荷重をかけることなくスムーズに抜き取りができます！

- 4t～大型車適応
- キングピンをダルマジヤッキで押し抜くサポートツール
- 中々抜けないキングピンを下から上に押し抜き！
- オプション部品で 2t 車から対応

※一部車種では当て金などが必要になる場合があります。
 ※許容荷重：30t
 作業には、別途ダルマジヤッキ等が必要です。
 (車載のものなどで可。15t 程度のもの)

●オプション

KP-410-S
2t 車用継ぎ手セット

2t 車のキングピンを抜く際に必要となります。



●関連製品

HK-302SHS
中空ラム 30t



AHP-2500H
エア hidroポンプ



油圧ラムとエアポンプでスムーズな作業！

ノックピンリムーバー KP-410P



**厄介なノックピンを叩き抜く！
肝心な最初の一発目を失敗せず打ち込めます。**

- 国産 2t～大型車適応
- 適合ネジサイズ：M10xP1.25/ ピン外径φ 16 用
- ノックピン (キーボルト) 叩き抜きツール

- 抜き取り時に曲がったり潰れてしまいがちなノックピンをスムーズに抜き取り！
- 2t～大型車までこれ一本で対応可能！

キングピンブッシュツール KP-410B



**キングピンブッシュ専用脱着ツール
段付き形状で確実に叩きこめます。**

- 国産 2t～大型車全般適応
- キングピンブッシュの脱着ツール

- 大ハンマーやエアハンマーで楽々打ち込み！
- 専用段付き形状でしっかりセンターの出た仕事を約束します。

※本ツールの呼び寸法はブッシュの内径です。
 作業時に外径が圧入されないよう
 確認してから作業されますようお願いいたします。

型式	アタッチメント寸法 (内径)
KP-410B	φ 33, φ 34, φ 39, φ 40, φ 44, φ 45, φ 50, φ 52, φ 55

ステアリングプーラー

SP-85A



ベアリング(スチールボール) 入りで 楽々抜き取り!

軽自動車～大型トラック適応
ステアリング抜き取りツール

● 2本・3本掛け対応!

※一部エアバック車などサイズの合わないステアリングには
使用できません。

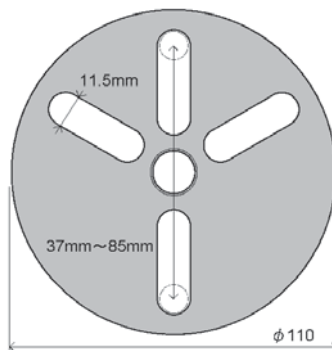

センターアームブッシュプーラー

LF-928



プレスを使用しない、ネジ圧式で作業簡単!

軽トラック、ライトバン適応
センターアームに使用されるメタルブッシュの脱着ツール

※インパクトレンチ使用禁止!

