

# 钣金

B O D Y R E P A I R

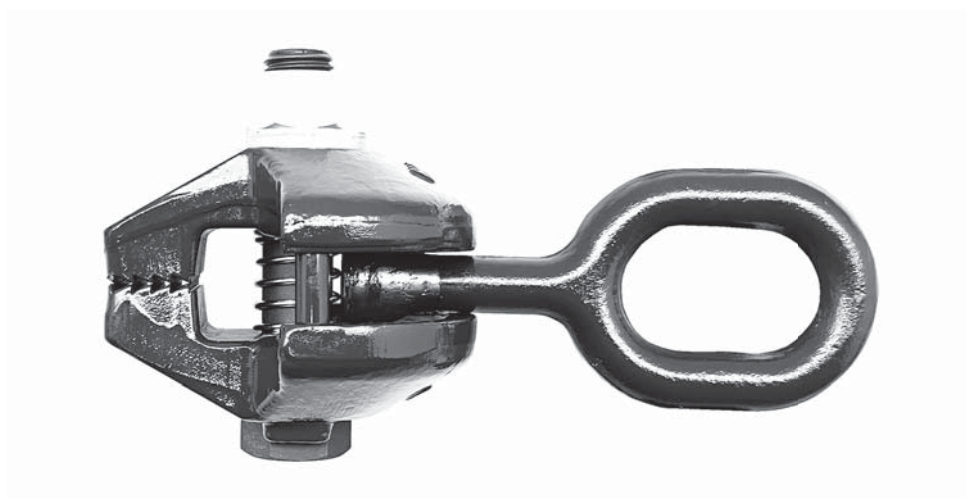

**HASCO**  
2304

# 鋁金クランプシリーズ

## RP/HKL series



HKL-050S



RP series

### 最新ボデー鋼板に最適!

### クサビ形状でガッチリ食い付くハスコのクランプシリーズ

- クサビ形状で、ガッチリ相手に食らい付きます。
- 鍛造製の頑丈ボデー
- 様々な形状を用意しています。



※付属ボルトは開き止めボルトです。  
インパクトレンチの使用は厳禁です。

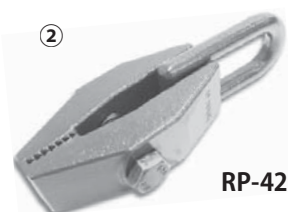

	型式	名称	全長	爪幅	耐荷重
①	RP-25	ナロークランプショート	182mm	25mm	3t
②	RP-42	ナロークランプ	182mm	42mm	4t
③	RP-35	Vクランプ	182mm	45mm	3t
④	RP-45	深口クランプ	280mm	51mm	7t
⑤	RP-45N	深口クランプ(幅細タイプ)	285mm	25mm	5t
⑥	HKL-050S	ミニタイトクランプ	167.5mm	39.6mm	4t
⑦	RP-40A	スイブルクランプ A	172mm	40mm	3t(1t)
⑧	RP-40B	スイブルクランプ B	172mm	40mm	3t
⑨	RP-223	223クランプ	145mm	35mm	3t(1t)
⑩	RP-299	ピンザミニクランプ	150mm	35mm	3t(1t)

### ? クサビ効果とは?

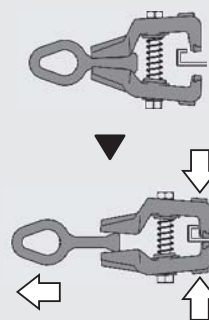

図のようにフックを引くことにより、本体がハの字に閉じて先端部に強烈な噛み込み力が発生します。

# タックプルプレートセット

## RP-50B



### ハンダ、ロウ付け、スポット溶接で！ コンパクトな引きツール

プレートを溶接して引く特殊なクランプ

- クランプが入らない狭い所で！
- ハンダやロウ付けでも。様々なプレートを用意しています。

型式	重量	板寸法	板厚 (耐荷重)
RP-50B	450g (本体のみ)	50 × 75, 25 × 75	1.0mm/0.5mm/0.3mm (1.0t/0.5t/0.3t)

#### ● オプション

- RP-50-10、-11  
ステンレスプレート (0.3mm)

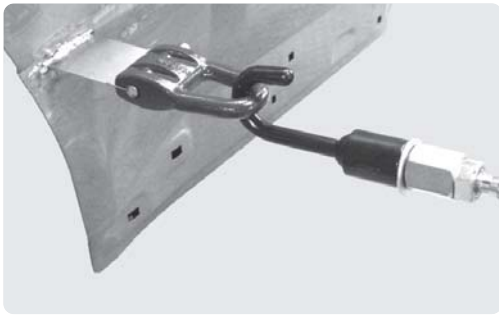

# デントプル 4本 / 9本爪

## RP-74/169

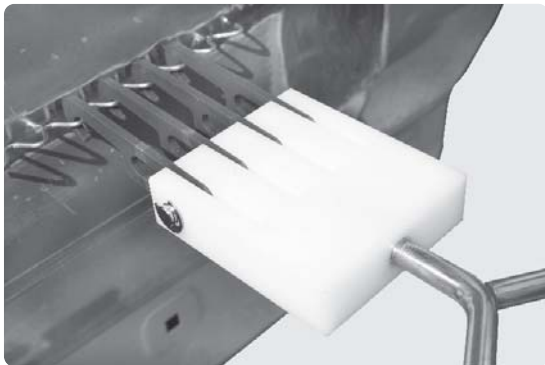

### 超軽量、ジュラコン製爪掛けデントプル

スライドハンマーやレバーホイスト等を使っでの引き作業に  
超軽量タイプ

- 超軽量で楽々セッティング！
- 4本爪・9本爪の2バージョン

型式	爪数	全幅	重量	耐荷重
RP-74	4本	70mm	260g	200Kg
RP-169	9本	160mm	600g	



RP-74

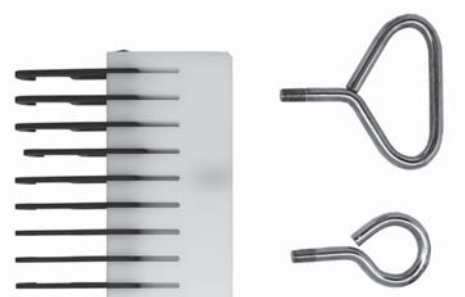

RP-169

1. 製品名  
 2. 型番  
 3. 重量  
 4. 寸法  
 5. 材質  
 6. 仕様  
 7. 注意事項  
 8. 保証  
 9. 問い合わせ先

# ハンディープーラー HK50HRCC



○型式：HK50HRCC

## スポット溶接機に繋ぐだけ！ スピーディーに凹みを引き出せます！

- スポット溶接機に繋げて、楽々引き出し作業！
- 鉄板の引き感覚を確かめながら、  
確実な作業を行うことができます。！
- オプションアタッチメントで多数用意！  
様々な状況に対応できます。

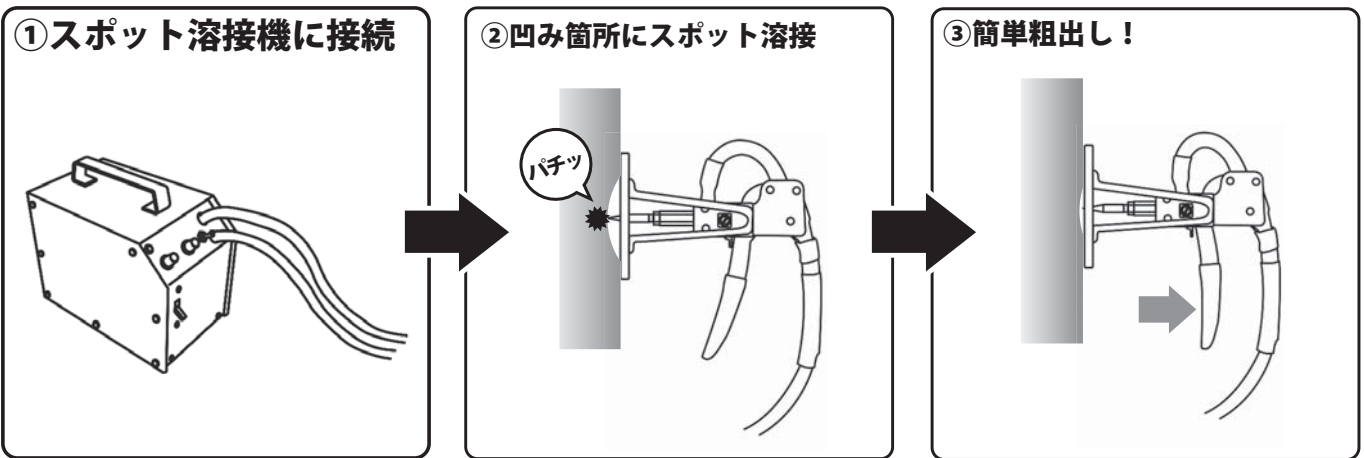

### ○ オプション



型式：HK20CC

○ コーナーカセット (φ 20)



型式：HK-CE

○ エッジカセット



型式：HK50C

○ フック式本体



# ミニスポットター

## K250NPT

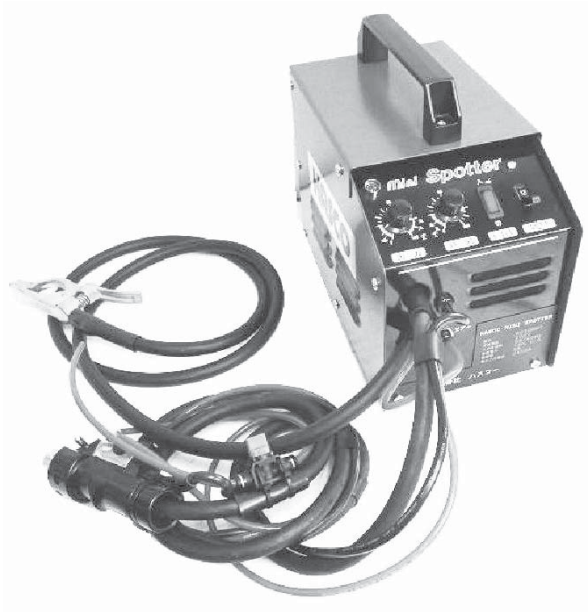







### コンパクト且つスタンダードな スポット溶接機

- ワッシャー溶接、ローラー絞り、点絞りが可能!
- 溶着時間が短く歪みが少ない!

型式	K250NPT
入力電圧	単相 200V
最大入力	18KVA(30A ブレーカー使用範囲内)
定格容量	1.4KVA 50%使用時
使用率	5%
最大出力電流	2400A
本体寸法	280(H) × 180(W) × 300(D)
総重量	25kg

### ●内容品

			
エア絞りキット	真鍮ローラーペア	アースチップ	
			
ワッシャー	銅しぼり	カーボン棒	ワッシャー治具

株式会社ハスコ 東京都目黒区 目黒 1-1-1 目黒本館 2F 電話 03-3481-1111 FAX 03-3481-1112

# 板金フックシリーズ

## RD/RH series



### ● RHL-125



## 多彩な形状、頑丈な板金フックシリーズ

- 板金はもちろん、整備にも。様々な形状・サイズを用意しています。
- 差込ネジは 9/16-12 山と M18 × P2.0 の 2 種類

### ●ネジサイズ W9/16 × 12

	型式	A	B	取付ネジ サイズ
①	RD-21	134mm	42mm	W9/16 × 12
②	RD-22	129mm	28mm	
③	RD-23	131mm	32mm	
④	RD-24	121mm	43mm	
⑤	RD-25	121mm	36mm	
⑥	RD-26	121mm	31mm	
⑦	RD-27	134mm	24mm	
⑧	RHL-703G	65mm	10mm	
⑨	RHL-706	80mm	-	
⑩	RHL-120	68mm	15mm	
⑪	RHL-125	68mm	17mm	
⑫	RH-703A	99mm	9mm	
⑬	RH-703B	99mm	9mm	

### ●オプションジョイント

**SHJ-32N**  
M18 × P2.0 → W9/16

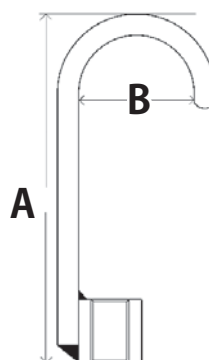

### ●ネジサイズ M18 × P2.0

	型式	A	B	取付ネジ サイズ
①	RHR-365	165mm	55mm	M18 × P2.0
②	RHR-707A	240mm	76mm	
③	RHR-707B	165mm	32mm	
④	RHL-3110	153mm	92mm	
⑤	RHL-335	163mm	21mm	
⑥	RHL-707C	167mm	41mm	

### ●オプションジョイント

**SHJ-17F**  
W9/16 → M18 × P2.0



# スライディングハンマー

## SH series



頑丈、安全なスライディングハンマー  
シンプルですが、こだわりが詰まっています。

整備にも、板金にも。  
長く使える頑丈なスライディングハンマーです。サイズも豊富!

- ツバ付きなので手を挟みません。
- 特殊なテーパ当たり面により、ツバとウエイトの間に隙間が生じているので、安全に芯のある打撃を実現
- 多彩なサイズ展開
- ハブプラーは勿論、鋏金フックや特殊プラー等、アタッチメントも豊富なラインナップ。



① ② ③ ④ ⑤ ⑥ ⑦  
W9/16 × 12 山      M18 × P2.0

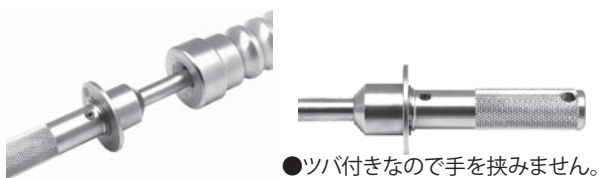

●特殊なテーパ当たり

図番	型式	ハンマー重量	全長	ストローク	先端ネジ径
①	SH-07	約 0.7kg	335mm	約 135mm	W9/16 × 12 山
②	SH-12	約 1.2kg	406mm	約 100mm	
③	SH-12H	約 1.2kg	458mm	約 280mm	
④	SH-17H	約 1.7kg	458mm	約 280mm	
⑤	SH-18	約 1.8kg	700mm	約 355mm	M18 × P2.0
⑥	SH-36	約 3.65kg	700mm	約 320mm	
⑦	SH-60	約 6kg	700mm	約 320mm	

# スライディングハンマージョイント

## SHJ series



ネジサイズの異なるスライドハンマーとツールを  
接続可能にするジョイント

※下記リストにないサイズはお問い合わせください。  
ただし、他社同士の接続用途品はご容赦ください。



型式	ハンマー側 (メス)	適応工具 (オス)
SHJ-10N	M10XP1.5	W9/16X12 山
SHJ-12N	M12XP1.25	
SHJ-12N1	M12XP1.5	
SHJ-12N2	M12XP1.75	
SHJ-14N	M14XP1.5	
SHJ-142N	M14XP2.0	
SHJ-15N	M15XP1.5	
SHJ-16N	M16XP1.5	
SHJ-16N2	M16XP2.0	
SHJ-16N1	M16XP2.5	
SHJ-17N	M17XP1.5	
SHJ-18N	M18XP1.5	
SHJ-32N	M18XP2.0	
SHJ-20N1	M20XP1.5	
SHJ-20N2	M20XP2.0	
SHJ-20N	M20XP2.5	
SHJ-21N	G1/2X14	RDseries 等
SHJ-22N	M22XP2.5	
SHJ-22N1	M22XP1.5	
SHJ-26N	M26XP1.5	

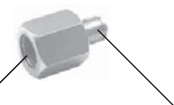

型式	ハンマー側 (メス)	適応工具 (オス)
SHJ-12F	M12XP1.75	M18XP2.0
SHJ-142F	M14XP2.0	
SHJ-14F	M14XP1.5	
SHJ-17F	W9/16X12	
SHJ-16F1	M16XP2.5	
SHJ-16F	M16XP2.0	
SHJ-18F	M18XP2.5	
SHJ-18F1	M18XP1.5	
SHJ-20F	M20XP2.5	
SHJ-20F1	M20XP1.5	
SHJ-20F2	M20XP2.0	
SHJ-20F3	M20XP1.75	
SHJ-22F	M22XP2.5	
SHJ-22F1	M22XP1.5	
SHJ-10L	(M18XP2.0)	
SHJ-12L		M12XP1.25
SHJ-14L		M14XP1.5
SHJ-18L		M18XP1.5
SHJ-22L		M22XP2.5
SHJ-24L		M24XP2.0



板金、銅、黄銅、ステンレス鋼、アルミニウム、亜鉛めっき鋼、鉄鋼、合金鋼、炭素鋼、工具鋼、ステンレス鋼、アルミニウム、亜鉛めっき鋼、鉄鋼、合金鋼、炭素鋼、工具鋼

# 電動ダブルアクションポリッシャー

## HEPL-15DA



### ボディの磨き作業に! ダブルアクションポリッシャー

電動ダブルアクションポリッシャー

- ボディの磨き作業に!  
900W・ダブルアクション
- 回転数 2000 ~ 4500RPM まで無段階変速!
- オービットダイヤ 15mm



#### オービットダイヤとは?

→回転するパッドの偏心振幅

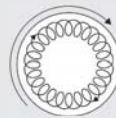

オービットダイヤサイズが大きいほど、1回転の偏心幅が広くなり、研削効率が向上します。

型式	作動	寸法 (mm)	重量	消費電力	回転数	パッド装着方式	パッド直径	オービットダイヤ
HEPL-15DA	ダブルアクション	H130 × L420 × W125	2.65kg(本体のみ)	900W	2,000 ~ 4,500rpm	マジック式	φ 125mm	15mm

セット内容 / 本体, ハンドル, ウールパッドφ150, ウレタンパッド(黄)φ150, ウレタンパッド(青)φ150, L型レンチ(大)

# 電動ミニ・ダブルアクションポリッシャー

## HEPL-8MDA

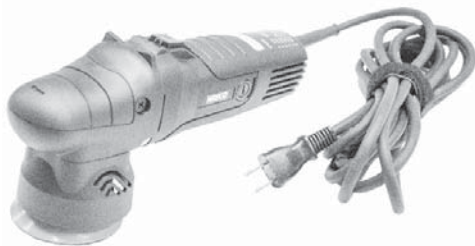

### ドアミラーやヘッドライト磨きに! 電動ミニダブルアクション・ポリッシャー

電動ダブルアクションポリッシャー

- 小型で軽量、使いやすい電動ダブルアクションポリッシャー
- コンパウンド研磨からワックス掛けまで幅広く使えます。
- 回転数は 2,500 ~ 7,200RPM で調整可能
- 研磨用ウール&ウレタンパッド 3種類付属
- 安心の二重絶縁構造により感電防止!
- オービットダイヤ 8mm



型式	作動	寸法 (mm)	重量	パッド直径	コード全長	使用電源	使用電力	回転数	オービットダイヤ
HEPL-8MDA	ダブルアクション	(L)260 × (W)75	1.5kg	φ 75mm	4m	AC100	380W	2,500 ~ 7,200RPM	8mm

内容品 / 本体, サイドハンドル, ウレタンパッド(黒)φ100, ウレタンパッド(黄)φ100, ウールパッドφ80, スパナ



# 電動シングルアクションポリッシャー 6 インチ (150mm)



## HEPL-60SA



### ペーパーの目消し、ボディの初期研磨に！ 磨きやすいシングルポリッシャー

電動シングルアクションポリッシャー

- ボディーの初期研磨に！  
900W・シングルギアの圧倒的研磨力
- 回転数 800～2000RPM まで無段階変速！
- 電子回転制御により安定した研磨力を発揮。  
適切な回転数で塗膜の熱ダレ防止。
- 二重絶縁構造で安全に作業が出来ます。

※オプションでベースパッド 5 インチも有



### ● 無段階調整

- ・ グリップ後部のダイヤルで速度を簡単調整
- ・ 電子回路制御で安定した研磨力を発揮



型式	作動	寸法 (mm)	重量	消費電力	回転数	パッド装着方式	標準パッドサイズ
HEPL-60SA	シングルアクション	H210 × L220 × W84	2.44kg(本体のみ)	900W	800～2,000rpm	マジック式	6 インチ

セット内容 / 本体, ハンドル, ベースパッド 6 インチ, ウールパッドφ 180, スパナ

# 電動ミニ・シングルポリッシャー



## HEPL-8MSA



### 狭い所・細かい所へアクセス！ 電動シングルアクション・ポリッシャー

電動シングルアクションポリッシャー

- 低速&高トルクで良く切れます！
- ヘッドライトは勿論、エンブレムの隙間やホイールの間等、通常のポリッシャーでは届かなかった狭い所、奥まった所へ届きます
- ダイヤル操作で回転数も思いのまま
- 安心の二重絶縁設計、電子回路制御付き



型式	作動	寸法 (mm)	重量	スピンドル径	コード全長	使用電源	使用電力	回転数
HEPL-8MSA	シングルアクション	(L)260 × (W)75	1.5kg	M14 × P2.0	4m	AC100	380W	1000～3500RPM

内容品 / 本体, サイドハンドル, ベースパッド (1/2/3 インチ), ウレタンパッド (1/2/3 インチ), ウールパッド (1/2/3 インチ), コーンパッド, 延長ロッド 3 種類

# コードレスミニポリッシャー

## HWN-5000



**ポリッシング作業からサンディング作業まで幅広い用途に使えます!**

- 高速 (8300RPM) ・低速 (2800RPM) の二段階切替プラストリガーの引き具合で無段階変速が可能!
- 付属の3インチパッドは工具不要で楽々交換可能!
- バッテリーの残量が一目でわかるインジゲーター付き!



No.	無負荷回転数	ベースパッドサイズ	本体寸法	重量	フル充電使用時間	充電時間	バッテリー	バッテリーチャージャー
HWN-5000	低速 (ポリッシング・モード) 0 ~ 2800RPM 高速 (サンディング・モード) 0 ~ 8300RPM	3インチ ・ M6 × P1.0	145 × 190 × 73mm (ベースパッド、 バッテリーを含む。 サイドハンドル除く)	0.89kg	約 15 分	約 80 分	12V/2.0A/h リチウムイオン	AC100V/50-60Hz, 13.5~1.5Amps

# ヘミングツールセット

## YS-2200



**簡単操作! 素早い加工!**  
**クォーターパネルのヘミング加工専用ツール**

- 電動ドリルとセットになったヘミング加工専用ツール
- 100V 電源で安定した作業
- 一つのハンマーを裏返しに付け替える事で、最初の曲げ加工からシーリング前の折り曲げ加工まで対応!



型式	本体寸法 (mm)	本体重量	対応肉厚	ドリル性能
YS-2200	全長 490 × 幅 140 × 高さ 170	3.0kg (ドリルのみ 1.85kg)	自動車用通常鋼板 (クォーターパネル)	コード式 100 ~ 120V / 回転数 2,500RPM

## ミニデントプーラーセット



K-9019KA

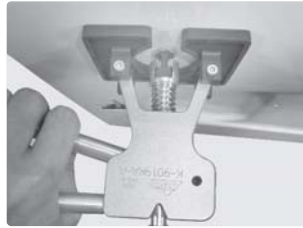
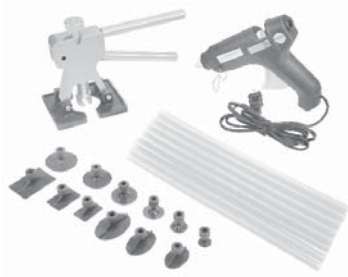

### パネルにやさしい! 凹みの粗だし!

- ホットガンで専用チップを付けて専用プーラーで引き出し!
- 塗装面を傷めることなく粗出しが行えます。

○セット内容

- K-9019KA-A ミニデントプーラー本体 ASSY
- K-9019KA-C ホットガン
- K-9019KA-D グルースティック (8 本入り)
- K-9019KA-N コネクターチップ (12 ヶ入り)

### ●オプション

○K-9019KA-R

アルミコネクターチップ 12 ヶ入り



## エアードントプーラー



SC-708A/B



○SC-708A  
スライドハンマータイプ



○SC-708B 手動タイプ

### エアを繋いで強力吸引! 粗出し専用プーラー

- ゴム内側に補強形状を採用した、従来品にはない強力サククションカップです!

○サククションカップ (吸盤)

- 大/外径: φ 150 吸引能力: 400kg
- 小/外径: φ 100 吸引能力: 100kg

### ●オプション

- SC-708A-PA オプションフック  
スライドハンマーのツバ部に引っ掛けて、プーラーシステム (レバーホイスト) などでの引き作業に対応します。
- SC-708A-07 オプションパット φ 60
- SC-708A-08 オプションハンマー (M)
- SC-708A-09 オプションハンマー (S)



1. 準備 2. 取付 3. 吸引 4. 粗出し 5. 仕上げ 6. 完成

# シートメタルフックシリーズ

## HU055 series

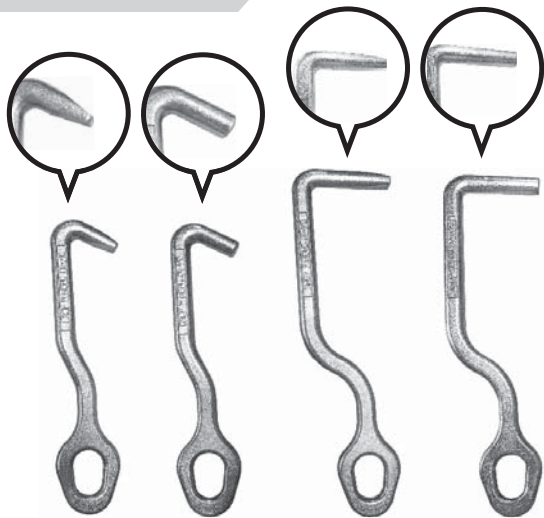

HU0551J HU0552J HU0553J HU0554J

### 頑丈な粗出し用フックシリーズ

●先端形状の違う4種類のラインナップ  
※耐荷重 2t

型式	名称	全長	フック長
HU0551J	シートメタルフックショートウェッジ	320mm	50mm
HU0552J	シートメタルフックショート	315mm	55mm
HU0553J	シートメタルフックロングウェッジ	385mm	85mm
HU0554J	シートメタルフックロング	385mm	85mm

# ラージプルシリーズ

## RP-270 series



### ALL アルミ製フック! 奥深いところの板金作業に最適!

型式	重量	総重量	耐荷重
RP-270S	ラージプルストロング	7.8kg	3t
RP-270	ラージプル	6.6kg	1t
RP-270M	ラージプル軽量小型	3.6kg	0.7t

●全サイズ共通付属品



- RP-270-02 アタッチメントA
- RP-270-03 アタッチメントB
- RP-270-04AS カンザシピン

# スキャングリップ

## HSC series

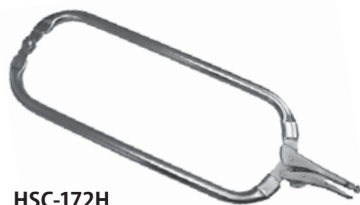

HSC-172H



### 自動車板金の必需品! 各種仮止め作業に。とても軽くて丈夫です!

ハイブリッド車の深いリヤパネルなどの仮止め、  
各種ボディーパネル溶接、スポット溶接補助ツール

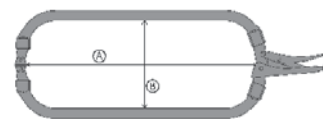

図番	型式	重量	A	B
①	HSC-75H	約 1.85kg	約 690mm	約 120mm
②	HSC-172H	約 2.0kg	約 585mm	約 210mm
③	HSC-172W	約 1.65kg	約 358mm	約 362mm
④	HSC-172WB	約 1.65kg	約 358mm	約 362mm

# 钣金タガネ

HM243002

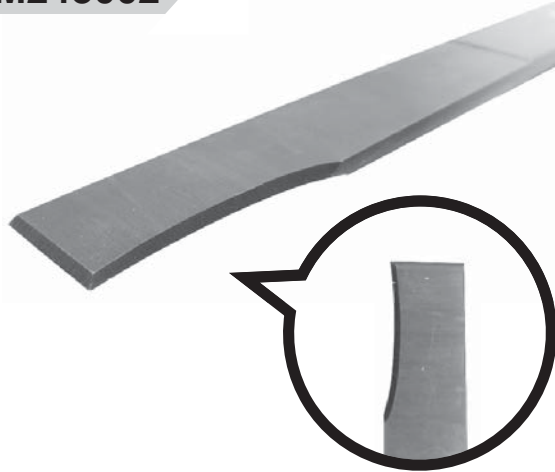

## ドイツ製の頑丈な钣金タガネ!! パネル剥がし等の作業に!

- 薄刃の钣金専用タガネ。パネルを剥がす作業等に!
  - 側面にも刃が付いており、剥がし作業のし易い仕様になっています。
- ※本製品は钣金用です。  
焼き入れのボルトの切断等の作業には向きません。

型式	A	B	重量
HM24002	300mm	25.5mm	305g



↓ 厚みわずか 4mm !

↑ 钣金専用タガネ

# ハンマー & ドーリーセット

K400BH



## スタンダードな钣金ハンマーと ドーリー (当盤) のセット

- 钣金作業の必需品!
- ハンマー 3 種、ドーリー 4 種類のセット

ハンマー・ドーリー・钣金タガネ

## HASseries

### ボディーやフレーム修正等の重板金、緊急災害時の初動救助に!!

- ボディーやフレーム修正の使用箇所に応じて油圧ラムにエクステンションやアタッチメントをセットして使用します。
- 組立が楽にできます。
- 耐久性に優れています。

※各アタッチメントのネジ部には必ずモリブデングリズ等を塗布してからご使用ください。

HAS804

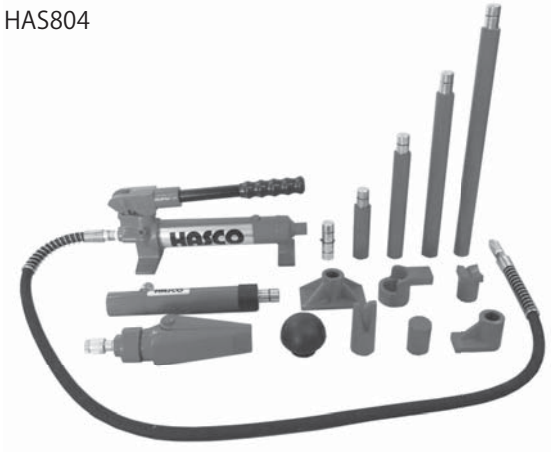

● HAS804：油圧ハンドラムセット (5t/15点 set)

型式	出力	ラム最大ストローク	ピストン径
HAS804	5t	103mm	φ 25

HAS810

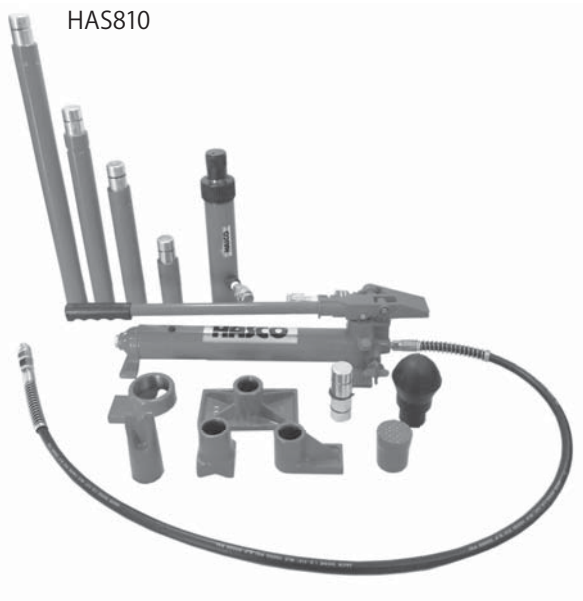

● HAS810：油圧ハンドラムセット (10t/15点 set)

型式	出力	ラム最大ストローク	ピストン径
HAS810	10t	155mm	φ 38

HAS820JR

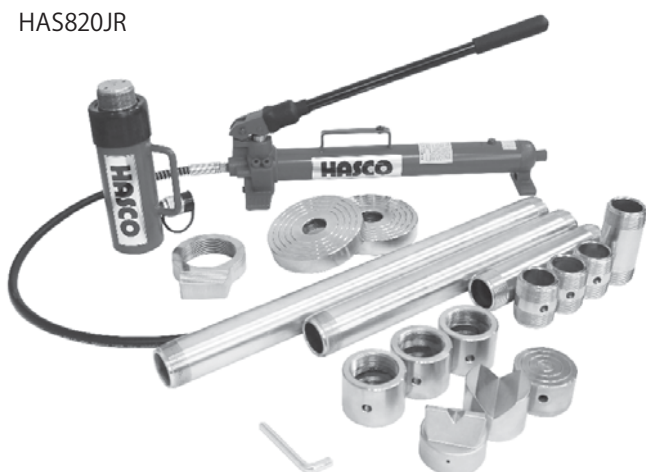

● HAS820JR：油圧ハンドラムセット (20t/19点 set)

型式	出力	ラム最大ストローク	ピストン径
HAS820JR	20t	128mm	φ 60

# 引きラム (5t/10t)



## HTR-880/885

**ボディーやフレーム修正に!**  
**シンプルな引きラム**

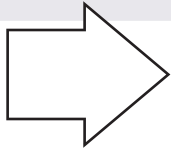

**油圧で引き作業!**

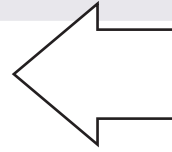

- ボディーやフレーム修正作業に!
- 両端はフック仕様になっています
- 出力 5t/10t の 2 モデルをラインナップ

※本工具の使用には別途油圧ポンプが必要です。

型式	出力
<b>HTR-880</b>	5t
<b>HTR-885</b>	10t

### ● HTR-880(5t)



- 先端フック仕様
- ※チェーンは付属しません

### ● HTR-885(10t)



- チェーン用フックタイプ
- ※チェーンは付属しません

# ドアモールリムーバー

## DR-705A/B



DR-705B



DR-705A

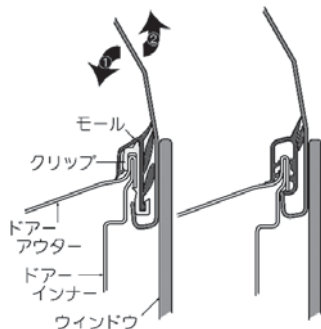

**クリップを壊さずにモールが外せて再使用できます！  
クリップレスタイプにも使用可能！**

板金塗装、モール交換作業用ツール

- 水切りモールディングがドア外側から簡単に外せます。
- ステンレス材に特殊な熱処理を施し、最適な強度を持たせておりますので爪が開いたり折れたりしません！

※モールの固定方法は各メーカー各車様々なタイプが存在します。必ず整備要領書で取り外し方法を確認し、最適な方法で作業を行ってください。内装の脱着が必要な場合もあります。

※本ツールでは外せないタイプもあり、無理に作業するとモールが破損します。

型式	全長	全幅
DR-705A	170mm	28mm
DR-705B	170mm	20mm

# クリッププライヤー

## TC-116SC

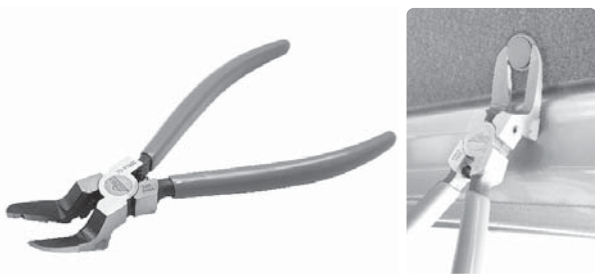

キズ防止プロテクター



**車のボディにキズを付けずに  
クリップの取り外し・切断が可能。**

プライヤー・ニッパー兼用のクリップ外し・切断ツール

- 刃の裏側には、樹脂製のキズ防止プロテクター付き。こじってもキズを付けづらい仕様です。
- クリップは円形差し込みタイプ、リベットタイプ、角型等、様々なタイプのものに対応

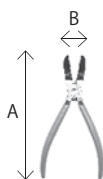

型式	全長 (A)	最大開き幅 (B)
TC-116SC	180mm	30mm

# クリッププライヤー

## TC-113



**ロングタイプのクリッププライヤー  
奥まった所にも届きます。**

クリップ外し用プライヤー

- 超ロングアームで、奥まった所のクリップに最適！
- テコで外せるよう先端に角度が付いています。
- 握りはコンパクトで作業性アップ

型式	全長	アーム長	爪厚 / 先端爪厚
TC-113	195mm	77mm	3mm / 1mm



# トリム&パネルスクレーパーツールセット



HKG-2153



## 自動車の内装の取り外しに便利な樹脂製リムーバーセット

- 樹脂部品にも傷をつけにくい仕様
- 様々な形状、27種類

型式	全長	点数
HKG-2153	約 176mm	27種類



# ホットスタップルガン



HAS-7600



## バンパー・ヘッドライトステー等 その他樹脂部品の補修・応急処置作業に!

- 専用ステーブルを熱して樹脂部品に埋めることで割れてしまったバンパー等の補修を行う事が出来ます。!
- AC100V電源で楽々作業、作業条件や補修する部品形状に合わせた4種類の専用ステーブル、ニッパー付き
- ※本製品は割れた樹脂部品の補修(補強)及び応急処置を目的としています。
- ※CFRPやFRP等の素材には使用できません。



○補修ステップルは1袋(50ヶ)で用意されています。

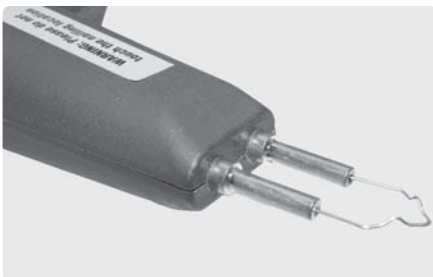

243  
 自動車  
 部品  
 修理  
 工具  
 材料  
 樹脂  
 部品  
 補修  
 応急処置  
 作業  
 条件  
 形状  
 専用  
 ステップル  
 ニッパー  
 付属  
 4種類  
 AC100V  
 電源  
 楽々  
 作業  
 補修  
 する  
 部品  
 形状  
 に  
 合わせた  
 専用  
 ステップル  
 付属  
 4種類  
 本製品  
 割れた  
 樹脂  
 部品  
 の  
 補修  
 補強  
 及び  
 応急  
 処置  
 を  
 目的  
 として  
 います  
 CFRP  
 や  
 FRP  
 等の  
 素材  
 に  
 は  
 使用  
 でき  
 ませ  
 ん

## LED カラーマッチング灯 HBL-3500



太陽光に限りなく近い光で (CRI 96 + ) で、  
屋内でも太陽光に近い光が再現できます。

調色用ライト

- 光の色と明るさを合計4パターンに切り替え  
(強・弱 /4500K・6500K)
- 演色効果は 96+ 限り無く太陽光に近い光です。
- IP65 の防塵・防水性 (生活防水以上)
- 180°首振り、底部に強力マグネット・上部にフック付

型式	全長	重量	明るさ	点灯時間	充電時間
HBL-3500	190mm	305g	500 ルーメン	強モード：約2時間 弱モード：約3時間	4時間

セット内容 / 本体, 100V アダプター, USB ケーブル, 充電スタンド

## UV&LED ライトセット HBL-4500SW



付属のバッテリーを付け替えるだけで  
UV 照射灯, LED 作業灯, LED スポット灯に早変わり!

- UV ライトは安全な「UV-A」を採用!  
狭い範囲での UV 硬化パテ、市販 UV 接着剤硬化の作業に!
- 3種類のライトを簡単切り替え! 出張作業にも最適です。
- 各ライト、出力2段切替。スイッチを押すだけの簡単操作!

バッテリー底部に便利なフック、



本体底部に強力マグネット付き!



自由に角度を調整!

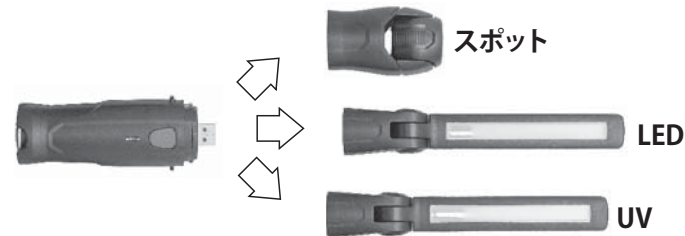

## バキュームガンクリーナーセット SVC-2000FS



車内のシートやカーペット清掃に!  
ハイパワー 1200W ! 乾・湿両用掃除機!

主に自動車内装等、  
最小限の水分を使用しての各種クリーニング作業

- 通常の掃除機としても使用可能です。



# スプレーボトルセット

## SB-1300



SB-1300-P1  
(黒)

SB-1300-P2  
(青)

SB-1300-P3  
(赤)

### 360°、あらゆるポジションで噴射可能、 更に高耐久性のスプレーボトル

高耐久性のスプレーボトルセット

- 特殊吸引構造により、360°あらゆる角度で噴射可能
- 15バールの強力な噴射圧で強力噴射

型式	重量	寸法	重量	タンク容量	ボトル 印字色
SB-1300-P1	有機溶剤・油脂用	250mm	140g	500ml	黒
SB-1300-P2	アルカリ性溶液用	×			青
SB-1300-P3	酸性溶液用	130mm			赤

※本製品を保管用容器として使用しないでください。  
また、容器に入れた各種溶剤の処理等については各自自身が定める法令等には則って行ってください。  
※ベンゼン・ヘキサン等の無極性溶剤、ケトン系溶剤、酢酸エチルが含まれているシンナーは使用できません。



# memo

- ホールパン
- サスヘンシヨウ
- メタリソウ
- シメンシヨウ
- ヘンシヨウ
- リシエーター
- ソーキ
- 鋸
- 二輪
- 油圧
- ブロー
- ハンマール
- エアツル
- 鋸金**
- 鋸
- 切削
- 矯正・加工
- 溶接・溶断
- 積載・レック
- ガレージツル