

# トランスアクスル

T R A N S A X L E



## ドライブシャフトリムーバー

### BC-302



**固いデフ側のシャフトが一発で簡単に抜けます！**

FF車のフロントドライブシャフトの抜き取り  
φ100程度までの円形パーツ用汎用リムーバー

- ハンマリングポイントでハンマーショックも使用可能！
- 調整式の爪でミゾ部へのセットが確実にできます！

○全長：672mm

## ドライブシャフトブーツチェンジャー

### BC-6F



**ホイール側固定ジョイントがスライドハンマーで簡単に取外しできます！**

ドライブシャフトブーツの抜き取りツール

※本ツールの仕様には接続ネジサイズM18×P2.0のスライドハンマーが別途必要です。(P.162)

※サイズの異なるスライドハンマーの切り替えジョイントも各種ご用意あります。(P.162)

型式	サイズ
BC-F03	M22XP1.5
BC-F04	M24XP1.5
BC-F05	M20XP1.5
BC-F06	M18XP1.5
BC-F11	M19XP1.5
BC-F12	M26XP1.5

## ブーツランプツール

### VB-305B

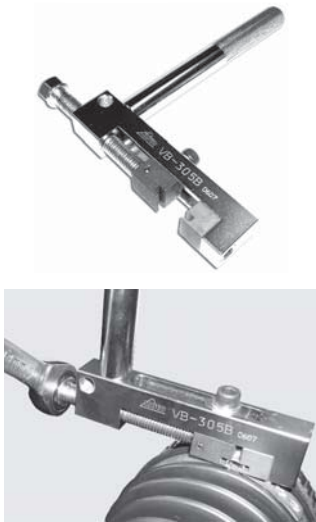

**厚板のブーツランプでもスムーズに  
カシメが可能！  
一部の引っ掛けタイプのクランプにも！**

軽自動車～乗用車（国産、外車）板厚 1mm以下適応  
オメガタイプブーツのカシメツール

○爪部最大開口幅：38mm 爪幅：16mm  
ラックブーツなどのクランプにも使用できます。

●ハンドルは作業スペースによって後方、または左右どちら  
に挿しても使用できます。

※一部ラックブーツなどでカシメ部（コの字部）の  
距離が長いもの、またバンド幅が狭いものでは  
綺麗にカシメられないものがあります。

## ブーツバンドクランパー

### VB-968A/T



VB-968A

VB-968T



**簡単に刃が取り出せるので再研磨することも  
そのまま交換することも可能！**

VB-968A：自動車全般 バンド幅 10mmまで適応  
VB-968T：重機等特殊車両用 バンド幅 14mm まで適応  
汎用タイプの巻き取り式ブーツバンドの締め付けツール

※純正タイプや耳付きカシメタイプなどの  
ブーツバンドには適合しません。  
※刃部は消耗品です。

型式	適応	適応バンド幅
VB-968A	自動車全般	10mm
VB-968T	重機用（タダノ・コベルコ等）	14mm

## サークリッププライヤー

### BC-308



**固い欧州車の CV ジョイント固定用  
サークリップやミッションに最適！**

CV ジョイント固定用サークリップの脱着ツール

●爪部のみ交換できます。  
●丸い凹み付きで確実に作業できます！

○開口幅：MAX35mm

# クラッチディスクパイロットシャフト

## HCP series



HCP-613H  
(軽自動車～小型トラック用 / ※一部の2t車)



HCP-613W  
(乗用車 / 複板用)



HCP-6124  
(2t～4t車用 / ※一部の2t車)



HCP-618H  
(4t～大型車用 / ※一部の2t車)

### クラッチ作業の必需品！ パイロットベアリング、メタルブッシュのない FF車のセンター出しも簡単に！

クラッチディスクのセンター出しツール

- クラッチディスクのスプラインサイズを問わず、自在に調整！クラッチ作業用工具の決定版です。
- ねじるだけで広がる特殊設計。スムーズな作業を約束します！
- 多彩なサイズ設定

※コチラに記載の無いサイズもございます。  
詳しくはお問い合わせ下さい。

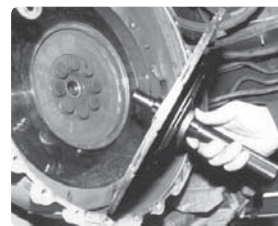
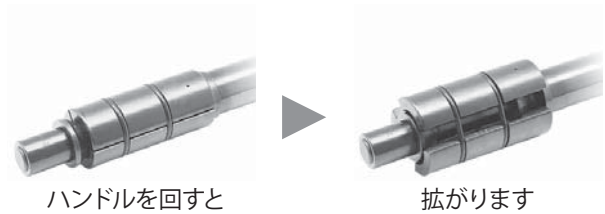

型式	主な適用	チャック開口径	付属カラーサイズ
HCP-613H	軽自動車～小型トラック用 ※一部の2t車	φ 15.4 ～ 26.2	φ 10,12,14,15,16,17,19
HCP-613W	乗用車(複板用)	φ 20 ～ 26	φ 12,15,16
HCP-6124	2t～4t用※一部の2t車	φ 20 ～ 35.5	φ 10,12,14,15,16,17,19,20,25,
HCP-618H	4t～大型車用 ※一部の2t車	φ 25.8 ～ 46.9	φ 15,17,20,25,30

※表記の無いセット・カラーもございますのでお問い合わせください。

# ダブルクラッチディスクパイロットシャフト

## HCP-304



**ハンドルを回すだけで自在に拡張できる  
チャック式! メンドラを何本も用意する必要が  
ありません!**

大型複板クラッチ車全般適応  
ダブル(複板)クラッチディスクのセンター出しツール

- チャック開口径: φ 35 ~ 49  
付属カラーサイズ: φ 20,25,30

※ UD の一部(スプライン山数 18 山 /  
ディスク番号: 30100-90606 および 30100-90579) には  
適合しません。

※ いすゞの一部トレーラー  
(19 年車 / 車型: PJ-EXD52G6 等) には適合しません。

下記オプションパーツを別途お求めください。  
※一部の新型車には適合しません。

- 作業後はチャックを閉じれば簡単に抜き取れます。
- 複数ディスクのスプライン溝が揃えられるチャックキー!

### オプション

- HCP-304-20  
UD18 山用外筒

チャック ASSY と差し替えて使用します。



- HCP-304-22  
いすゞ用大径カバー(トレーラー用)

年式: 19 年車~  
車型: PJ-EXD52G6 等

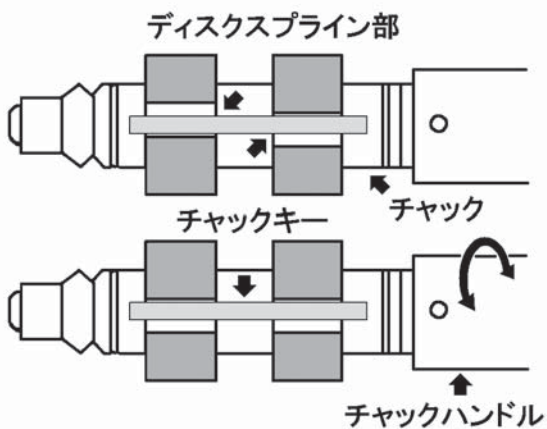

※複数枚のディスクスプライン溝が  
揃っていないとメンドラが入りません。  
本製品も左右に回すことでチャックキーにより  
スプライン溝を合わせることができます。

# ミッションベアリングプーラー IN-301M/FS



## ショック機構付きセンターボルト（台形ネジ） で固着したベアリングも簡単に外れます！

4t～大型トラック・トラクター適応  
 抜け止めリング溝付きミッションベアリング  
 (カウンター&メインシャフト) の抜き取りツール

- 4枚爪で確実に掴みます！
- 新型ミッションに合わせた可変幅の広い各部寸法！

※ 4t以下の小型ミッションでは本体フランジがシャフトに干渉にて使用できないものがあります。

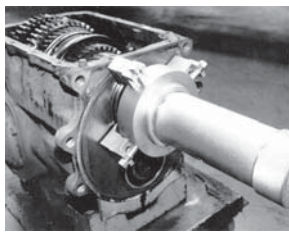

### オプション

- IN-301VS  
 小型～2t用小径フランジセット



適応ベアリング外径：～φ 90

型式	サイズ	適合ベアリング外径	適応シャフト外径	適応シャフト長
IN-301M	4t～大型車用	～φ 150	～φ 75	～約 680mm
IN-301FS	4t～トラクター用	～φ 180	φ 96	～約 900mm