

ステアリング

S T E E R I N G



タイロッドエンドブーツインストロー



BPD-306 series



BPD-306C

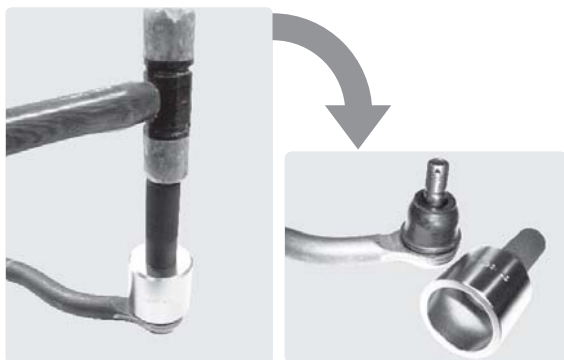

ハンマーで圧入!



○ BPD-306-BI を使用しての圧入
叩くスペースが無い時等
ネジで圧入します。

○ BPD-306A-02 カラー使用例
一部車種ではカラー (M14 用) を
使用し現車のナットで装着可能です。



ネジで圧入!

近年、作業の多いブーツ圧入作業をスムーズに! 内径各部は R 仕上げでブーツを傷つけません!

軽自動車～普通乗用車適応
タイロッドエンドブーツ (圧入タイプ) の装着ツール

- タイロッドエンドブーツを簡単圧入!
- ハンマーでの圧入に加え、ネジ式での圧入も可能です。
- 一部のロアアームブーツにも使用できます!
- 多彩なサイズ展開

型式	アタッチメント個数	内径寸法
BPD-306B	6ヶ	34,36,38,42,45,48
BPD-306C	8ヶ	32,34,36,37,38,42,45,48
BPD-306D	6ヶ	32,34,36,37,38,42

○全てのセットにハンドル、カラーが付きます。

●オプション

BPD-306-BI ブーツインストロー



ハンマーを振るスペースが無い時等に活躍する
ネジ式のアタッチメント

BPD-306 series 簡易適合表

メーカー	車種	部位	適合	品番
TOYOTA	パッソ	タイロッドエンド	34	DC-1167
	スパーキー	ロアジョイント	42	DC-1521
NISSAN	クリッパー	タイロッドエンド	38	DC-1520
	キャラバン	タイロッドエンド	42	DC-1521
	キューブ・マーチ	タイロッドエンド	34	DC-1525
MITSUBISHI	デリカ	タイロッドエンド	42	DC-1112A
	eK	タイロッドエンド	38	DC-1520
ISUZU	エルフ	タイロッドエンド	42	DC-1511
MAZDA	MPV、RX-7、デミオ	タイロッドエンド	38	DC-1125
	ボンゴ	ロアジョイント	53(OP)	DC-1616
SUBARU	デミオ	ロアジョイント	38	DC-1627
	R1、R2、VIVIO、サンバー、ドミンゴ、プレオ	タイロッドエンド	34	DC-1525
DAIHATSU	ミライース	タイロッドエンド	32	DC-2678
	ミラ	ロアジョイント	42	DC-1112A
	タント	タイロッドエンド	34	DC-1167
HONDA	オデッセイ・ステップワゴン	タイロッドエンド	38	DC-1125
	CR-V、ステップワゴン、パモス、フィット	タイロッドエンド	34	DC-1167
	アクティ	タイロッドエンド	37	DC-1518

※一部車種によっては適合が複数種類に渡るものもあります。必ず車種とブーツ品番をご確認下さい。

※適合表はあくまでも一部車種の抜粋です。より詳しくご覧になりたい場合はホームページをご確認頂くか、お問い合わせ下さい。

タイロッドエンドブーツインストーラー (トラック用)



BPD-306L



アタッチメントにフタをセット



ハンドルをセット!



ハンマーで楽々圧入!

大型のエンドブーツの圧入作業に!

トラック適応
エンドブーツ (圧入タイプ) の装着ツール

- 要望が多かったトラック用のセット
- アタッチメント・フタ・ハンドルのセット

● 簡易適合表

部品番号	適合車	箇所
38L	いすゞ2~4t	タイロッドエンドカバー
42L	三菱、マツダ2t	ドラッグリンクカバー
	いすゞ2t	タイロッドエンドカバー
45L	三菱大型	ドラッグリンクカバー
	日野大型	タイロッドエンドカバー
47L	日野2t	ロアボールジョイント
48L	マツダ2t	
49L	UD 4t	ドラッグリンクカバー
56L	いすゞ大型	
		三菱2t
57L	三菱2t	ロアボールジョイント
58L	日野2t	
61L	いすゞ大型	ドラッグリンクカバー

エンドブーツ / ロアブーツリングインサーター (スズキ専用)



EW-310/310B



EW-310

EW-310B

タイロッドやロアボールジョイントに使われているブーツリングを簡単・確実に装着!

タイロッドエンド / ロアボールブーツリングの装着ツール

- 厄介なブーツ留めリングをスムーズに装着することができます!
- 上下からリングが逃げられない設計、イライラせず作業が進みます。
- タイロッド用・ロア用の2種類の設定

※保護メガネ等を装着して作業を行ってください。

型式	製品名	適合車種	リング純正品番
EW-310	エンドブーツリングインサーター	ワゴン R 系・スイフトなど	09401-23402
EW-310B	ロアブーツリングインサーター	ワゴン R 系など	09401-27402



マイナスドライバー等でリングを押し下げます



簡単装着!

ラックエンドレンチ EW-302T

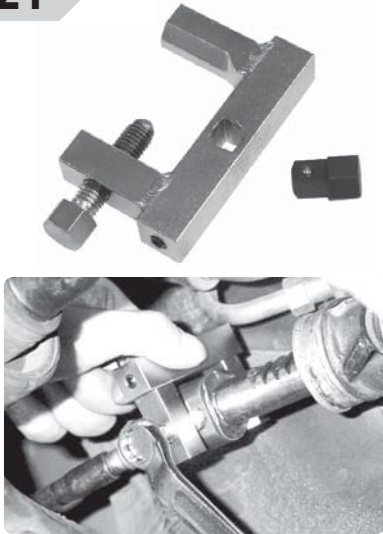

**スパナやモンキーが使用できない
狭いスペースでも作業可能！**

軽自動車～普通自動車 二面幅 22～40mm 適応
ステアリングラックエンドの分解ツール

- 狭い所で力を発揮するコンパクト設計
- 差し込みは 9.5sq と 14mm(hex) どちらでも使用可能

型式	適応	限界トルク	差込角 / ドライブ
EW-302T	軽自動車～普通自動車 二面幅 22～40mm	120Nm	9.5sq/14mm(hex)

タイロッドロックワッシャーツール EW-307



**手こずる爪折り作業がワンセッティングで
両側同時（交互）に作業できます。**

折り曲げタイプ2方または4方のロックワッシャーカシメツール

- ネジ式なのできっちり折り曲げカシメができます。



タイロッドエンドプラー (ロアーム用)



JF-926

ついに登場!

ロアボールジョイント用プラー

- 隙間の狭いロアボールジョイント部に!
- 横からのハンマーの打撃 + スライドハンマーでの下方向への打撃で嵌合を外します。



①ハンマー打撃
クサビ型の先端部を
打ち込み、
嵌合部に打撃を

②スライドハンマー打撃
更に下部方向へ打撃!

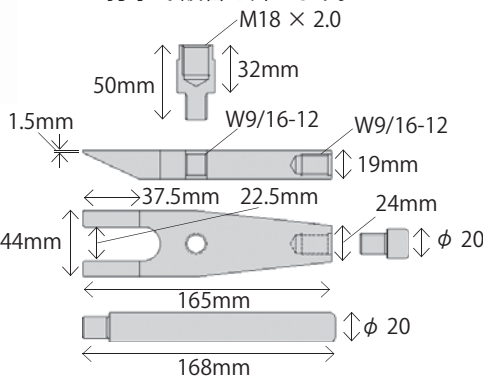

●オプション

SH-36
スライディングハンマー
(P.162)



型式	適応
JF-926	軽～普通乗用車のロア、その他ボールジョイント

薄型メガネレンチ 17 × 19

RA-2000



ロアボールジョイント等に使用されている
低頭ナットに! 超薄口スパナ登場

クラウンナット (低頭ナット) 等、狭い所に入り込む薄口レンチ

- ロアボールジョイントのナット等に!
- とにかく薄い、厚さ 7mm の薄口設計
- 力が入るロングタイプです。

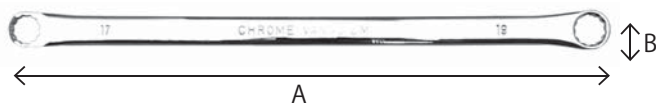

型式	A	B	厚み	12角サイズ
RA-2000	408mm	26mm	7mm	17mm/19mm

タイロッドエンドプラーセット

JF-1841S

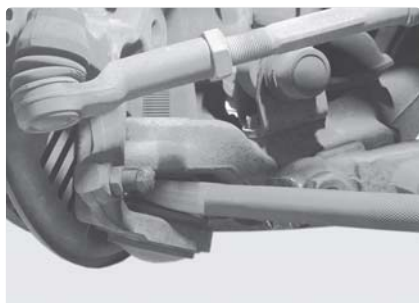

軽自動車～重機まで対応!!
叩き込むタイプのエンドプラー

テーパー形状叩き込みタイプのエンドプラーセット

- 様々なエンドに!
- スリムタイプで狭い所でも使用できます。
- 大小様々なサイズをセットにしました。

●簡易寸法表 (mm)

図番	A	B	C
①	18	70	400
②	24	76	315
③	27	73	290
④	36	62	290
⑤	41	80	290



タイロッドジョイントリムーバー JF-430 series



**定番のタイロッドジョイントリムーバーが更に進化。
アタッチメント交換式で、様々な大きさの車に
対応できます！**

タイロッドエンド等、ボールジョイントの分離ツール

- アタッチメントの交換で様々な大きさに対応できます。
アタッチメントはねじるだけの簡単交換！
- ボールジョイントのサイズに合わせて支点を調節可能。
上下のプレートが平行に近い状態で作業ができます。
- 作業スペースの状態によって、
押しボルトの差し替えが可能。様々な状態に対応します。
- インパクトレンチ使用可能！

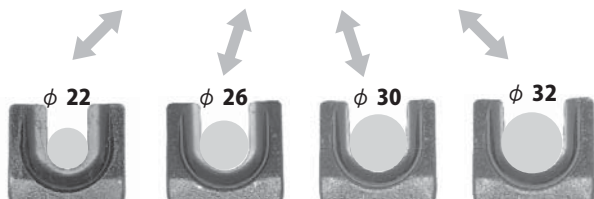
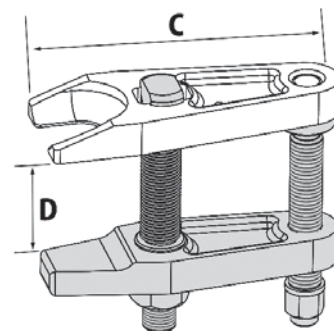
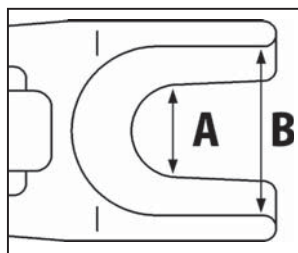
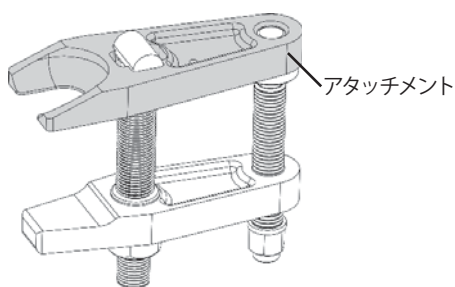
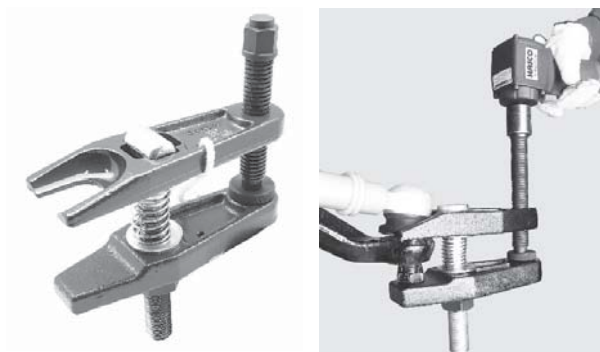

▲上は JF-430M の場合です

各部寸法 (mm)

○主に軽自動車～乗用車用

	JF-430S22	JF-430S26
A	22	26
B	40	
C	168	
D	28～85	

○主に小型乗用車～4t車用

	JF-430M22	JF-430M26	JF-430M30	JF-430M32
A	22	26	30	32
B	50			
C	168			
D	28～85			

○主に4t車～大型車用 ++

	JF-430L30	JF-430L34	JF-430L40
A	30	34	40
B	66		
C	205		
D	38～106		

今までは ...



**Sサイズと
Mサイズを
ひとつずつ購入**

JF-430 なら!

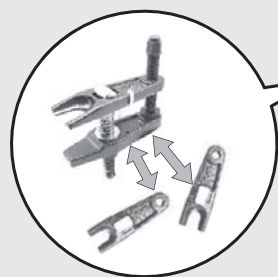

**アタッチメント
の交換だけで
様々な大きさの
車種に対応!**

※ JF-430S,M のみ

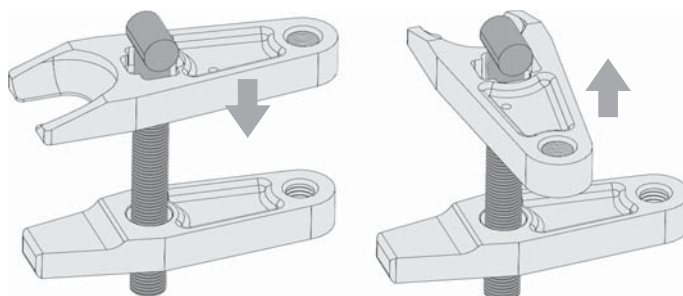

アタッチメントの交換は、一度下に押し込んでからねじるだけの簡単設計!

ボールジョイントリムーバー JF-401Z series



ドラッグリンクに!トラックのボールジョイントに! インパクト対応ボールジョイントリムーバー

インパクトレンチ対応、
各種ボールジョイントの抜き取り工具

- インパクトレンチ対応
- 多彩なサイズ展開
- 本体中央に空く穴は覗き窓兼、ハンマーショック用です。嵌め合いが固い場合はインパクトレンチでのネジ圧→ハンマーショックで力を加えることができます。
- JF-401ZRのみ、切欠きが付いており、よりセッティングがし易くなっています。

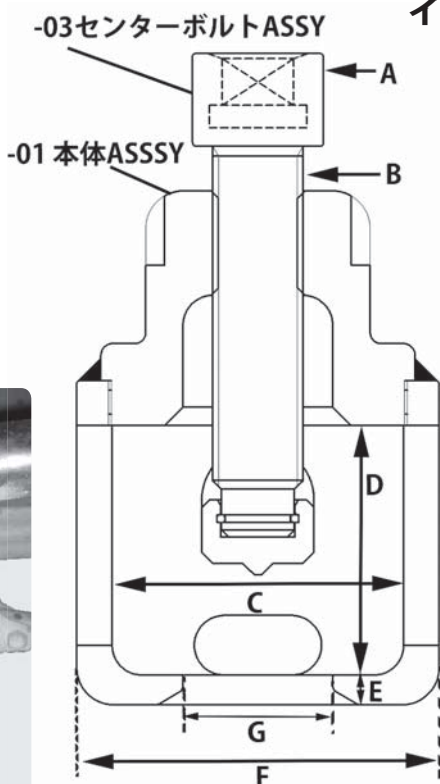
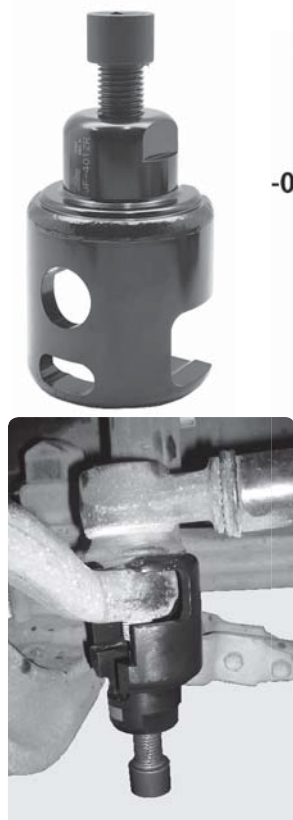

型式	A	B	C	D	E	F	G	主な適用
JF-401ZS	19mm /hex	Tr18 × P2	50	47	5	62	23	軽自動車〜リッタークラス乗用車のタイロッドエンドなど
JF-401ZM		Tr22 × P3	56	55	6	70	30	2〜4t車のタイロッドエンド、ドラッグリンクなど
JF-401ZF			63	65	6	78	35	4t車のドラッグリンクなど
JF-401ZL	19mm /sq	Tr24 × P3	78	67	8.5	98	40	4t車〜大型トラックのタイロッドエンドなど
JF-401ZR			エルフのロアボールジョイント、リレーロッドなど					
JF-401ZV		Tr35 × P4	87.5	66	9	110	48	4t車のピットマンアームなど
JF-401ZX			101	125	9.5	130	65	大型トラックのピットマンアームなど

※本ツールは汎用品です。適合車種対応品はございません。上記の各部寸法と、作業箇所の比較・確認を行ってください。

ステアリングボールプラー SRB-46/58



SRB-46

SRB-58



ピットマンアームなどが酸素や油圧を使わず メガネレンチだけで簡単に抜き取れます

ピットマンアーム等に使えるテコ式プラー

- センターのボルトを締めた後、左右のボルトを締めていくことでテコの力が発生、手動で高出力!
- テンションをかけた状態でハンマーショックを与えて嵌合を外して下さい。

※スペース的に使用できない車種もございます

型式	主な適応	適応範囲	爪厚み	最大出力 (安全加重)
SRB-46	小型車向け	40〜60mm	3.5mm	7t
SRB-58	大型車向け	50〜80mm	5mm	12t

タイロッドエンドプッシャー

JF-416 series



叩いて落とすエンドリムーバー 他のエンド抜きが入らない所に有効です!

- エルフの右側 (運転席の下) 等、エンド部のアームが異形で、一般的なエンドリムーバーがセッティングできない所に力を発揮します。
- 直接叩きたくない、アルミのナックルアーム等にも非常に有効。
- 先端ネジ部アタッチメントのみ交換可能
- 多様なサイズを用意しています

※アタッチメントのジョイントはネジ式・ボールポイント式の2種類
 ※ネジ式のアタッチメントとボールポイント式のアタッチメントの互換性はありません。下記表をご確認ください。

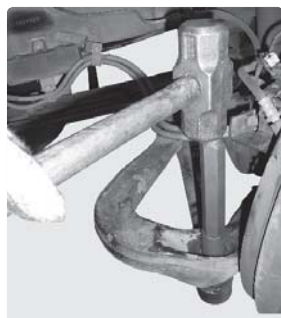

JF-416S
乗用車用



M10 × P1.25、M12 × P1.25
ハンドル S・M 付き

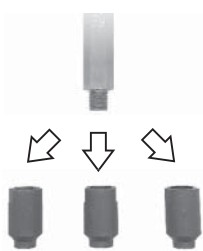

アタッチメント交換で
様々な車種に対応!

●オプション

○ JF-416-13
キャタピラー用アタッチメント
(M22xP1.5)

○ JF-416-01S: ハンドル S

○ JF-416-01SS ハンドル SS
ネジ式用のオプションショートハンドルです。

ネジ式



- ネジ接続の為、非常に頑丈です。
- トラックにおすすめ。
- ハンドル部：六角
- オプションで短いハンドルもあります。

型式	ネジ径	主な適用
JF-416A	M16 × P1.5	エルス、フォワード等
JF-416B	M18 × P1.5	デュトロ、レンジャー等
JF-416C	M14 × P1.5	ハイエース、キャンター等
JF-416D	M20 × P1.5	日野大型等
JF-416E	M24 × P1.5	大型 (ふそう、いすゞ、UD) 等
JF-416F	M24 × P2.0	いすゞ大型等
JF-416G	M10 × P1.25	乗用車用
JF-416H	M12 × P1.25	乗用車用
JF-416Z	-	JF-416A~H 各種アタッチメント + ハンドル 3 種セット (-01,-01S,-01SS)



ネジ式・ボールポイント式の互換性はありません。

ボールポイント式



- ボールポイント接続の為、アタッチメントを素早く交換できます。
- 主に乗用車におすすめ。
- ハンドル部：円柱

型式	ネジ径	主な適用
JF-416S-03	M18 × P1.5	デュトロ、レンジャー等
JF-416S-05	M20 × P1.5	日野大型等
JF-416S-06	M24 × P1.5	大型 (ふそう、いすゞ、UD) 等
JF-416S-07	M 10 × P1.25	乗用車用
JF-416S-08	M12 × P1.25	乗用車用
JF-416S-09	M24 × P2.0	いすゞ大型等
JF-416S-11	M14 × P1.5	ハイエース、キャンター等
JF-416S-12	M16 × P1.5	エルス、フォワード等

キングピン押し抜き台

KP-410K



NEW!

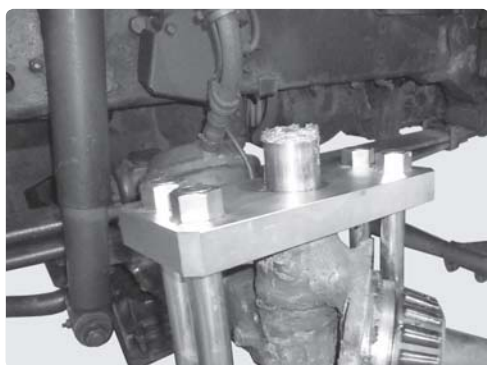

垂直に押せるので過度な荷重をかけることなくスムーズに抜き取りができます!

4t~大型車適応

キングピンをダルマジヤッキで押し抜くサポートツール

- 中々抜けにくいキングピンを下から上に押し抜き!
- オプション部品で2t車から対応

※一部車種では当て金などが必要になる場合があります。

※許容荷重: 30t
作業には、別途ダルマジヤッキ等が必要です。
(車載のものなどで可。15t程度のもの)

●オプション

KP-410-S

2t車用継ぎ手セット

2t車のキングピンを抜く際に必要となります。



●関連製品

HK-302SHS
中空ラム 30t (P.123)



AHP-2500H
エア hidroポンプ (P.121)



油圧ラムとエアポンプでスムーズな作業!

ノックピンリムーバー

KP-410P



厄介なノックピンを叩き抜く!
肝心な最初の一発目を失敗せず打ち込めます。

国産 2t~大型車適応

適合ネジサイズ: M10xP1.25/ピン外径φ 16用
ノックピン(キーボルト)叩き抜きツール

- 抜き取り時に曲がったり潰れてしまいがちなノックピンをスムーズに抜き取り!
- 2t~大型車までこれ一本で対応可能!

キングピンブッシュツール

KP-410B



キングピンブッシュ専用脱着ツール
段付き形状で確実に叩きこめます。

国産 2t~大型車全般適応

キングピンブッシュの脱着ツール

- 大ハンマーやエアハンマーで楽々打ち込み!
- 専用段付き形状でしっかりセンターの出た仕事を約束します。

※本ツールの呼び寸法はブッシュの内径です。
作業時に外径が圧入されないよう
確認してから作業されますようお願いいたします。



型式	アタッチメント寸法(内径)
KP-410B	φ 33, φ 34, φ 39, φ 40, φ 44, φ 45, φ 50, φ 52, φ 55

ステアリングプーラー

SP-85A

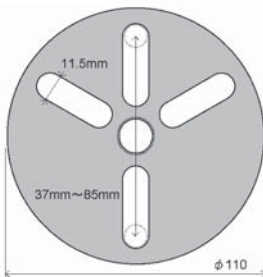

ベアリング (スチールボール) 入りで 楽々抜き取り!

軽自動車~大型トラック適応
ステアリング抜き取りツール

● 2本・3本掛け対応!

※一部エアバック車などサイズの合わないステアリングには
使用できません。

センターアームブッシュプーラー

LF-928



プレスを使用しない、ネジ圧式で作業簡単!

軽トラック、ライトバン適応
センターアームに使用されるメタルブッシュの脱着ツール

※インパクトレンチ使用禁止!

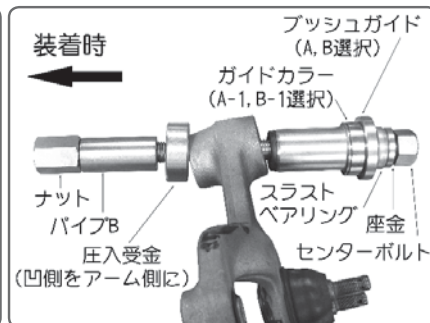
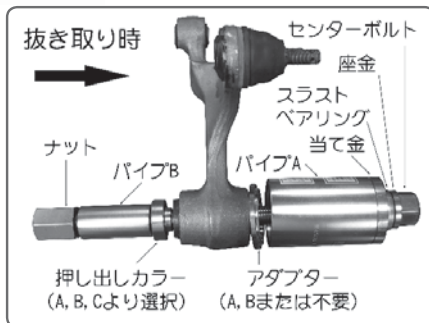

ボールジョイントセパレーター

HK350DD



乗用車~小型トラック適応 タイロッドエンド・ロアアーム外しツール

門型ボールジョイント抜き取りツール

- 通常のボールジョイントリムーバーよりも背丈のあるタイプ
- ボールジョイントのボルトが長い外国車のボールジョイント等に

