



ABS センサーリングインサーター (日野大型 FW/ フロント用)

AS-211FW

この度は、AS-211FW：ABS センサーリングインサーター (日野大型 FW/ フロント用) をお買い上げ頂きまして誠にありがとうございます。正しく、安全にご使用いただくため、作業前に必ず本取扱説明書をお読みいただき、内容を十分にご理解いただいた上で、注意事項を厳守してご使用ください。また、各作業車両ごとにメーカーの整備要領書を用意し、注意事項、基準値、作業ポイントなどは、メーカー指示に従って作業を行ってください。尚、この取扱説明書は作業時すぐ確認できる場所に保管してください。

適応

| No. | 適用 | 純正部品番号 |
|----------|------------------|-------------|
| AS-211FW | 日野大型車 (FW) フロント用 | S4749-91211 |

使用上・取扱上の注意

- ネジ部および回転部には、モリブデンなどのグリスを切らずに塗布してください。
- インパクトレンチの使用は厳禁です。
- 本取扱説明書はあくまで作業の概要の説明を行っています。実際の作業の際は、各作業車両ごとにメーカーの整備要領書を用意し、注意事項、基準値、作業ポイントなどは、メーカー指示に従って作業を行ってください。

部品構成

ご購入後、すぐに下記部品が揃っていることをご確認ください。
又、不足している場合には販売店を經由して弊社サービス部までお申し付けください。

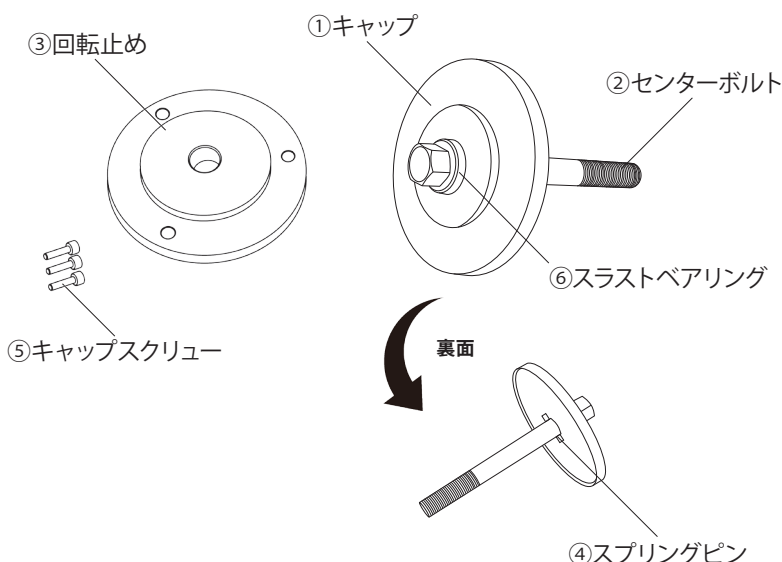

| | 製品型式 | 品名 |
|---|---------------|------------------------------|
| ① | AS-211FW-01 | キャップ |
| ② | AS-211FW-02 | センターボルト |
| ③ | AS-211FW-03 | 回転止め |
| ④ | AS-211FW-04 | スプリングピン |
| ⑤ | AS-211FW-05AS | M10 キャップスクリューセット (3本1組・座金付き) |
| ⑥ | NH-924-16 | スラストベアリング (51105 ケース付) |

使用方法

●使用工具

- ・六角レンチ
- ・ラチェットレンチ
- ・ソケット (30mm)
- ・小型のハンマー又はプラスチックハンマー

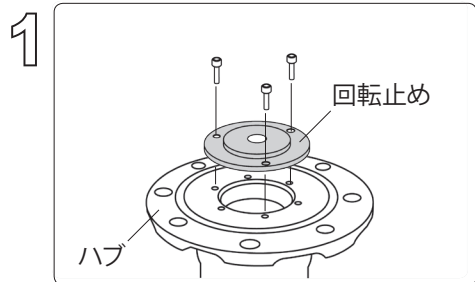

左図の要領でハブ裏面に
回転止めをセットしてください。

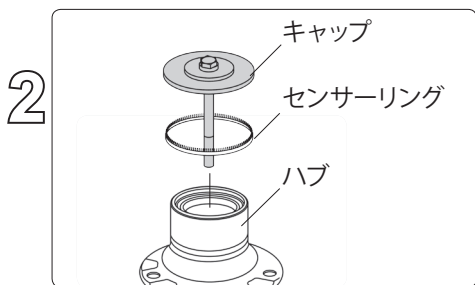

ハブ表面に左図の要領で
センサーリングをセットします。
センターボルトを回転止めに軽くねじ込んでください。

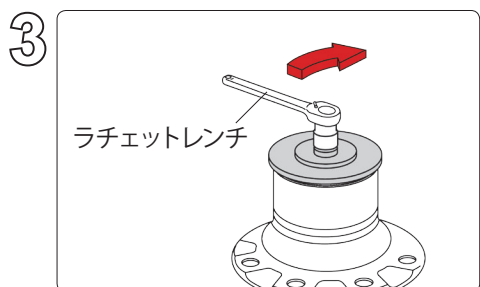

アタッチメントがしっかりとセンサーリングに当たっているのを
確認後、ラチェットレンチでセンターボルトを締めて圧入してく
ださい。

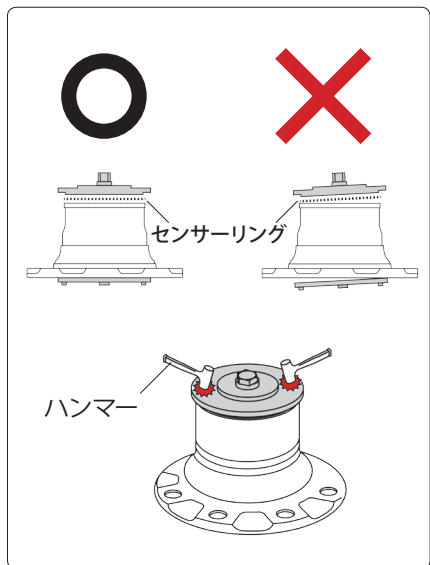

センサーリング・工具(キャップ)がハブに対して斜めになってしまった場合は、
水平になる様に工具(キャップ)をセットし直してください。
※斜めの場合はハンマーで軽く叩き、水平になる様に調整してください。

ネジを締める→ハンマーで叩く→ネジを締める→ハンマーで叩く

と言った要領で作業を進めて下さい。
ハンマーで叩く際は、キャップの円周に沿って均等に叩いてください。

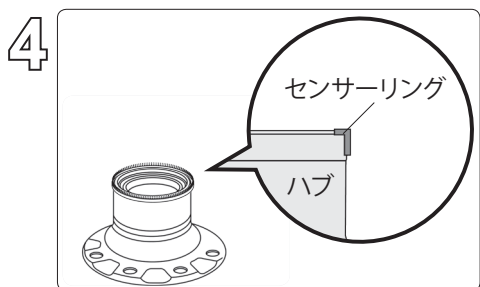

奥まで入ったら完了です。