



JF-430 series

タイロッドジョイントリムーバー

取扱説明書

この度は、**JF-430 SERIES：タイロッドジョイントリムーバーシリーズ**をお買い上げ頂き誠にありがとうございます。ご使用前には内容品の確認と使用時における注意事項を熟読頂き、ご理解の上で使用くださいますようお願い致します。

部品一覧

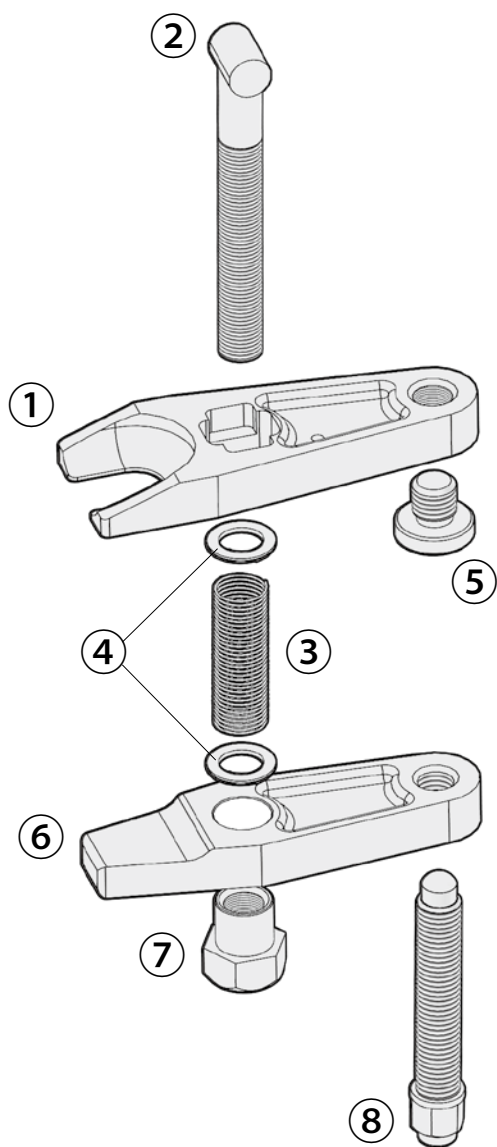

図番	部品名	要数
①	爪	1
②	Tボルト	1
③	リターンスプリング	1
④	座金	2
⑤	受け台	1
⑥	押し板本体	1
⑦	ナットカラー	1
⑧	押しボルト	1



注意事項

- ※相手ジョイント部サイズが、ツールサイズと適合しているか十分に確認してください。不適合サイズを無理に使用すると、ツールまたは相手部品を傷めます。
- ※Tボルトのネジ部には、モリブデングリスなどを切らずに塗布してください。
- ※固いときは、押しボルト先端部をプラスチックハンマーなどで軽く叩き、ショックを与えながら締めこんでください。

爪交換手順

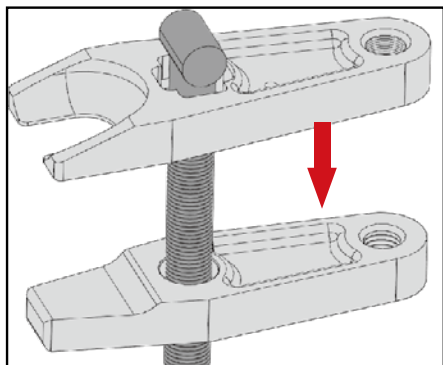

爪を下方方向に押し付けます。

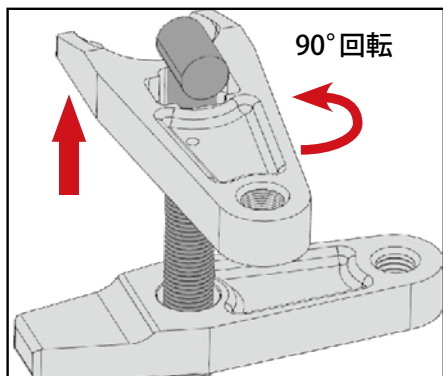

爪を 90°回転させてから上に持ち上げることで取り外すことができます。

取付の際は逆の手順でセットし、しっかりと溝に固定されていることを確認してから作業を行うようにしてください。

適合シャフト径 (A)

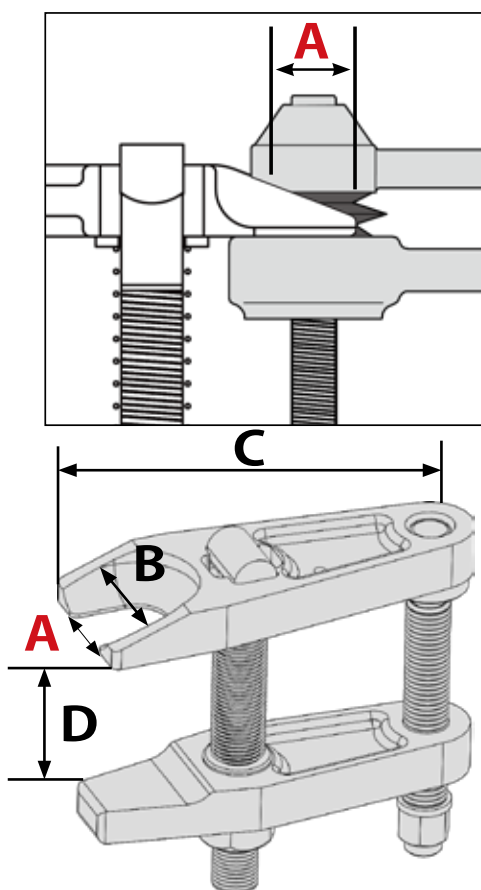

◆ 適応

□ JF-430S SERIES：主に軽自動車～乗用車

製品型式	A	B	C	D
JF-430S22	22mm	40mm	168mm	28～85mm
JF-430S26	26mm			

□ JF-430M SERIES：主に小型自動車～4 t 車

製品型式	A	B	C	D
JF-430M22	22mm	50mm	168mm	28～85mm
JF-430M26	26mm			
JF430M30	30mm			
JF430M32	32mm			

□ JF-430L SERIES：主に4 t 車～大型車

製品型式	A	B	C	D
JF-430L30	30mm	66mm	205mm	38～106mm
JF-430L34	34mm			
JF-430L40	40mm			

作業手順



ボールジョイントのロックナットをゆるめ、
3～4山かかる程度で止めます。



※脱落防止です。

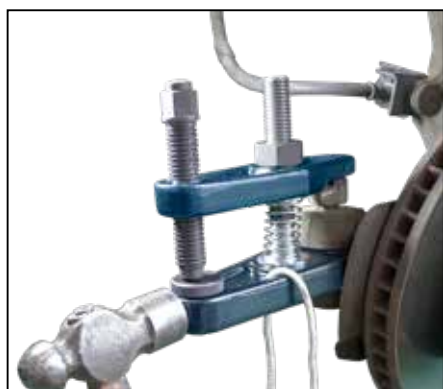

ブーツを下げ、爪を差し込みます。
ボールジョイントの
シャフト径 (A) に適合するもの
をお選びください。
爪は簡単に交換することが
できます。

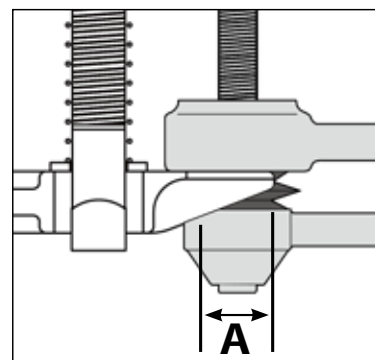

爪後部をプラスチックハンマーなどで軽く叩き、
奥まで完全に差し込んでください。

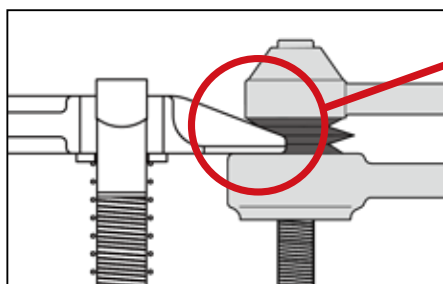

※先端のみで作業すると爪プレートおよび押し板本体が
曲がってしまうことがあります。

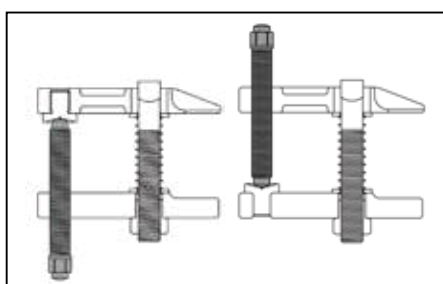

押しボルトは作業スペースによって上側、下側の
どちらからでも差し替えて使用できます。

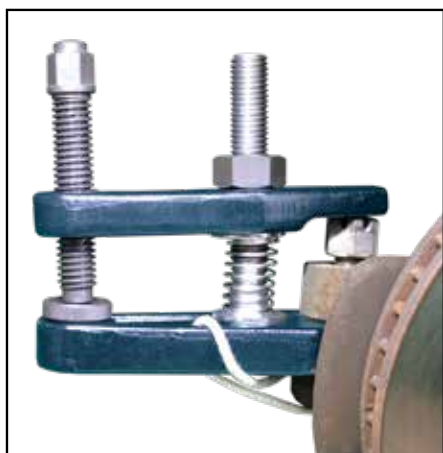

ナットを調整し、爪と押し板本体が
平行状態からやや先端側が開く程度にセッティングします。
押しボルトは、作業しやすい方へ差し替えられます。

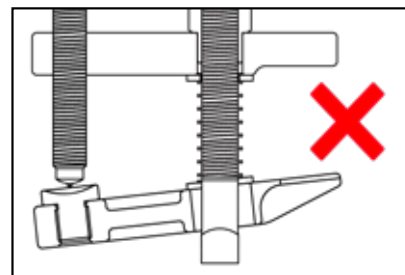
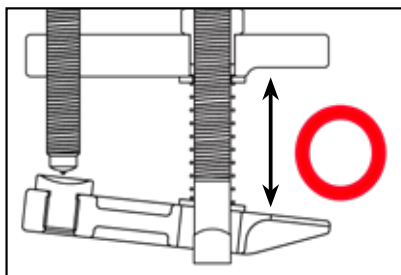

※先端側が閉じるような状態からの作業は避けてください。
T ボルトまたは爪先端部が破損します。

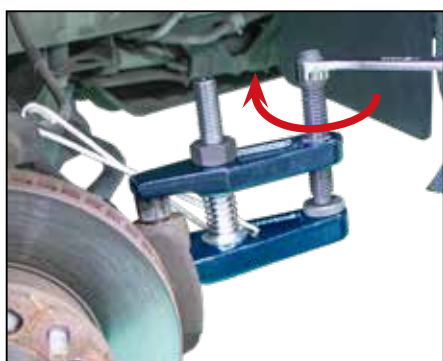

爪に通した脱落防止紐を適切な場所に掛けたのち
押しボルトをメガネレンチ、インパクトレンチなどで
締め込みます。

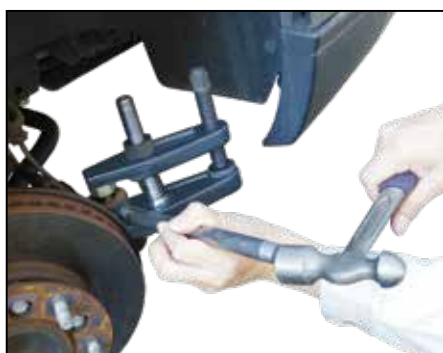

固いときは、ボールジョイントの接続部の側面に
ハンマーショックを与えながら締めこんでください。

※ハンマー作業時には、必ず保護メガネなどで
目を保護してください。
周囲にも十分注意して作業してください。