



MODEL : HM T-series

TRIPLE ARM PULLER

トリプルアームプーラー

- アームを反転して、内引きまたは外引き両用に使用できます!!
- フックは、常にハンガー上で平行に固定されます!!
- フックの鋭い先端は、限られたスペースでの使用を可能にします!!

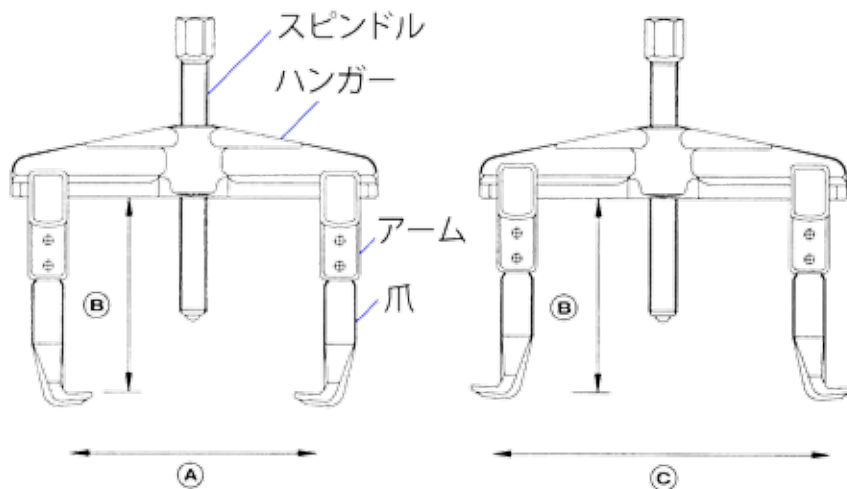

HM1T-1N

HM1T-1S

HM1T SERIES			
標準爪寸法	a=3	b=13	c=25 d=20
薄準爪寸法	a=2.2	b=6	c=14 d=27
適応サイズ	A=25-90 B=100 C=70-130		
スピンドル	M14 × P1.5 (単位省略部は mm)		

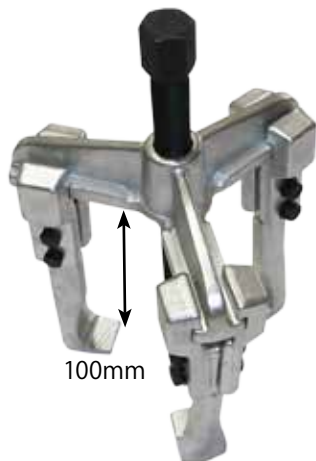
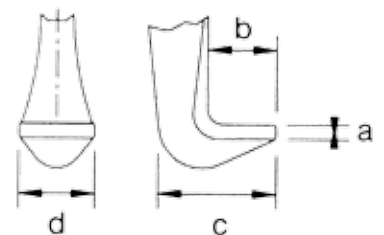

MAX: φ 90
ハンガーサイズ / φ 25-90
アーム全長 / 100mm
スピンドル / M14 × P1.5
セット重量 / 1.3kg

NEW!!



MAX: φ 90
ハンガーサイズ / φ 90
アーム全長 / 100mm
スピンドル / M14 × P1.5
セット重量 / 1.3kg

<<< 使用上の注意事項 >>>

- <！> インパクトレンチの使用厳禁!! また、スピンドルには、常にモリブデングリスを塗布してください。
- <！> 作業車両・機器メーカーの、安全及び手順指示を遵守し、有資格者が作業してください。
- <！> 本ツールを使用時には保護メガネ・安全ゴーグルを必ず着用し、周囲に対しても不慮の事故を想定し、安全対策を取ってください。
- <！> 固着した部品の抜き取り時は、急激に外れることがあるので、プーラーの落下に注意すること。部品のロックナットを、数山入れておくなどの安全対策をとってください。

HM2T-1N



100mm

MAX: φ 130

ハンガーサイズ / φ 25-130

アーム全長 / 100mm

スピンドル / M14 × P1.5

セット重量 / 1.5kg

HM2T-1S



100mm

MAX: φ 130

ハンガーサイズ / φ 25-130

アーム全長 / 100mm

スピンドル / M14 × P1.5

セット重量 / 1.5kg

HM2T-1225NNN

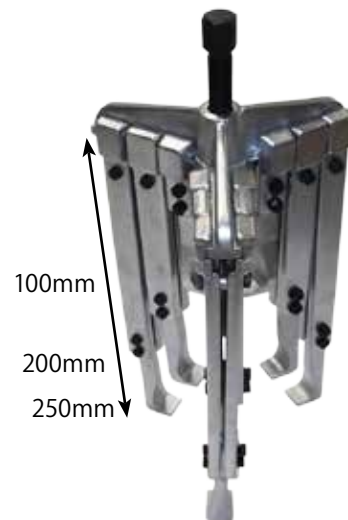

100mm

200mm

250mm

MAX: φ 130

ハンガーサイズ / φ 25-130

アーム全長 / 100,200,250mm

スピンドル / M14 × P1.5

セット重量 / 4.3kg

HM2T-1225SSS

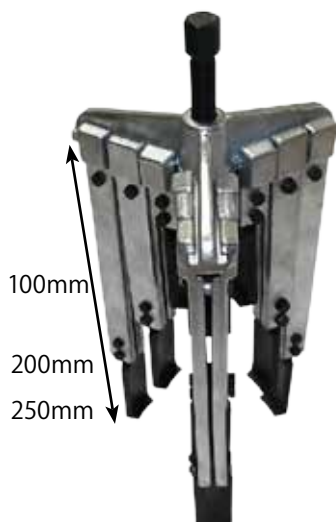

100mm

200mm

250mm

MAX: φ 130

ハンガーサイズ / φ 25-130

アーム全長 / 100,200,250mm

スピンドル / M14 × P1.5

セット重量 / 4.3kg

HM2T SERIES

標準爪寸法 a=3 b=13 c=25 d=20

薄準爪寸法 a=2.2 b=6 c=14 d=27

適応サイズ A=25-130 B=250/200/100 C=80-180

スピンドル M14 × P1.5 (単位省略部は mm)

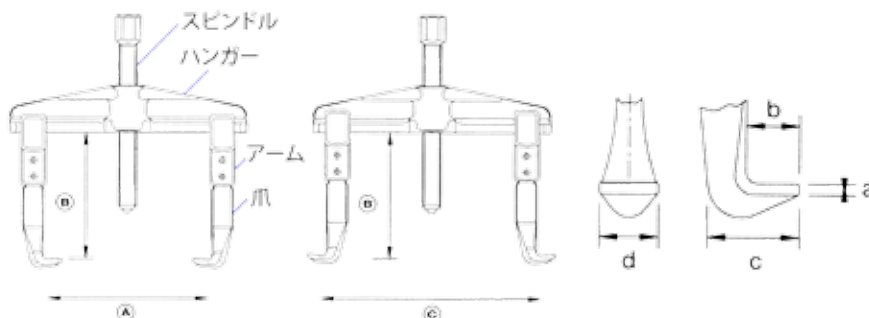

HM3T SERIES

標準爪寸法 a=4.5 b=20 c=40 d=25

薄準爪寸法 a=6 b=8 c=18 d=40

適応サイズ A=50-160 B=300/150 C=105-220

スピンドル M20 × P2.0

HM3T-15153NSN

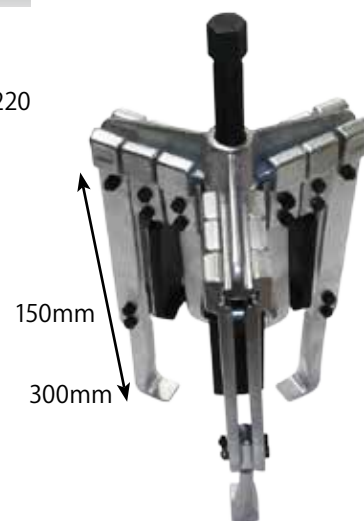

150mm

300mm

MAX: φ 160

ハンガーサイズ / φ 50-160

アーム全長 / 150,300mm

スピンドル / M20 × P2.0

セット重量 / 8.3kg

HM3T-15N



150mm

MAX: φ 160

ハンガーサイズ / φ 50-160

アーム全長 / 150mm

スピンドル / M20 × P2.0

セット重量 / 3.3kg

HM3T-15S



150mm

MAX: φ 160

ハンガーサイズ / φ 50-160

アーム全長 / 150mm

スピンドル / M20 × P2.0

セット重量 / 3.3kg

HM4T-15N



ハンガーサイズ / φ 50-200
 アーム全長 / 150mm
 スピンドル / M20 × P2.0
 セット重量 / 3.9kg

HM4T-15S



ハンガーサイズ / φ 50-200
 アーム全長 / 150mm
 スピンドル / M20 × P2.0
 セット重量 / 3.9kg

HM4T-15153NSN

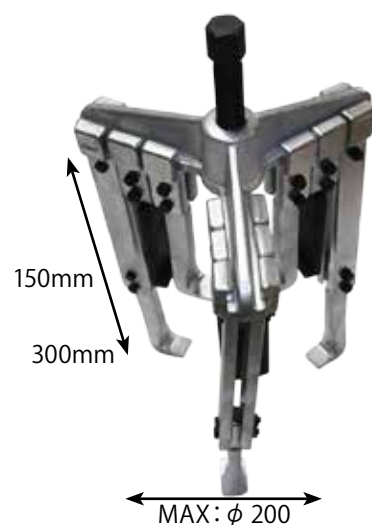

ハンガーサイズ / φ 50-200
 アーム全長 / 150,300mm
 スピンドル / M20 × P2.0
 セット重量 / 8.9kg

HM4T SERIES

標準爪寸法 a=4.5 b=20 c=40 d=25
 薄準爪寸法 a=6 b=8 c=18 d=40
 適応サイズ A=50-200 B=300/150 C=120-270
 スピンドル M20 × P2.0 (単位省略部は mm)

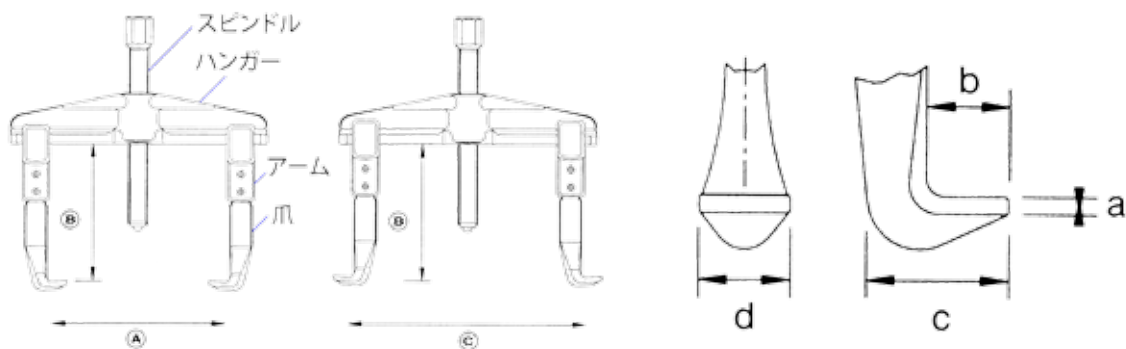

HM5T SERIES

標準爪寸法 a=6.2 b=25 c=53 d=35
 適応サイズ A=80-250 B=500/400/300/200 C=160-330
 スピンドル M27 × P2.0 (単位省略部は mm)

HM5T-2N



ハンガーサイズ / φ 80-250
 アーム全長 / 200mm
 スピンドル / M27 × P2.0
 セット重量 / 8.8kg

HM5T-2345N

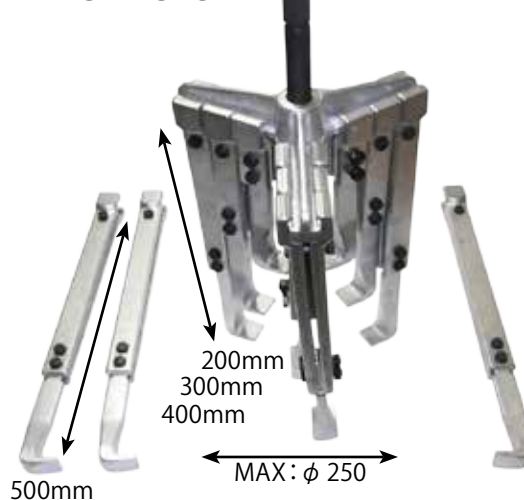

ハンガーサイズ / φ 80-250
 アーム全長 / 200,300,400,500mm
 スピンドル / M27 × P2.0
 セット重量 / 35.3kg