



# MODEL : BBP SERIES

## ボールベアリングプーラーシリーズ取扱説明書

この度は、**BBP SERIES : ボールベアリングプーラーシリーズ**をお買い上げ頂き誠にありがとうございます。ご使用前には内容品の確認と使用時における注意事項を熟読頂き、ご理解の上で使用くださいますようお願い致します。

### 【適応】

ボールベアリング引き抜き



### 【セット内容】

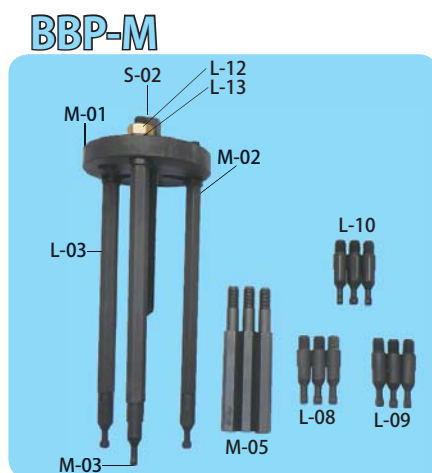
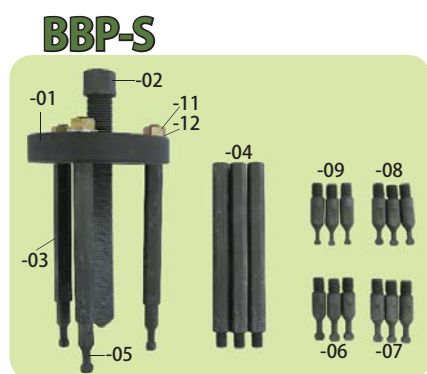

部品番号	部品名	部品番号	部品名	部品番号	部品名
BBP-S-01	本体S	BBP-S-02	プレッシャーボルトS	BBP-M-05	ハンガーシャフト M80mm
BBP-S-02	プレッシャーボルトS	BBP-M-01	本体 M	BBP-L-01	本体L
BBP-S-03	ハンガーシャフト 90mm	BBP-M-02	カラー	BBP-L-02	プレッシャーボルトL
BBP-S-04	延長シャフト 110mm	BBP-M-03	アタッチメントφ 7.8	BBP-L-03	ハンガーシャフト 170mm
BBP-S-05	アタッチメントφ 7.8	BBP-M-05	ハンガーシャフト M80mm	BBP-L-05	アタッチメントφ 12.7
BBP-S-06	アタッチメントφ 7	BBP-L-03	ハンガーシャフト 170mm	BBP-L-06	アタッチメントφ 11.9
BBP-S-07	アタッチメントφ 6.3	BBP-L-08	アタッチメントφ 10.3	BBP-L-07	アタッチメントφ 11
BBP-S-08	アタッチメントφ 5.8	BBP-L-09	アタッチメントφ 9.5	BBP-L-08	アタッチメントφ 10.3
BBP-S-09	アタッチメントφ 4.6	BBP-L-10	アタッチメントφ 8.7	BBP-L-09	アタッチメントφ 9.5
BBP-S-11	ナット	BBP-L-12	ナット	BBP-L-10	アタッチメントφ 8.7
BBP-S-12	座金	BBP-L-13	座金	BBP-L-12	ナット
		BBP-L-04	オプション延長シャフト 198mm	BBP-L-13	座金
				BBP-L-04	オプション延長シャフト 198mm

### ⚠ 注意事項 ⚠

○ネジ部にはグリスを切らさないよう時々注油してください。(推奨：モリブデングリス)

## 作業手順



お手持ちのドライバーなどを使用してベアリングのボール保持器の3箇所を当分に切断します。  
シールド付きの場合、シールドも同様に切断します。

※ベアリングの装着されているシャフト及びハウジングに  
錆・汚れがある時はきれいに落とし、  
浸透剤をスプレーしてください。

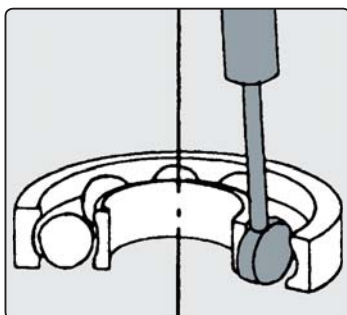

爪(同サイズのもの3本)を切断した3箇所に差込み90°回転します。  
爪は、セットできるサイズの中で最大のものを使用します。  
(ベアリングのボールサイズと同様のものを選定します。)

※爪が小さすぎると破損の原因になります。

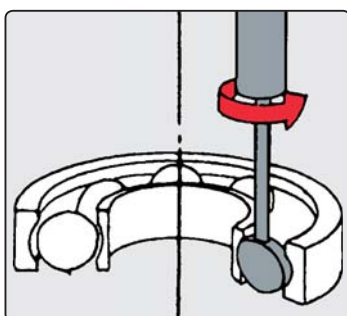

本体にハンドルをセットし保持しながら、  
お手持ちのラチェットハンドルなどを使用して押しボルトを  
ねじ込むと、ベアリングを引き抜くことができます。

※押しボルトのネジ部及び先端ボール部には、  
モリブデングリスなどを注油した上で作業してください。

※インパクトレンチは使用厳禁です。