

MODEL : CP-504EF

クランクシールインサーター EF(日野 E13C 用 / フロント)
取扱説明書

この度は、**CP-504EF：クランクシールインサーター EF(日野 E13C 用 / フロント)**の
 お買い上げ頂きまして誠にありがとうございます。

ご使用前には内容品の確認と使用時における注意事項を熟読頂き、
 ご理解の上で使用くださいますようお願い致します。また作業車両毎にメーカーの整備要領書を
 用意し、注意事項、基準値、作業ポイントなどはメーカーの指示に従って作業を行ってください。

【適応】



【セット内容】



図番	部品型式	商品名	要数
1	CP-504EF-01	アタッチメント (EF)	1
2	CP-504EF-02	ガイドアタッチメント (EF)	1
3	CP-504EF-03	ガイドボルト	2
4	CP-504E-04	センターボルト (M14 × P1.5-58L) K,E,J,PF,KF,EF,JF 共用	1

- 適合エンジン型式：E13C
- 適合部品品番：SZ311-96004

- 部品発注の際には上記部品番号を
 ご記入の上、本セットをご購入された
 販売店にお申込みください。

【注意事項】

- 適合エンジン以外および他の用途には使用しないでください。
 作業前に必ず部品品番が適合しているか確認してください。
- インパクトレンチの使用は厳禁です。
- ネジ部および回転部には、モリブデンなどのグリスを切らずに塗布してください。
- 作業前にアタッチメントをクランクシャフトに通して、スムーズに抜き差しできることを
 確認してください。
- 引っ掛かる時は、サビや汚れを落としてから作業を行ってください。
- ガイドアタッチメント、スリンガーの向きに注意してください。

【使用方法】

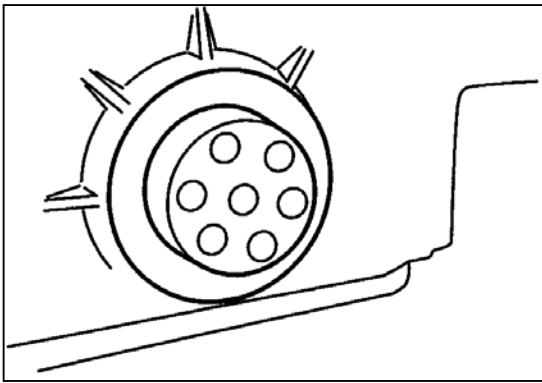

- ①フロントオイルシールリテーナー及び
クランクシャフトのオイルシール挿入部に打痕
またはゴミがないことを確認してください。

- ②工具の汚れを落としてください。

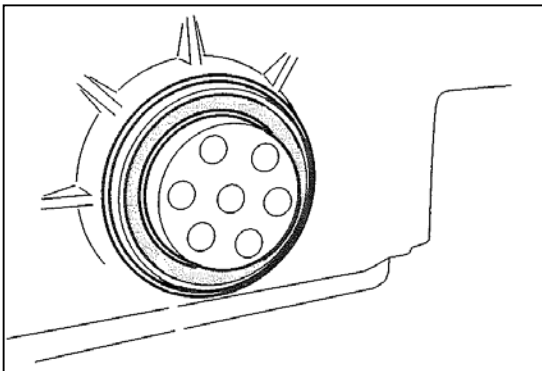

- ③新品のオイルシールの内外周面に
少量のエンジンオイルを塗布してください。

- ④オイルシールの向きに注意してクランクシャフトに
オイルシールを手で止まるまで挿入してください。

※オイルシールの向きはフェルト面が外側で
スリンガー（鉄板）のある面がエンジン内側に
なるように取り付けてください。

※オイルシールは傾斜しないように
取り付けてください。

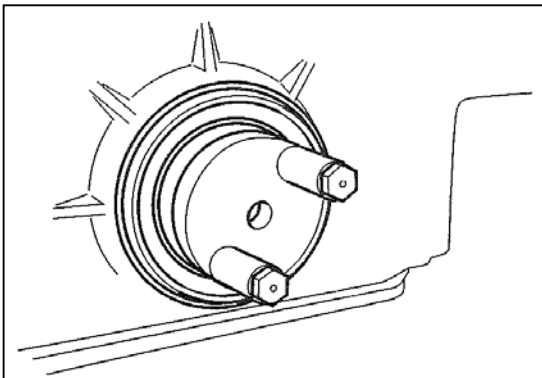

- ⑤クランクシャフトにガイドアタッチメントを
ガイドボルト2本で取り付けてください。

- ⑥アタッチメントをガイドボルト2本に合わせて
センターボルトを締め付けてオイルシールを
圧入してください。

※全周均等に圧入する。

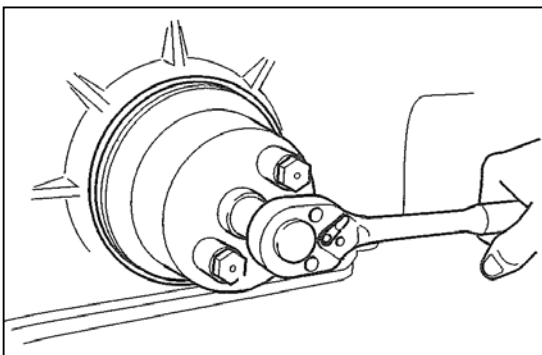

- ⑦アタッチメントが当たるまでセンターボルトを
締め付けてオイルシールが全周均等に
圧入されている事を確認してください。