



MODEL : TW-816HN/HS

TORGEAR BIG WRENCH

トルガービッグレンチ

- 大型車のホイールナット締め付トルク (588N-m) がひと目でわかるトルクメーターが付いていますので締め過ぎによるボルト、ホイールの破損がなくなりました。
- アルミホイールに最適!
- 二段階スライドハンドル付き!

トルクメーター内蔵型16倍力パワーレンチ。技術も力も、もう不要。一人でラクラク、タイヤを交換することができます。

適用・仕様

- 型式 : TW-816HN
- 締め付け最大トルク : 588N-m (約60kg-m)
(ゆるめる時はメーターに関係なくゆるめられます。)
- 最大出力限界 : 4,900N-m
- ドライブシャフト半径 : 25.4mm (*1)
- 全長 (ソケット装着時) : 380mm
- 重量 (本体、ソケット付き) : 約8kg
- 付属ソケットサイズ
6角の半径……41mm
4角の半径……21.5mm

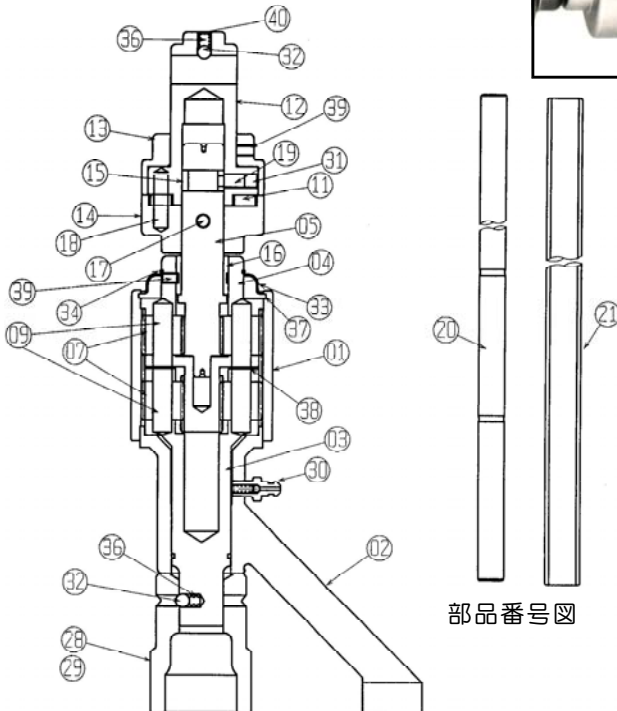

- グリスアップをすることができるようになり、従来品に比べて耐久性が大幅に伸びました。さらに、最適の使い易さを追求して、本体の軽量化と小型化を実現。また、内部ギアーの能力、剛性を大幅にアップさせることで、安全ピンを使用しておりませんので、いざという時に安心して作業が行えます。

◎トルクメーターなしの簡易型モデルもございます。トルクメーター以外のスペックは共通です。
型式 : TW-816HS



◆◆◆◆ 使用上の注意事項 ◆◆◆◆

<!> ISOタイプなど、6角サイズの異なる車種には、別途ソケットをお求めください。

発売元: **株式会社 ハスコー** 営業本部 〒351-0012 埼玉県朝霞市栄町 3-6-45
TEL (048)461-0101 FAX (048)461-1177
製造元: **林精鋼株式会社** URL <http://www.hascotools.co.jp/>

トルクメーターの見方

◎右(R)ネジ締め付けトルク588N-mのメーター表示位置



◎左(L)ネジ締め付けトルク588N-mのメーター表示位置



◎ゆるめ（取り外し）時には、トルクメーターに関係なく作業してください。

※ 使用中に、トルクメーターの指針がずれることがあります。その際は、シール(ONE SCALE 588N-m)を剥がし、中にあるセットスクリューをゆるめます。無負荷状態で、メーター指針がセンターのラインに合うよう調整後、セットスクリューを締め付けてください。

※ 本ツールのトルクメーターは、パンクなどでのタイヤ交換時に、あくまで応急用で使用する目安です。最後には、必ずトルクレンチを使用して、各車の規定トルクで締め付けてください。

