

ベアリングインナーレースプーラー TBP-986C 取扱説明書

この度は、TBP-986Cのお買上げ誠にありがとうございます。本ツールは、小型FF乗用車の、フロントホイールベアリング・インナーレース抜き取り専用です。テーパローラーベアリング用などの一部パーツは、別売オプションとなっておりますのでご了承ください。正しく、安全にご使用いただくため、作業前に必ず本取扱説明書をお読みいただき、内容を十分にご理解いただいた上で、注意事項を遵守してご使用下さい。また、各作業車両毎にメーカーの整備要領書を用意し、注意事項、基準値、作業ポイントなどは、メーカー指示に従って作業を行ってください。

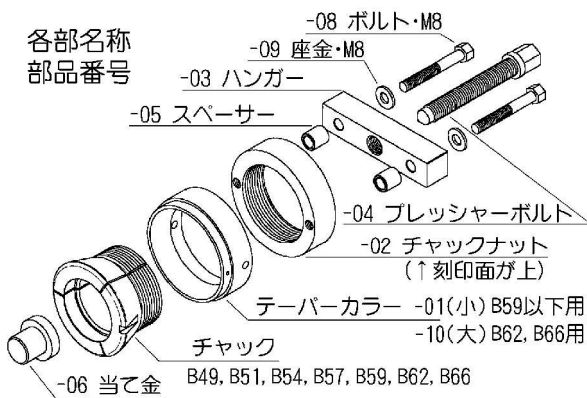

- 部品発注の際は、TBP-986の後に、部品図に記載されている番号をご記入の上、本セットをご購入された販売店にお申し込みください。
- この取扱い説明書は、作業時すぐ確認できる場所に保管して下さい。紛失された時は、販売店または当社営業所宛てご請求ください。

使用法

- 適応するチャックを選定（適合表参照）し、ベアリングインナーレースに被せます。
- チャック内径爪部が、インナーレースの底に、確実に掛かっていることを確認して下さい。
※オプションの、テーパローラーベアリング用チャックの場合は、インナーレースのローラー底部に、チャックの爪が掛かります。（イラスト参照）
※簡単に抜けたり、チャックが無理に開くような時は、適応サイズではありません。ベアリングサイズを確認して下さい。
※作業前には必ず、プレッシャーボルトネジ部およびテーパカラーの上面、内側テーパ面に、モリブデングリスを塗布して下さい。
- テーパカラーのロックピンを、チャックの切り欠き部に位置を合わせて被せます。（イラスト参照）
※B62、B66チャック使用時は、テーパカラー（大）を使用します。
※ずれた位置で使用すると、チャックが共回りしてロックされず、ロックピンは押し戻されます。
- ハブシャフトの先端に当て金を設置します。スパーサー、ハンガー、プレッシャーボルトを組み付けたチャックナットを、軽く持ち上げるような状態で（インナーレースの正常な位置にチャックの爪が掛かるように）締め込み、チャックをロックします。テーパカラーの、外側穴にドライバーなどを入れて、しっかり締め付けます。
※インナーレース底部と、ハブの間に隙間がない時（イラスト参照）は、チャックの爪先端部が入り込めず、チャックが変形状態になり、チャックナットがしっかり締め付けられず、そのまま抜き取るうとすると、チャックが破損します。この場合、チャックナットを裏返し（↑刻印面を下）にセットし直し、右イラスト説明のような手順で対処してください。
- 最後に、プレッシャーボルトを締め込めば抜き取り完了です。
※インパクトレンチの使用厳禁！
※ハンガーが共回りする時は、モンキーレンチなどでハンガーを保持して下さい。

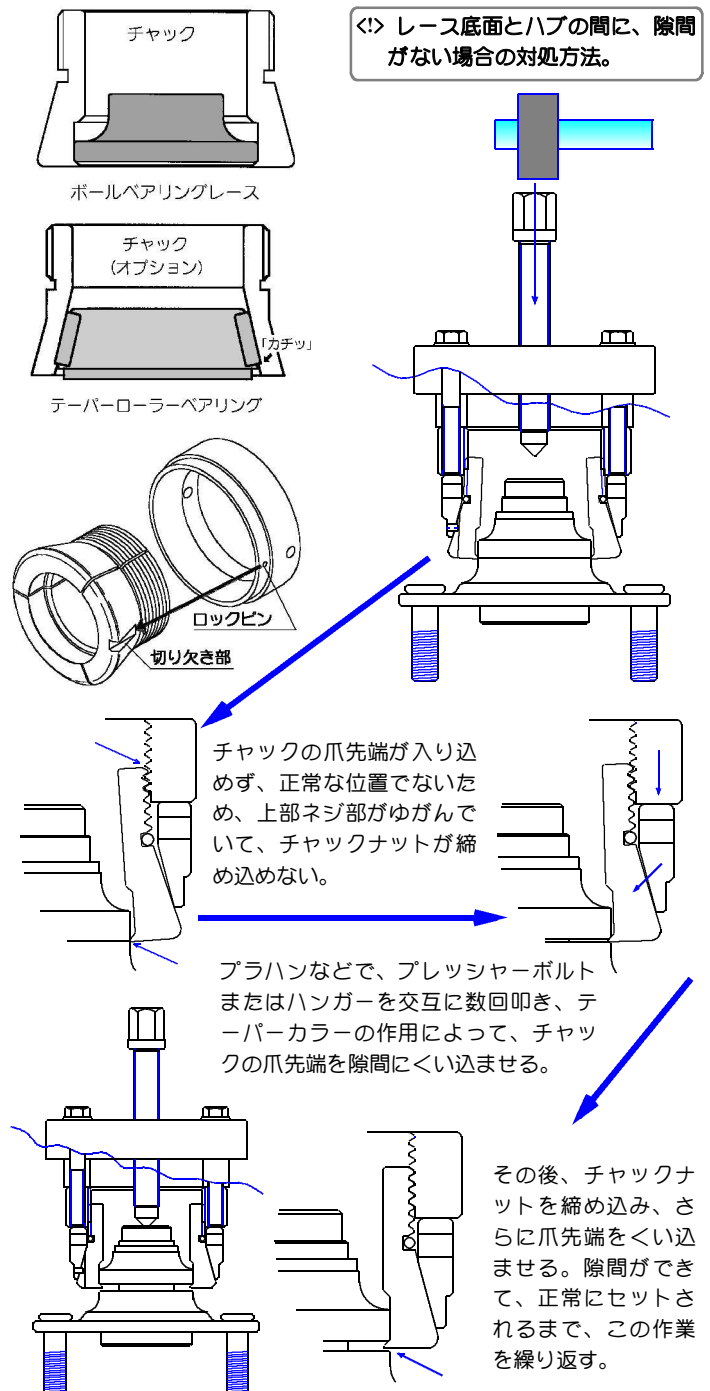

TBP-986C 適応車種表

メーカー	車種名	型式	適応
トヨタ	スターレット	EP71, 76V, NP76, 70	B51
	ターセル・コルサ	AL20, 21, 25	B51
	"	EL30, NL30	B54
	ラウム・イスト	EXZ10, NCP61	B54
	カローラ・スプリンター	AE, EE, CE系	B54
	カルディナ・カリブ	T190~196, AL25G	B54
	サクシード・プロボックス	NCP58G	B54
	セリカ	AT, ST160, 180系	B54
	カリナ・コロナ	AT, ST, CT160, 170, 210系	B54
	カムリ・ビスタ	SV21~25, CV20, VZV20	B54
	カローラ・カルディナ	NZE121, ATZ241W	B57
	カムリ・ビスタ・ウィンダム	SV30~35, SV40, MCV20	B62
	エスティマ	MCR30W	B64特
日産	マーチ	K10	R55
	サニー・ローレルスピリット	HB/SB11系	R60
	パルサー・ラングレー	HN/MN/SN10, 11, 12系	R60
	プレーリー・サンタナ	M10系, M30, PM30	R60
	オースター・スタンザ	T12系	R66
	アベニール・ブルーバード	W10系, U11系, U12系	R66
	キューブ・マーチ	Z10, BK12	B51
	サニー・ローレルスピリット	B12系	B54
	パルサー・ラングレー	N13系	B54
	ウィングロード	WFY11	B57
	プリメーラ・セフィーロ	HP11/4WD不適合, PA32	B59
	プレーリー・マキシマ	M11系, J30	B59
	マツダ	フェスティバ・デミオ	DAPF, DA3PF, DW5W
ファミリア・レーザー		BF, BD系	R60
デミオ		DW5W	R60
カペラ		GC系	R62
カペラ・ベルソナ		GD, GV系, MA8P, MAEP	R66
デミオ		DY3W	B54
アテンザ		GG3S	B59特
ユーノス800		TA3	B62
スズキ		カルタス	AA33, 34, 41, AB34, 51
	アルト・ワゴンR	HA24, MF21	B49

はオプションまたは特注です

メーカー	車種名	型式	適応
ホンダ	トゥデイ・ビート・ライフ	JA1, JW2, PP1, JA4, JB2	B49
	シティー・アクティブ・バモス	AA, VF, GA1, HA7, HH5, HM2	B49
	ダンク・ロゴ	JB4, GA3	B49
	Z・キャバ	PA1, GA4	B54
	コンチェルト・プレリユード	MA1, 2, 3, AB, BA1	B54
	アコード・ビガー	CA1, 2, 3	B54
	CR-X・シビック	EF8, 9, EU1~4, ES1~3	B59
	インテグラ	DA6, 8, DB1, 8	B59
	アコード・ビガー	CA5, 6	B59
	プレリユード・レジェンド	BA4, 5, 7, KA1, 3, 4, 5, 6	B59
	フィット	GD1	B57
	アコード・S2000	CF3, CF4, AP1	B62
	オデッセイ・ステップワゴン	RA1, RF1, RF3	B62
	SM-X・ストリーム	RH1, RN3	B62
オデッセイ	RA8	B66	
インスパイア・レジェンド	UA3, KA7, 8	B66	
三菱	ミラージュ・ランサー	C10, 50, 60, 70, 80系	R60
	トレディア・コルディア	A211, 212, 213, 215	R60
	ギャラン・エテルナ	E11~15, 31, 32, 34系	R60
	ランサーセディア	CS5A	B57
	ギャラン・エテルナ	E15AS, 17AS, E33, 38, 39	B59
	ダイヤモンド・デボネア	F13~F27, S11A~14A	B59
	ギャラン・シャリオ	EA1A, N84W	(B59)
	(専用ベアリング・ハブassy型)		
	FT0・RVR	DE2, 3, N11, 13, 21, 23	B59
	ダイヤモンド・シグマ	F25A, 27A	B62
デボネア	S22A, 27A	B62	
RVR・デリカ	N28WG, L039G	B62	
いすゞ	ジェミニ	JT600	R60
	アスカ	JJ150	R62
	ジェミニ	JT150, 600	B49
	アスカ	JJ120, 510	B54
ダイハツ	シャレード	G100S, 112S	B49
	ムーブ・アトレ	L902S, S221G	B49
スバル	インプレッサ・レガシー	BC, D, F, G, H系, GC, F系	R66

チャック番号	主な適応ベアリングサイズ・品番	備考
標準チャック B49	レース外径 φ47~φ49.5 DAC3464, 3562, 3564, DG3464, 34BWD, AU0704-2	TBP-986Cセット入標準チャック
B51	φ49.5~φ52 DAC3568, 3572, 3668, 35BWD, XGB41140	"
B54	φ52.5~φ55 DAC3871, 3872, 3874, 3972, 38BWD, BAH-0106	"
B57	φ55~φ57.5 DAC4074, 38BWD26E, AU0817, 0814	"
B59	φ58~φ60.5 DAC4076, 4080, 4278, 42BWD, DE08A55	"
B62	φ60~φ62.5 DAC4382, 4583, 45BWD, DE0969, 0994	"
B66	φ64.5~φ67 48BWD DAC4889, DE1015	"
オプション R55	L68149, 30206J, 35KWD02	テーパーローラーベアリング用チャック
R60	LM29748, JL69349, JRM3939, CR10868, 57410, 38KWD01	"
R62	LM300849, 39KWD02, 57414	"
R66	42KWD02, CR10822, CR1753, LM501349	"
特注 B59 (改)	AU0801 (FB01-26-151C-mazda) アテンザ・特注	
B64	45BVV08 エスティマ・特注	

○上記FF車のフロントホイールベアリング以外でも、適応サイズ内のベアリングレース抜き取りに使用できます。

4独FR車の、リアホイールベアリングなどの抜き取りには、下記のようなハンガー延長ボルトも用意しております。

・TBP-986-11:ハンガー延長ボルトL(2本入りセット/ハンガー一部を140mm延長)

・TBP-986-12:ハンガー延長ボルトS(2本入りセット/ハンガー一部を85mm延長)