



MODEL : HBAT-14A / B

HUB BOLT CORRECTION TOOL

# ハブボルト修正器

ダイスと異なり、ネジ山の途中にセットして作業ができますので、先端部の損傷も簡単に修正ができます。

ダイスと異なり、倒れたネジ山を起こす修正ツールですので、ネジ山が痩せたりピッチがずれる心配もありません。

アジャストナットを回すだけで、ネジ径に合わせて調整できますので、幅広い適応性がありセットが非常に簡単です。

右ネジ、左ネジに関係なく使用できます。

ハブボルトの軽い損傷時、ハブアックスルを分解せずに、そのままの状態を手軽にネジ山修正ができます。スタッドボルト、Uボルトなどにもサイズ内で使用できます。

## 適用

軽自動車～乗用車、商用ワンボックス車

・HBAT-14A M10～M14 / P1.5

(トヨタ、三菱、いすゞ、マツダ、ホンダ、ダイハツ)

・HBAT-14B M10～M14 / P1.25

(日産、スバル、スズキ、マツダ、ホンダ、ダイハツ)



## 使用方法

- (1) 修正するハブボルトに、潤滑油を塗布してください。
- (2) 本体を垂直にかぶせ、アジャストナットを手で締め込みネジ径に合わせます。  
「注意」ネジ径およびピッチが、適用サイズに間違いがないか十分に確認してください。
- (3) ハンドルを回転して、ネジ山の傷んだ部分を数回往復させると修正ができます。  
「注意」作業中は、絶対に本体をこじらないでください。特に、ネジから抜ける間際は、刃に無理な負担が掛かりやすくなっていますので十分に注意してください。

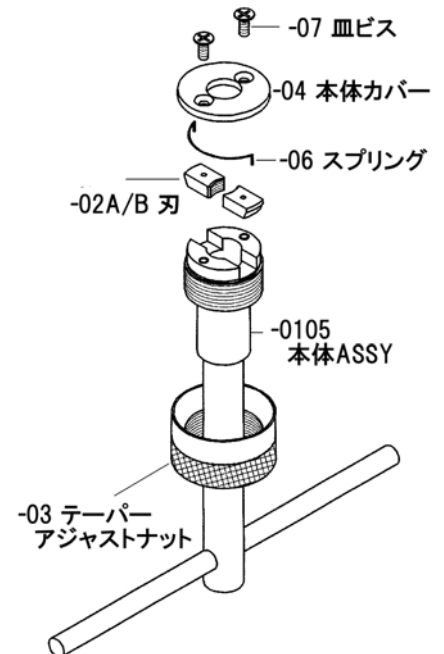

## 使用上の注意事項

- <!> 刃は消耗品です。消耗したり欠けた時は、補修部品をお求めください。
- <!> 4WD車のフリーホイールハブなど、スペース的に使用困難な場合があります。
- <!> 簡易修正ツールですので、完全状態に戻すことや、新たなネジ山を切ることはできません。