

MODEL : TR-413-NPR

アッパーリンクブッシュツール 追加部品セット 取扱説明書

この度は、**TR-413-NPR : アッパーリンクブッシュツール 追加部品セット**のお買い上げ頂きまして誠にありがとうございます。ご使用前には内容品の確認と使用時における注意事項を熟読頂き、ご理解の上ご使用くださいますようお願い致します。

【適合】

エルフ NPR 車



【セット内容】

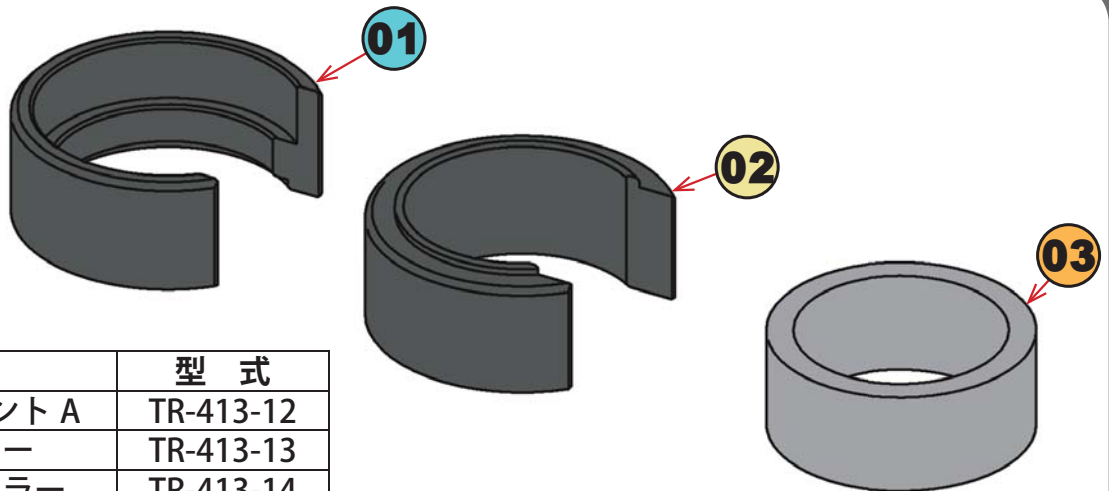

図番	品名	型式
1	アタッチメント A	TR-413-12
2	延長カラー	TR-413-13
3	引き寄せカラー	TR-413-14

別途必要な工具

TR-413

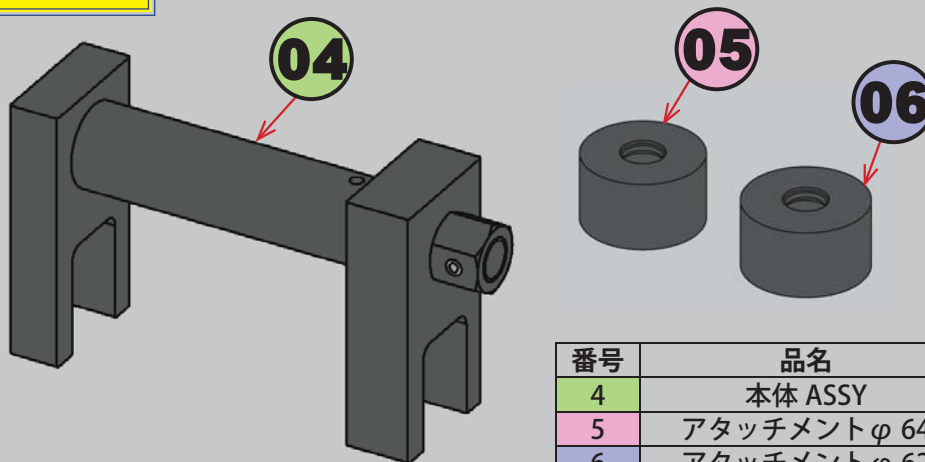

番号	品名	型式
4	本体 ASSY	
5	アタッチメントφ 64	BPD-3085-64P
6	アタッチメントφ 62	BPD-3085-62P

この工具により以下の作業が行えます

ブッシュの抜き取り  
(3ページへ)

ブッシュの装着  
(4ページへ)

⚠ 注意事項 ⚠

ネジ部および可動部にはモリブデングリスを切らさず塗布してください。

# 概略図

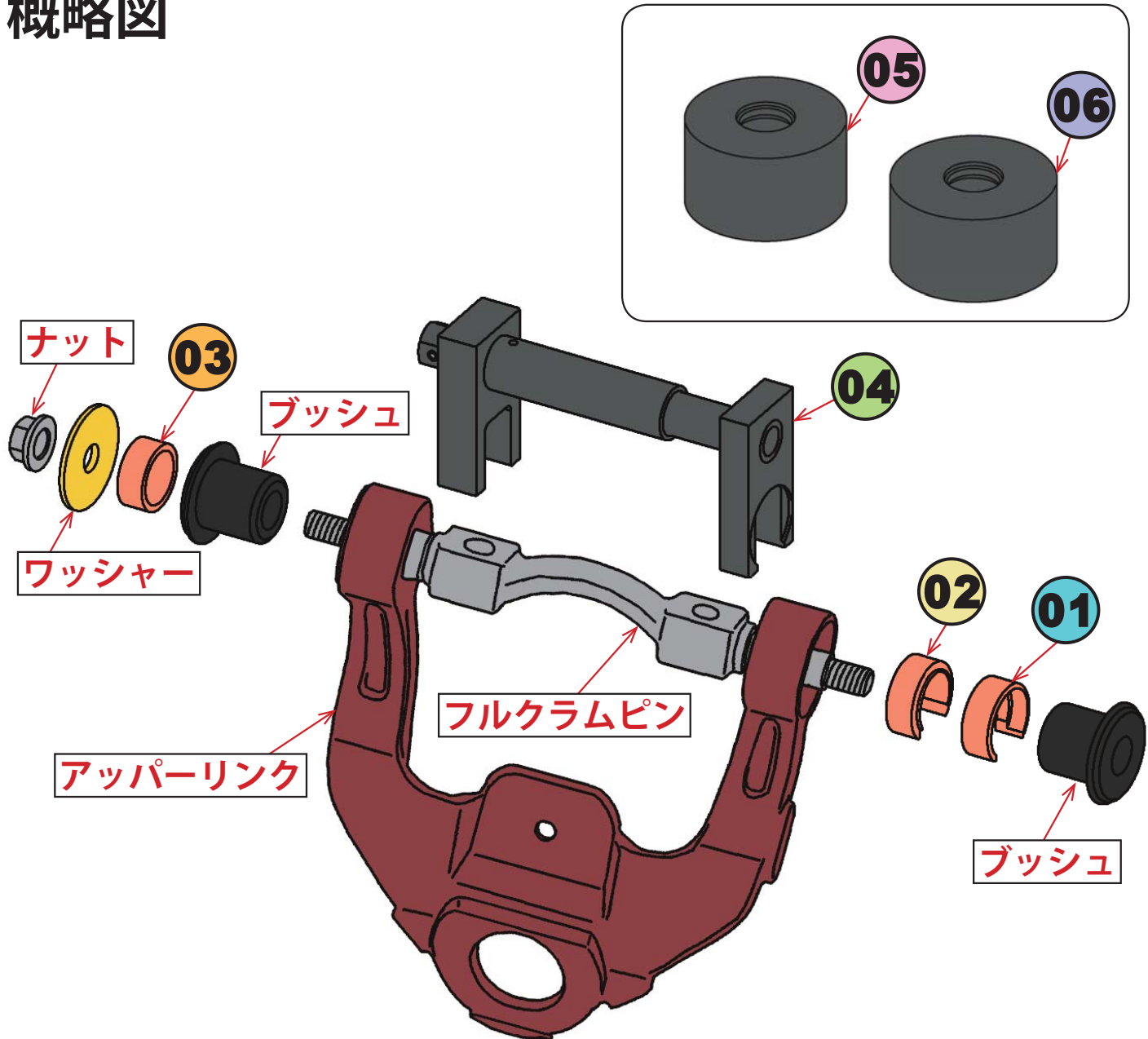

## TR-413-NPR

番号	品名	型式
1	アタッチメント A	TR-413-12
2	延長カラー	TR-413-13
3	引き寄せカラー	TR-413-14

## TR-413

番号	品名	型式
4	本体 ASSY	
5	アタッチメントφ 64	BPD-3085-64P
6	アタッチメントφ 62	BPD-3085-62P

# 作業方法① ブッシュの抜き取り

※用意するもの

- ・メガネ (22H)
- ・インパクトレンチ (ソケット 24 mm)
- ・ハンマー



アッパーリンクをバイスに固定する。

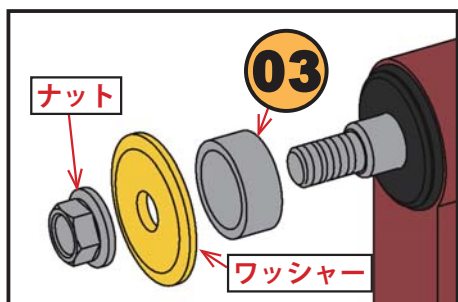

①左図のように**03**→ワッシャー→ナットの順にセットする。

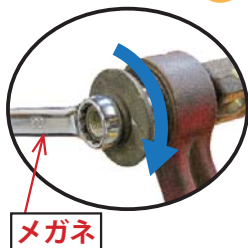

②メガネ (22H) でナットを締め込み、アッパーリンクとフルクラムピンの間をあける。

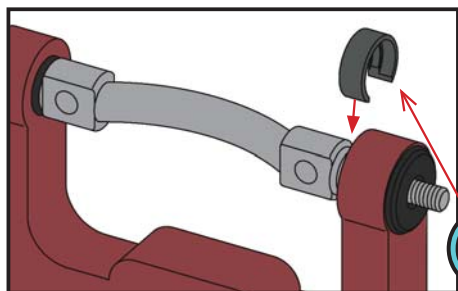

**01**の内径が大きい方をブッシュ側にしてセットする。

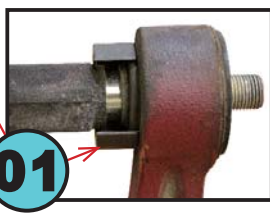

※**01**が浮いている事があるので、ハンマーで軽く叩いてはめてください。

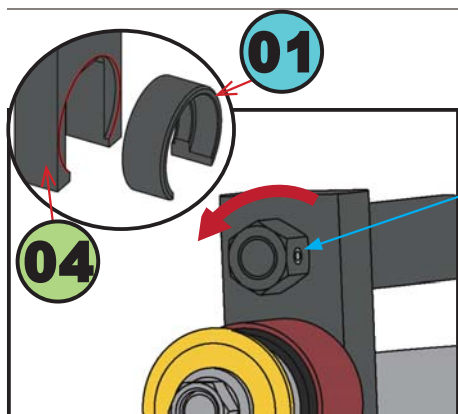
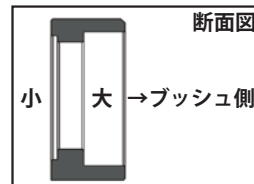

①**04**のスライドプレートにあるくぼみ (赤線部) に**01**を合わせてセットする。

②ナットを左回転させて**04**を張る。

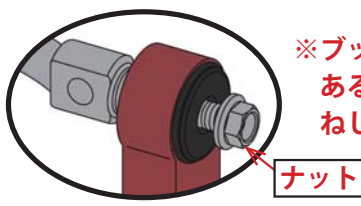

※ブッシュが勢いよく飛び出す事があるので、現車のナットを先端にねじ込んでおく事。

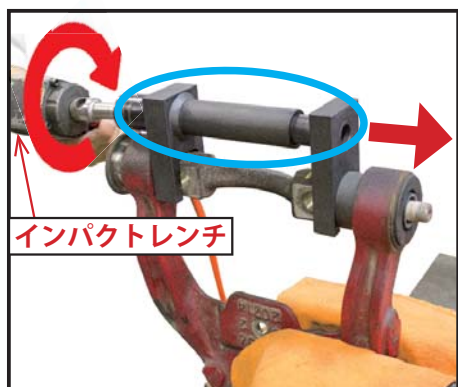
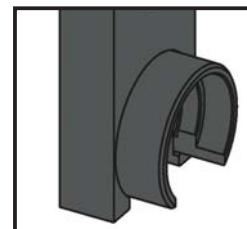

インパクトレンチ (ソケット 24mm) の低速回転でナットを左回転させ、ブッシュを押し出す。

※この時、青丸部が反り出したら作業を止めてください。  
 ※本製品はインパクトの力で外す工具ではありません。ブッシュに圧力を掛けてから、根切 (ハンマーショック) で外す工具です。

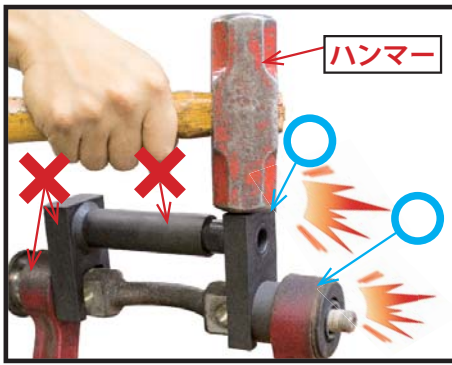

本体が反り出したらスライドプレート上部およびブッシュ装着部のサイドに根切（ハンマーショック）を交互に与え、再度インパクトレンチでブッシュを押し。

※どちらか一方だけを叩き続けると、工具の破損やアッパーアームが変形しますのでご注意ください。

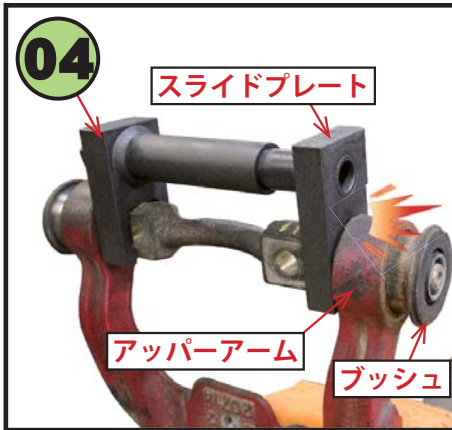

04のスライドプレートがアッパーアームに当たるまで繰り返し行う。

※ブッシュの飛び出し防止に取り付けたナットの外し忘れに注意してください。

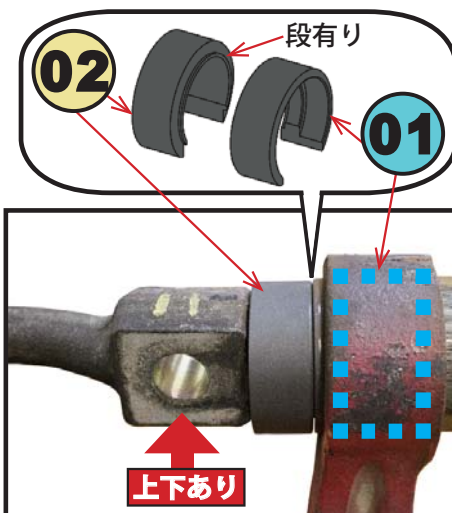

1回ではストロークが足りないので・・・

一旦04を外し、02の段がある方をブッシュ側にしてセットする。

※01がアッパーアームの内側とツライチになっていないと、02が入らないのでご注意ください。

※フルクラムピンには上下向きがあります。

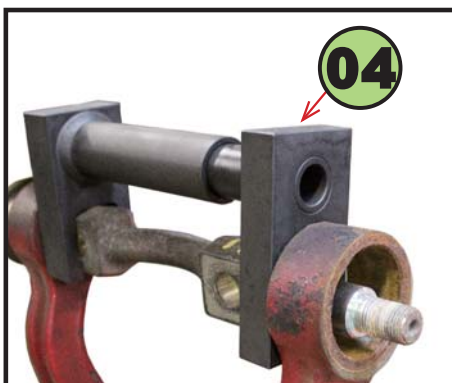

04を再びセットしてインパクトレンチでブッシュを押し抜く。

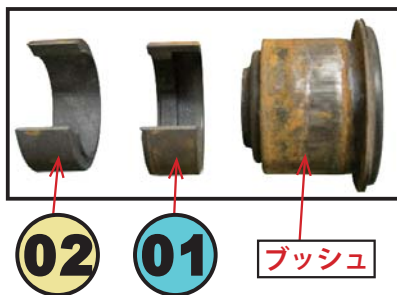

◆反対側も同様にして押し抜く。

## 作業方法② ブッシュの装着

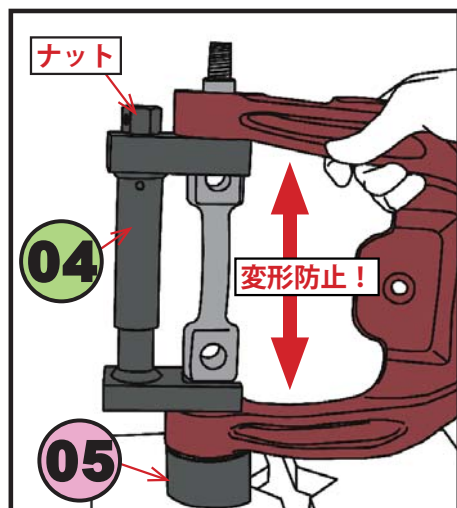

両端のブッシュを外してから行う。

① アッパーリンク変形防止のため、04のナットを手で強く締めて内側で張る。

② プレス台に05の内径が大きい方を上側にして、その上にアッパーリンクを乗せる。

※フルクラムピンには上下向きがあります。

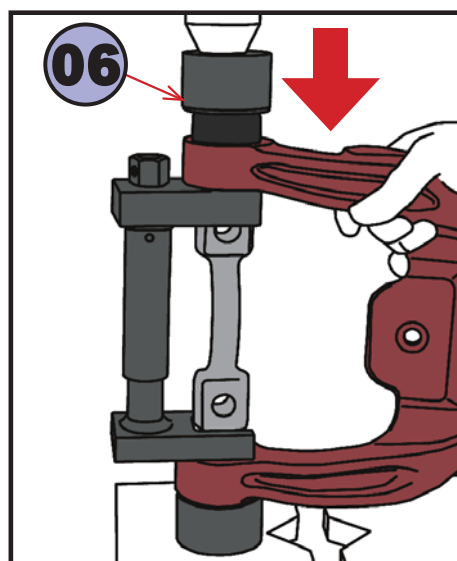

06を乗せ、プレスで垂直にゆっくりと圧入する。

※ブッシュの圧入は片方ずつ行ってください。

※アッパーリンクハウジング内壁の錆等は、出来る限り取るようにしてください。

※圧入時アームに無理な力が掛からないように注意してください。

### 【保証期間】

#### 保証条件について〔ご購入後1年間〕

- ⑨ 品質的または技術的な欠陥品は、欠陥品返品検証修理の手順に基づき修理または新品交換いたします。欠陥品かどうかの判断は販売元が決定いたします。
- 当保証は、事故・不正使用・交換・意図されている目的以外での使用、または取扱説明書に従わなかった場合の損傷につきましてはいかなる保証もいたしません。
- 当保証は正式な販売店から購入された物に限定させていただきます。
- 当保証を譲渡や移転する事はできません。
- 発送時に発生した損傷については送付側の責任となります。
- 返却、輸送方法は販売店の許可が必須条件となります。

#### 返却時の注意事項

- ⑨ 返却品の輸送方法は販売店の許可が必要で運送会社の指定等がありますので必ずお問合せの上、お送りください。
- また、輸送時の損傷を防ぐために十分な梱包を行ってください。
- 返却時に発生した損傷につきましては当保証では対応できません。
- 送付側の責任となりますのでご注意ください。