

MODEL : SP-70D MAGNET CLUTCH PULLER

マグネット クラッチ プーラー

自動車用・各種エアコンプレッサーの、マグネットクラッチが抜き取り出来ます。その他、汎用プーラーとしてもご使用いただけます。

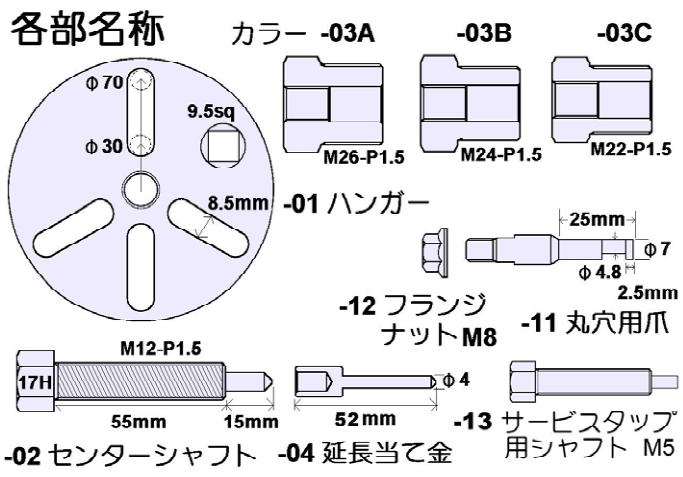

使用上の注意事項
 <!>インパクトレンチの使用禁止!
 <!>センターシャフトネジ部および当て金には、モリブデングリスを切らさず塗布して下さい。

センタータップタイプの抜き取り方↓ サイズの合うカラーを選定して下さい。

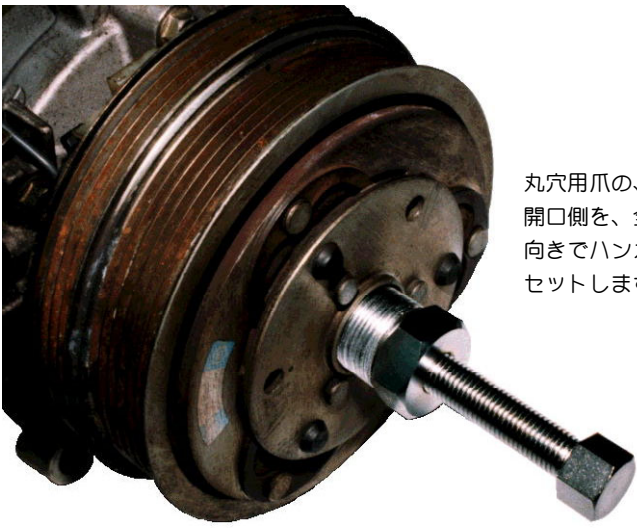

丸穴用爪の、先端開口側を、全て右向きでハンガーにセットします。↓

丸穴3ヶ所に爪を差し込み、ハンガーを右に軽く回して、先端部をクラッチに掛けます。

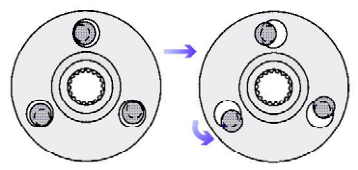
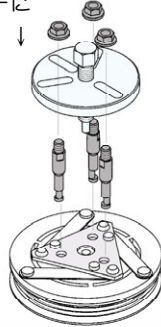

発売元： **株式会社 ハスコー**
 製造元： **林精鋼株式会社**

営業本部 〒351-0012 埼玉県朝霞市栄町 3-6-45
 TEL (048)461-0101 FAX (048)461-1177