

インパクトレンチ対応、数々の特許安全機構内蔵で、スピーディー&セーフティーに作業がはかどる（1ストラットあたり30分～2時間の作業時間節減）!! ドイツKLANN社製!!

- BMWに最適!!
- インパクトレンチ対応設計!!
- ドイツ労働災害補償機関の認証製品!!
- 生産物賠償保険付き!! 安全性、作業性を第一に考えた、ドイツならではの人間工学主導の設計!!



●セット内容



本体ASSY



1 N

2 N

スプリングジョー



ストラット本体の固定には、専用パイプバースKL-0055をご使用下さい。

●部品名称/部品番号

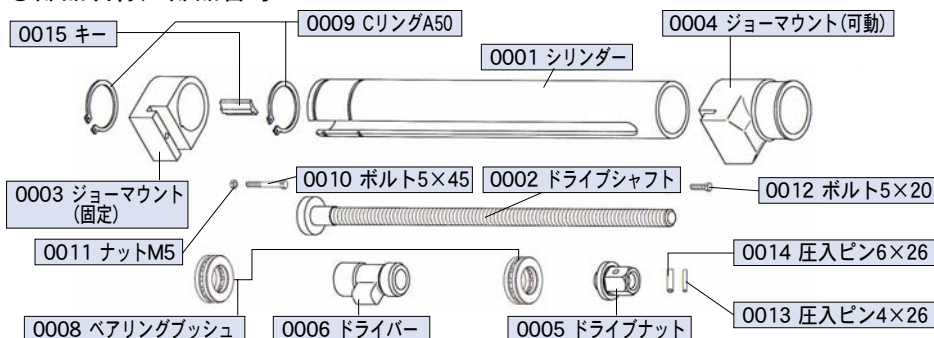

OPTION

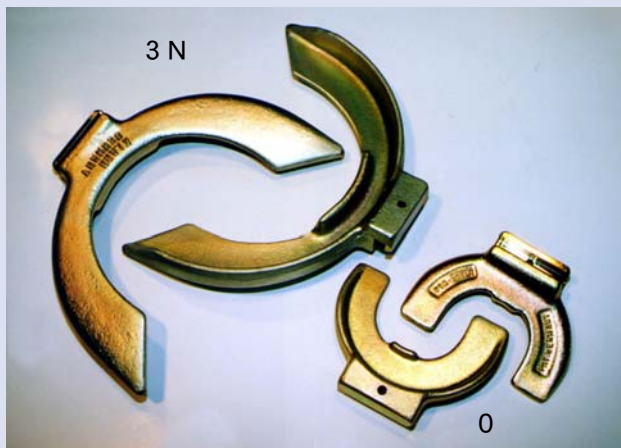

3 N

0

SIZE 3N

KL-0015-3N (KL-1530)

SIZE 0 (ホンダ用)

KL-0015-0 (KL-1500)

テクニカルデータ&オプションパーツ

- 作業範囲 (ストローク)
50mm～345mm
- スプリングジョーサイズ
(適応スプリング内径～外径)
size1N 80～165
size2N 155～195
※size0 50～100
…ホンダ用オプション
※size3N 180～240
…マークII 2.5リットル用オプション
※KL-1590-1 延長マウント…プリメーラ用オプション
- 最大安全加重/17500N
- シリンダー硬度はロックエル60 (900-100HV)の専用鋼材製です。
- ジョーマウントとピストンは落とし鍛造です。