



model : IG-503MS チューブノズルツール (三菱ふそう専用) 取扱説明書

この度は、IG-503MS：チューブノズルツールのお買上げ誠にありがとうございます。本ツールは、三菱ふそうのディーゼルエンジン用ノズルチューブ交換専用工具です。エンジン型式：6D4 および 8M2 に使用される、純正番号：ME120079、エンジン型式：6M7 に使用される、

純正番号：ME180707 に対応します。エンジン型式：6D2 および 8DC に使用される、

純正番号：ME030855、31201-68209、31201-64600 には IG-503D をご使用ください。

正しく、安全にご使用いただくため、作業前に必ず本取扱説明書をお読みいただき、内容を十分に理解いただいた上で、注意事項を遵守してご使用下さい。また、各作業車両毎にメーカーの整備要領書を用意し、注意事項などはメーカー指示に従って作業を行ってください。

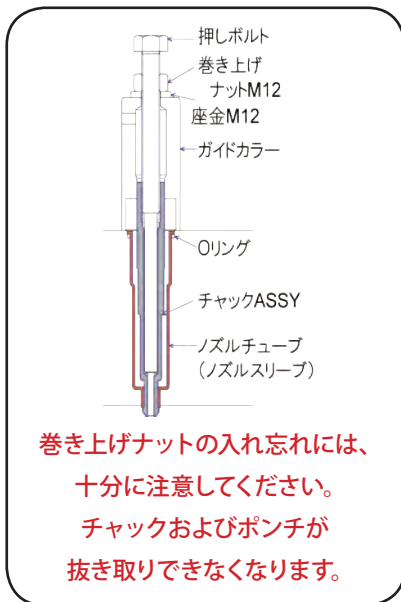

6D4、8M2 の場合と 6M7 では、ガイドカラーおよびフランジを使い分けます。誤った使用は、ツール破損などのトラブル原因となります。十分にご確認の上、作業に入ってください。

<!>各作業とも、ネジ部および可動部には、モリブデングリスを切らず塗布しておいてください。

<!>本ツールのチャックは、上記適合純正品番のノズルチューブ専用です。他品番のノズルチューブに使用されると破損します。

チャックが破損すると、シリンダー内に破片が落ちる可能性があります。このような時は、マグネットツールなどで、完全に取出してください。取り扱い上の不注意によるトラブルは、補償対象外とさせていただきます。

◆セット内容

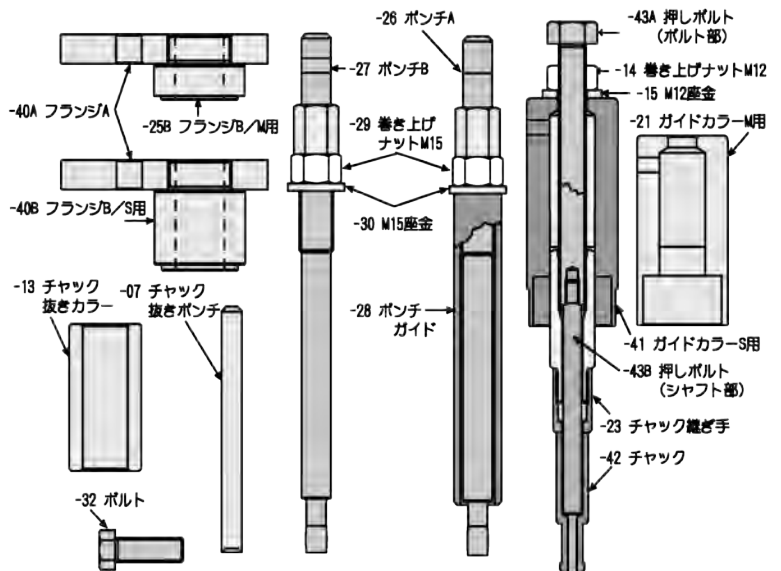

●抜き取り方法 (写真は 6M7)



(1) チャックをノズルチューブ内に差し込みます。

(2) チャック先端部の爪がノズルチューブ先端部に掛かるまで、プラスチックハンマーで打ち込みます。

❗ チャック先端部爪が、イラストのように確実にノズルチューブ先端に掛かっていないと、チャックが破損します。チャックを少し回転させながら引っ張ってみて、抜けてしまう時や、チャックが回転しない時は打ち込み不足です。



(3) 押しボルトに、巻き上げナット M12 をいっぱいまでねじ込んでおき、座金 M12 およびガイドカラー (M または S 選択) に通します。

(4) チャックの六角とガイドカラー内部の六角位置を合わせながらかぶせます。ガイドカラーのサイド穴に、ドライバーなどを差して供回りを防止しながら、押しボルトを締め込みます。最後まで完全に締付けてください。

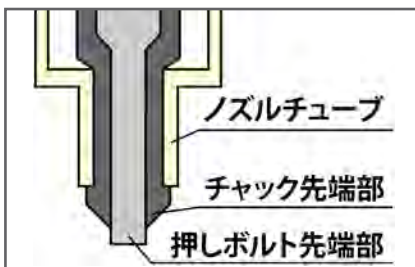

(1) ~ (4) を終えた時点で、左図のような状態になります。チャック先端の爪部が、ノズルチューブ先端より出ていなければなりません。

(5) 押しボルト頭部をレンチでしっかり保持しながら、巻き上げナット M12 をレンチで締め込みます。

❗ 作業中、絶対に押しボルトまたはガイドカラーが供回りしないよう、確実に保持してください。供回りするとチャックがねじ切れて破損します。

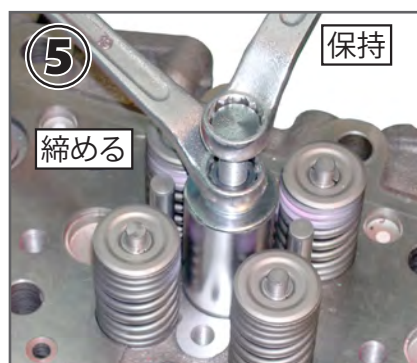

(6) ノズルチューブが抜き取れます。

チャック抜きカラーを台にして、チャック抜きポンチでチャック先端を縮めながら、ノズルチューブより抜き取ります。チャック先端爪部が、ノズルチューブ先端に食い込んだ時は、チャックを反対から叩いて食いつきを外し、少し回転させて位置を変えて再度作業してください。

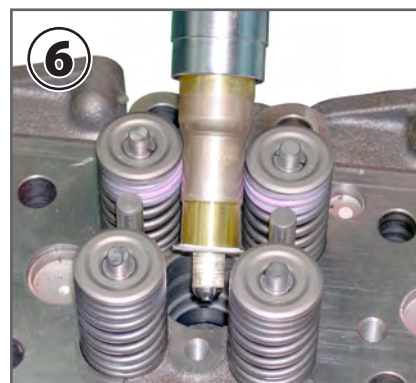

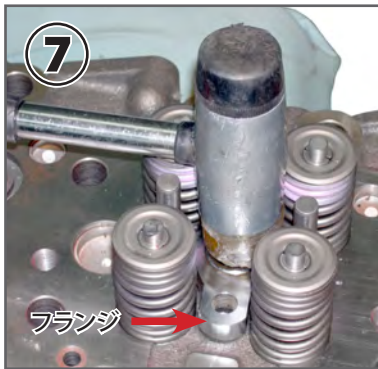

●組み付け方法

(7) 新しいノズルチューブとOリングを組み込みます。フランジ (6D4,8M2 には M「短い方」、6M7 には S「長い方」) をかぶせ、プラスチックハンマーで定位置まで打ち込みます。

(8) シリンダーヘッドの既存のネジに、ボルト M10 でフランジを固定します。

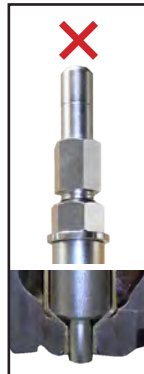

(9) ポンチガイドを入れます。
※必ず、面取り側をノズルチューブ内に入れてください。間違えると、ノズルチューブ内部が変形します。

(10) ポンチA (目印ミゾ1本) に、巻き上げナット M12 をいっぱいまでネジ込んでおき、座金 M12 を通します。ポンチのカシメ部周囲に薄くオイルを塗り、ポンチガイド内に挿入します。

(11) ポンチを、ハンマーでゆっくり最後まで(止まるまで)打ち込みます。

❗ 巻き上げナットを入れ忘れると、ピストンを損傷したり、ポンチが抜き取れなくなりますのでご注意ください。

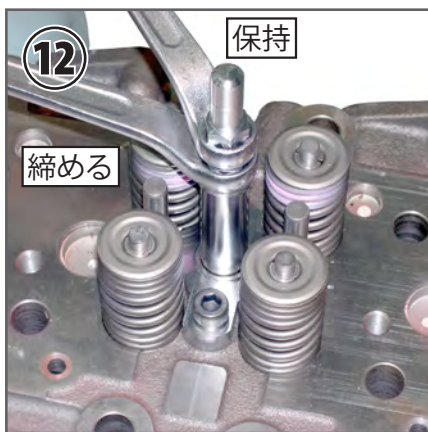

(12) ポンチをレンチで押さえながら、巻き上げナット M12 を締め込み、ポンチA を抜き取ります。ポンチB (目印ミゾ2本) を、上記同様に作業を行えばカシメ完了です。

❗ 作業中、ポンチが供回りしないよう、確実に保持してください。ポンチが供回りすると、ノズルチューブ内部を損傷します。

※ポンチ A (1番) はミゾ 1本、ポンチ B (2番) はミゾ 2本

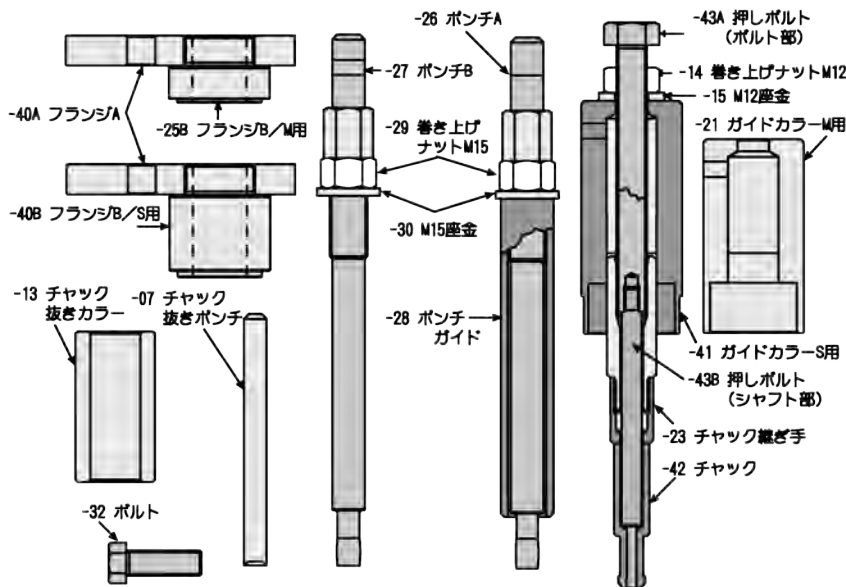

○部品発注の際は、IG-503- の後に、部品図に記載されている番号をご記入の上、本セットをご購入された販売店にお申し込みください。

○この取扱い説明書は、作業時すぐ確認できる場所に保管してください。紛失された時は、販売店または当社営業所宛てにてご請求ください。