



Model : HP-423

3-ARM FRONT HUB PULLER

3アーム式フロントハブプーラー (4t ~大型車用)



- 4t~大型車の、ハブをホイールごと簡単に抜き取りできます！
- 3本爪なので安定して作業できます！
- 本体にショック機構内蔵！

適用

- 4t車~大型車、バス等のフロント
「注意」一部車種で、ドラムとホイールのすき間がない等で使用できない車種があります。

【部品図】

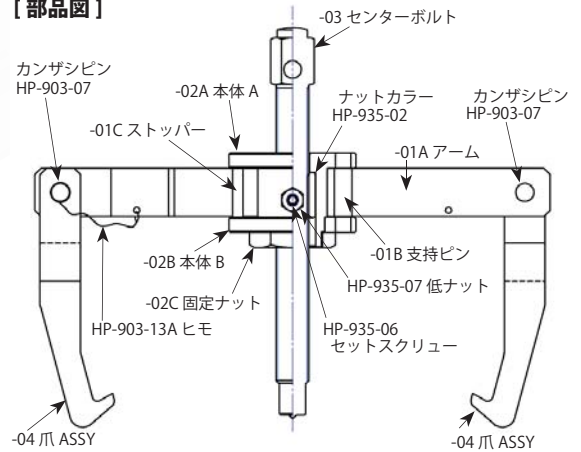

○部品発注の際は、HP-423-の後ろに部品図に記載されている番号をご記入の上、本セットをご購入された販売店にお申し込みください。

- ◆◆◆ センターボルト組付時の注意事項 ◆◆◆
- ※センターボルトを -02A (本体 A) のマーキング面側からねじ込んでセットしてください。
 - ※逆向きに使用すると、本体が破損します。



①ホーシングナットを外してください。
上記のようにホイールの飾り穴に爪を3カ所確実にセットしてセンターボルトを軽く締め込んでください。

※ネジ部にはモリブデングリスを切らずに塗布してください。

②センターボルトをメガネレンチなどで締め込みます。
固くて動かない時は、センターボルトを無理に締め込まず、ハンマーショックを与えてください。

※ショック機構内蔵、インパクトレンチ使用禁止。



- ◆◆◆ 使用方法・取扱上の注意事項 ◆◆◆
- <1> インパクトレンチ使用禁止。ネジ部にはモリブデングリスを切らずに塗布してください。
 - <2> ショック機構内蔵ですので、固くて動かない時は、センターボルトを無理に締め込まず、ハンマーショックを与えてください。
 - <3> アルミホイールに直接使用すると、傷がつく可能性があります。