



フロントホイールハブプーラー (6穴用)

MODEL : FHP-993C



新発売!

ショック機構付き!



ハイエース、キャラバン等の6穴車のリヤシャフト、
ドライブシャフト(4WD車)が簡単に抜き取れます!
日野レンジャーのフロントハブも抜き取り可能!

※別途オプションのセンターボルト(FHP-993-20)が必要です。



スライディングハンマー (SH-36・別売)

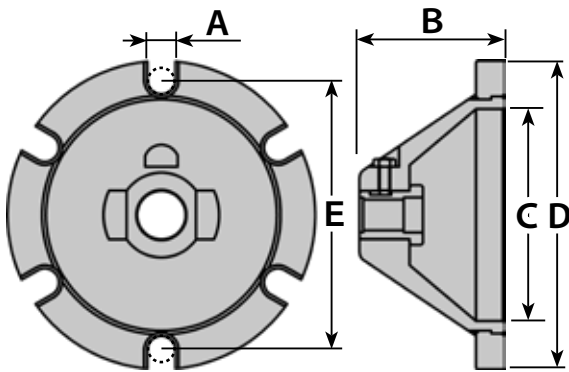

各部	A	B	C	D	E
寸法(mm)	14.5	75.5	110	160	139

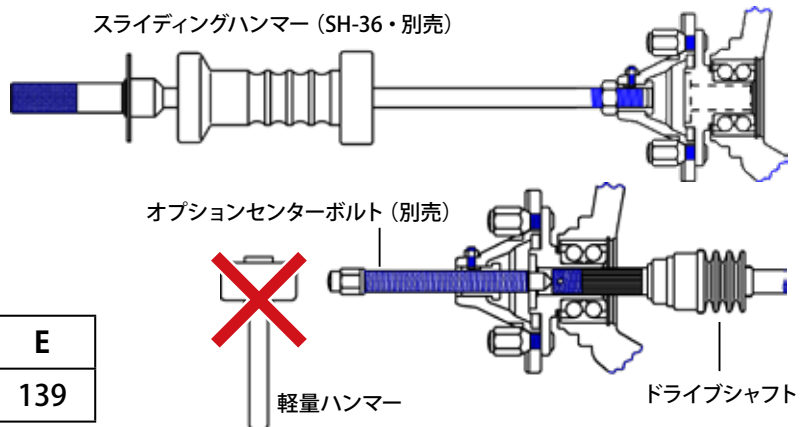

オプションセンターボルト (別売)



軽量ハンマー

ドライブシャフト

- ※スライドハンマーを接続して作業する時は上図のように必ずナットで固定し、プーラーとのガタをなくしてください。また、ネジ部などに損傷がないことを作業前に確認してください。
- ※オプションのセンターボルトを使用してショック作業を行う時は、テンションが掛かっている時以外(相手が既に抜けている)にハンマーを使用しないでください。ナットカラーおよびボルトが破損します。ショック機構の動作範囲は6mmです。
- ※固着してどうしても抜けないドライブシャフトの押し抜きに使用する時は、ドライブシャフト先端ネジ部が損傷します。交換を前提に作業を行ってください。ドライブシャフトの保証はいたしかねます。
- ※ご使用前に必ず M10 × P1.5 のタップでハブ側のネジの錆を取り除いてから本工具をご使用ください。