

ドリルガイドツール

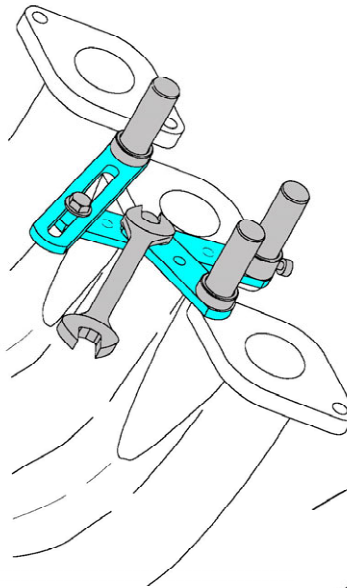

エキストラクター作業の泣き所、折れたボルトへのセンター穴ドリル加工が、狭い場所でも簡単かつ正確に行えるガイドツールです！エキゾーストマニホールドの、折れたスタッド抜き取りに、傷んだ雌ねじへのヘリサート加工に威力を発揮！

セット内容	
● DG-1286S	M6, M8抜き取り用 φ3.5、φ5.0ドリルガイド入り
● DG-1286E	M6, M8, M10, M12抜き取り用 φ3.5、φ5.0、φ6.3、φ8.4ドリルガイド入り
● DG-1286FS	M6, M8, M10, M12抜き取りおよびヘリサート加工用 φ3.5、φ5.0、φ6.3、φ8.4、φ10.5ドリルガイド 上記5サイズ用ドリルストッパー M6, M8, M10ヘリサートガイド入りフルセット (M12ヘリサートは適応外)



● エキマ二側で、作業位置と固定用ボルト 2本の位置を合わせ、本体をしっかりと固定。

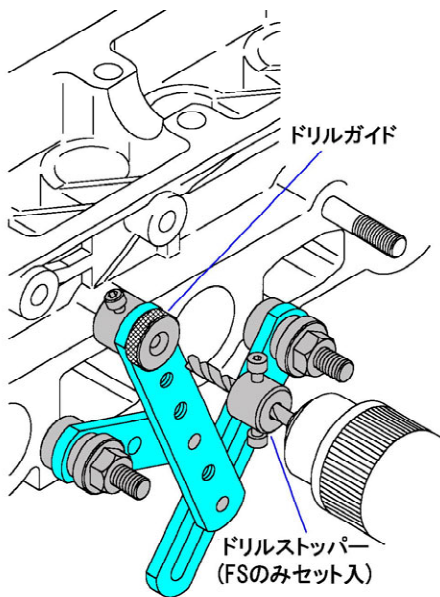

● シリンダーヘッド側に反転させて、既存のナットで本体を固定。後は、ドリルガイドによって確実な穴開け作業が可能です！

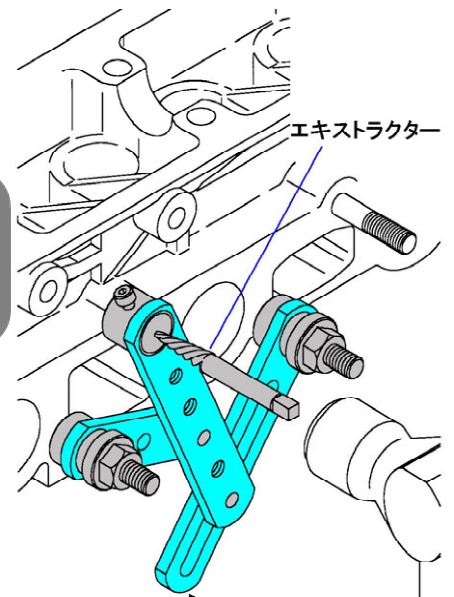
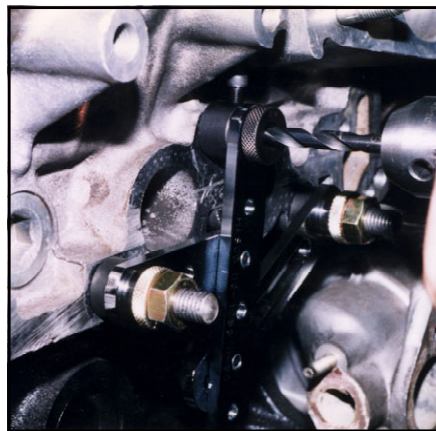

● 正確な下穴加工がされているから、エキストラクターも安心して使用できる！

◆◆◆◆◆ 使用上の注意事項 ◆◆◆◆◆

<I> ドリルおよびエキストラクター、ヘリサート関連品は、市販品をお求め下さい。本セットには含まれません。また、当社では取り扱いいたしておりません。