

# フライホイール ロックツール 取扱説明書

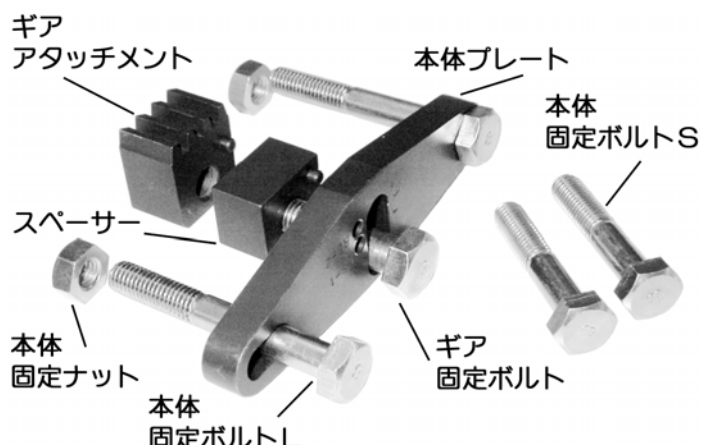

CP-98JR セット内容 / パーツリスト

部品番号	部品名	入数
CP-98JR-01	本体プレート	1
CP-98JR-02	ギアアタッチメント	1
CP-98JR-03	スペーサー	1
CP-98JR-04	ギア固定ボルト	1
CP-98JR-05	本体固定ボルトS	2
CP-98JR-06	本体固定ボルトL	2
CP-98JR-07	本体固定ナット	2
CP-98JR-PC	ブローケース	1
他、取扱説明書、保証書		

## 使用上の注意事項

- <1> ギアアタッチメントの組み付け位置を間違えると、フライホイールのギア部を損傷するおそれがあります。十分に確認してください。
- <1> トヨタ:1G/1JZ/2JZ、日産:RB20/25/26以外のエンジンには使用しないでください。フライホイールを損傷するおそれがあります。
- <1> 車種によっては、エンジンまたは補器類を降ろさないと、スペース的問題でセッティングできないことがあります。また、ミッションを降ろす場合、日産:RBおよびトヨタ:1Gは、本体プレートの確実な固定方法がなくなりますので、本ツールは使用できません。

## 使用方法

- (1)各エンジンによって、下記写真のように、ギアアタッチメントおよびスペーサーを本体に組み付けます。ギアアタッチメントの位置は、本体のエンジン型式刻印に合わせる。
- (2)スターターモーターを外します。スターターモーターの取り外し方は、実車の整備要領書を必ず確認し、注意事項を遵守してください。
- (3)本体の、正円側固定穴にボルトを通して、仮止めします。
- (4)クランクプリーを、わずかに回転させて、アタッチメントとフライホイールがうまく噛み合う位置を決めます。
- (5)楕円側固定穴にボルトを通し、2本の固定ボルト(&ナット)をしっかり締め付けてください。



### トヨタ:1G-G の場合

本体プレートの、[1G]と刻印のある穴にスペーサーを合わせ、さらにスペーサーの穴にギアアタッチメントを合わせて、ギア固定ボルトで締め付けます。本体の固定には、セット内の固定ボルトSとナットを使用します。

1G-Fの場合は、[RB-1]の位置で上記同様組み付けてください。

### 日産:RB20/25/26 の場合

本体プレートの、[RB-1]と刻印のある穴にギアアタッチメントを合わせ、反対側からスペーサーを通して、ギア固定ボルトで締め付けます。本体の固定には、スターターモーターの取り付けボルトを、そのまま使用します。

一部、取り付け位置の異なるタイプがあります。[RB-1]の位置で、クランクが回ってしまうときは、[RB-2]の位置に組み替えてください。

### トヨタ:1JZ / 2JZ の場合

本体プレートの、[1JZ]と刻印のある穴にスペーサーを合わせ、さらにスペーサーの穴にギアアタッチメントを合わせて、ギア固定ボルトで締め付けます。本体の固定には、セット内の固定ボルトLとナットを使用します。