



キャリパーブレーキツール

MODEL : CBT-909FS



パーキング（サイドブレーキ）付きリアディスクブレーキの
パット交換からオーバーホールまでを、誰でも簡単に行えます。

<<< セット内容 >>>

○ CBT-909E、CBT-909-PS、CBT-909-NS、HSP-601

●キャリパー内部の分解は、専用の超スリムタイプ
スナップリングプライヤーで簡単に。組立時は、
スナップリングカバー押し込み用アタッチメントナット
で、楽々スナップリングを装着できます。



●パット交換時のピストン戻しおよびオーバーホール時の
ピストン抜き取りは、3種類のアタッチメントと
専用押し込み器で、簡単確実に作業できます。
※別売オプションアタッチメント(4種類)もございますので
お問い合わせください。

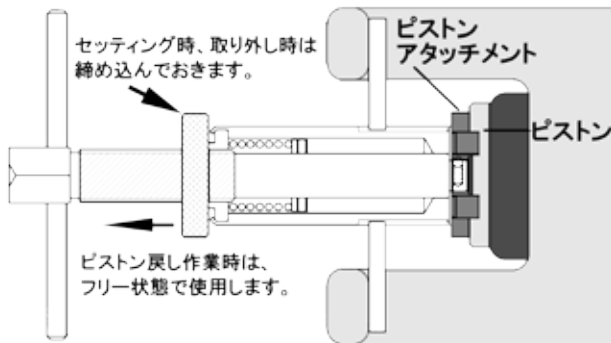
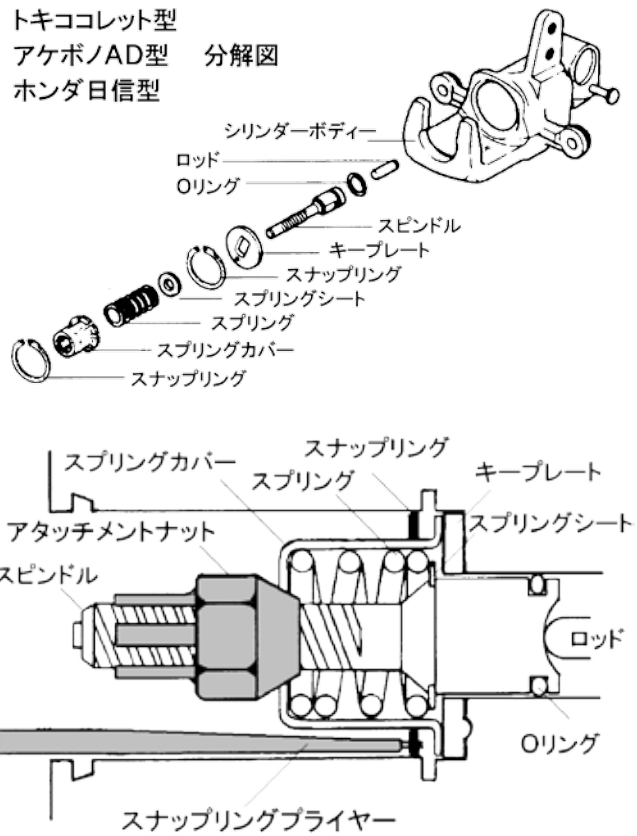

◇◇◇◇◇ 使用方法・取扱上の注意事項 ◇◇◇◇◇
<!> 作業前に作業車両の整備要領書をご用意していただき、作業ポイント、注意点などをご確認ください。
また作業前に工具の変形や破損していない事を確認してください。
<!> スバルおよびトヨタ旧型の、アケボノF型キャリパー（皿バネ型）、マツダおよびいすゞ車の一部キャリパーは、
キャリパー後方から分解作業するタイプとなっており、本ツールのアタッチメントナットは適合しません。
<!> オプションのピストンアタッチメント AN は、旧日産アネット型専用です。