

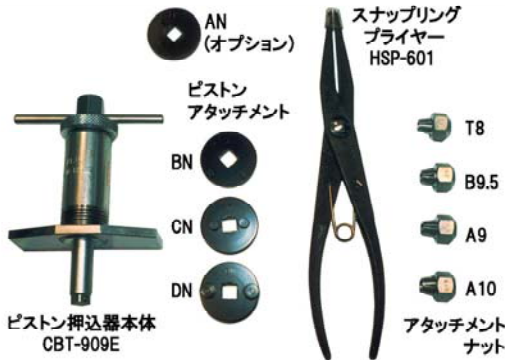

MODEL : CBT-909 CALIPER BRAKE TOOL

# キャリパーブレーキツール



パーキング（サイドブレーキ）付きリアディスクブレーキの、パット交換からオーバーホールまでを、誰でも簡単に行えます。

- ピストンアタッチメント AN を除くフルセット CBT-909FS
- ピストンアタッチメント AN を除く 3点セット CBT-909PS
- アタッチメントナット 4点セット CBT-909NS

● キャリパー内部の分解は、専用の超スリムタイプ スナップリングプライヤーで簡単に。組立時は、スプリングカバー押し込み用アタッチメントナットで、楽々スナップリングを装着できます。

● パット交換時のピストン戻しおよびオーバーホール時のピストン抜き取りは、4種類（旧日産用 AN はオプション）のアタッチメントと専用押し込み器で、簡単確実に作業できます。

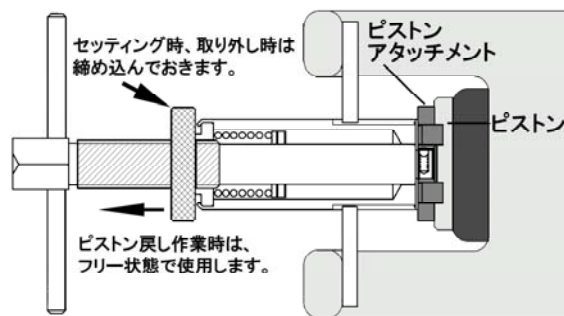

＜＜＜ 注意 ＞＞＞  
押し込み器のテンションが弱いと、ピストンが空回りする場合があります。ノブを十分に締めて、テンションが掛かるようにセットしてください。押し戻し中に空回りしたときは、再度ノブを締め付けて、プレートの位置を手前（本体をピストン側へ）に調整してから、再度作業してください。

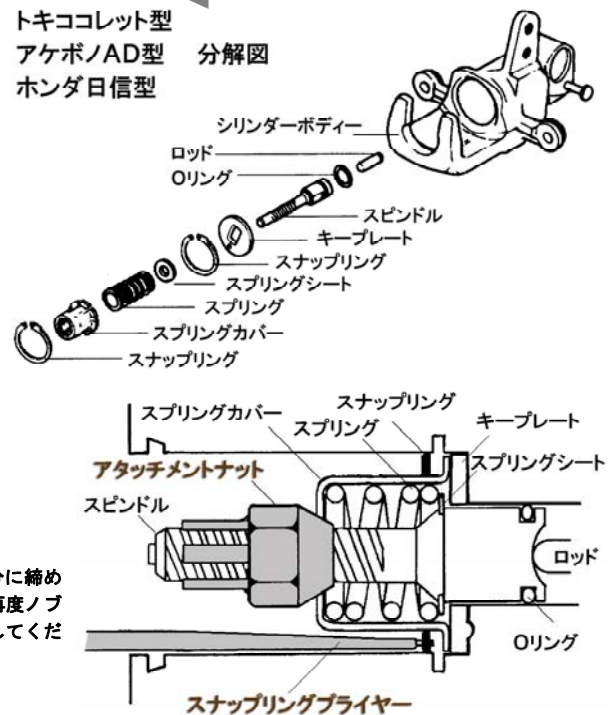

- アタッチメントナット適合車種
- T8・・・トヨタ / EP82,EL31,AE92 他 三菱 / C73,C83 他
  - A9・・・日産 / N13,B13 他 三菱 / E38,E39 他
  - B9.5・・・日産 / U12,S13,R30,C31,Z31 他 ホンダ / EF8,KA5 他
  - A10・・・三菱 / L149 他



◆◆◆◆ 使用上の注意事項 ◆◆◆◆  
 <I> スバルおよびトヨタ旧型車の、アケボノF型キャリパー（皿パネ型）、マツダおよびいすゞ車の一部キャリパーは、キャリパー後方から分解作業するタイプとなっており、本ツールのアタッチメントナットは適合しません。  
 <I> オプションのピストンアタッチメント AN は、旧日産アネット型専用です。  
 <I> 旧 CBT-8 シリーズをお持ちの際は、ピストンアタッチメントおよびスナップリングプライヤーの同等品が含まれています。

＜＜＜ 注意 ＞＞＞  
スプリングカバーが、右図のように変形しているとスナップリングがうまく入りません。プライヤーなどで修正してから、組み付けてください