

model : AP-216SP

PAT.P

# シャックルブッシュプーラー

## ○ セット内容品



## SHACKLE BUSH PULLER

4トン～大型車の、シャックルブッシュ交換、シャックルピン（いすゞ4トン車）、アンカーピンの抜き取りなどが、インパクトレンチで手早く作業できます！



シャックルブッシュ抜き取り中



シャックルピン（いすゞ4トン車）抜き取り中



アンカーピン抜き取り中



シャックルブッシュ装着中

○ 部品番号図

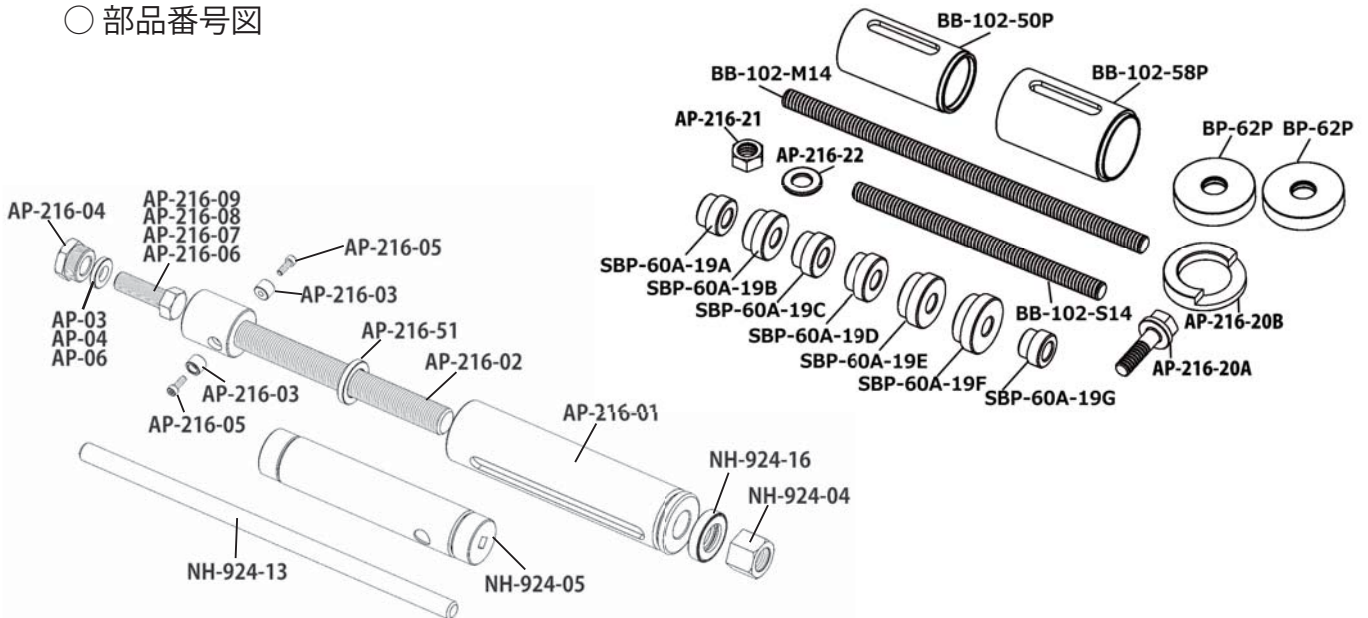

○ 使用方法

下記イラストのように各パーツをセッティングして、最後にキャップをセンターシャフトにしっかりと最後までネジ込んでください。(ヘッドカラー、アタッチメント、六角ボルトは相手サイズに合わせて選定してください) ソケットとハンドルを使用して、センターナットを締め付けます。ガタの無くなるまで締め付け、セット状態が間違いない(センターが出ている)ことを確認後は、インパクトレンチを使用できます。

※ 台座は、本体組の当たり面がフラットな場合使用しません。(※1)

※ センターシャフトネジ部およびベアリングには、モリブデンなどのグリスを、切らずに塗布してください。

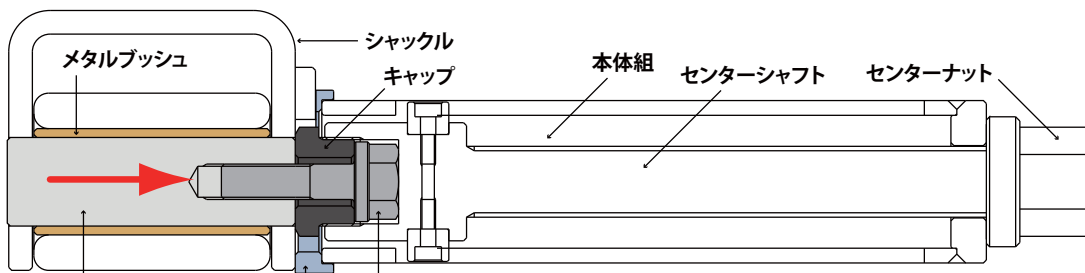

シャックルピンの抜き取り (アンカーピン)

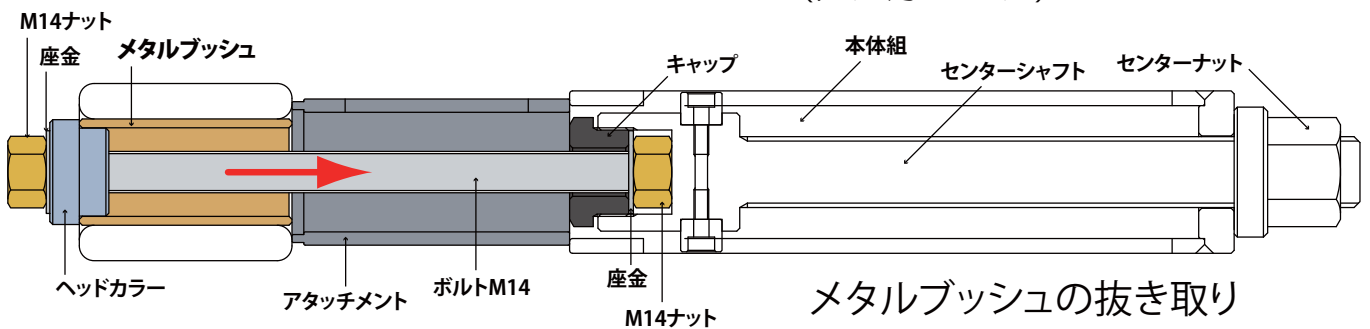

メタルブッシュの抜き取り

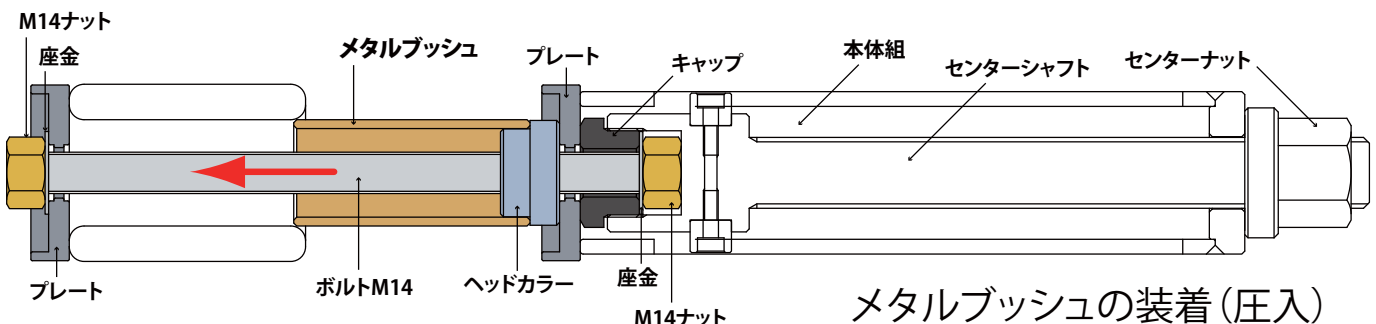

メタルブッシュの装着(圧入)