

取扱説明書

この度は、HP-903：ホイールハブプーラーをお買い上げ頂きまして誠にありがとうございます。ご使用前には内容品の確認と使用時における注意事項を熟読頂き、ご理解の上で使用くださいますようお願い致します。

部品図

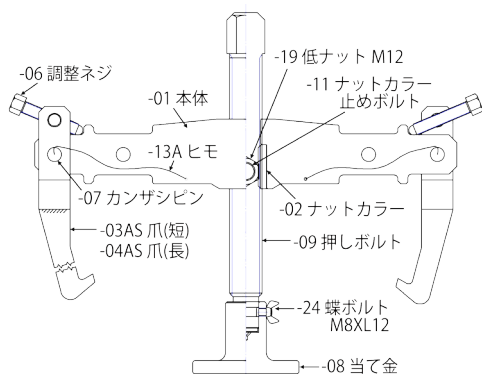

製品型式	品名	要数
HP-903-01	本体	1
HP-903-02	ナットカラー	1
HP-903-03AS	爪 (短) ASSY	2
HP-903-04AS	爪 (長) ASSY	2
HP-903-06	調整ネジ	4
HP-903-07	カンザシピン	2
HP-903-08	当て金	1
HP-903-09	押しボルト	1
HP-903-11	ナットカラー止めボルト	1
HP-903-13A	紛失防止紐	2
HP-903-19	低ナット M12	1
HP-903-24	蝶ボルト M8 × L12	1

⚠ 注意事項

- センターボルトは、ハンガーのマーキング面側からねじ込んでセットしてください。その後、当て金をセンターボルトの奥までセットして、蝶ボルトを締めてから蝶ボルトを少し緩めてください。
※手で当て金が回る程度にセットしてください。
- センターボルトを逆向きに使用すると本体が破損します。
- インパクトレンチは使用禁止。センターボルトのネジ部および先端部は、モリブデングリスを切らず塗布してください。
- ショック機構内蔵ですので、固くて動かない時はセンターボルトを無理に締め込まず、ハンマーショックを与えてください。
- アルミホイールに使用すると傷がつきます。その他、ステップ付きホイールおよび一部ドラムとのすき間がなく、爪が掛けられない車種 (UD など) には、オプションのアルミホイール用アダプター (JIS 規格車には HP-903-AW、ISO 規格車には HP-903-ISO) をご使用ください。

使用方法 (フロントホイールの場合)

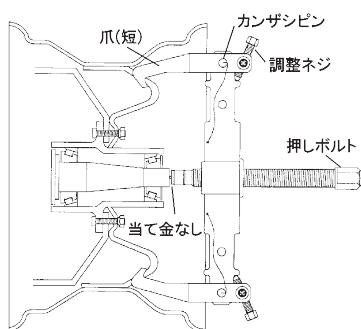

1. スピンドルナットを外してください。左図のように爪 (短) を内向きにセットし、当て金は外しておきます。(本体のセット位置は、フロントの場合主に外側ですがホイールサイズにより内側または外側に変更してください。カンザシピンを抜き取り簡単に移動できます。)
2. 調整ネジの向きも内側とし、ホイールに爪を掛けた後、軽く締め込んでください。

使用方法 (リアダブルタイヤホイールの場合)

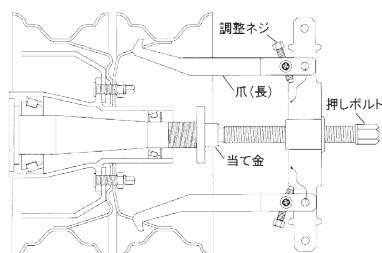

1. ホーシングナットを外してください。左図のように、調整ネジを内向きにした状態で、爪 (長) が外向きになるように本体にセットしてください。(本体のセット位置は、リアの場合主に内側ですが、ホイールサイズにより内側または外側に変更してください。カンザシピンを抜き取り簡単に移動できます。)
2. 調整ネジの向きも内側とし、ホイールに爪を掛けた後、軽く締め込んでください。