



Model : IG-503HK-B

チューブノズルツール (いすゞ専用) 取扱説明書

この度は、IG-503HK-B : チューブノズルツール HK-B のお買い上げ誠にありがとうございます。
ご使用前に内容品の確認と使用時における注意事項を熟読頂き、ご理解の上で使用くださいます
ようお願い致します。

また、各作業車両毎にメーカーの整備要領書を用意し、注意事項などはメーカー指示に従って
作業を行ってください。

【適合】

エンジン型式 : 4HK1

チューブノズル純正番号 : 8-98064259-0



ノズルチューブ

【セット内容】

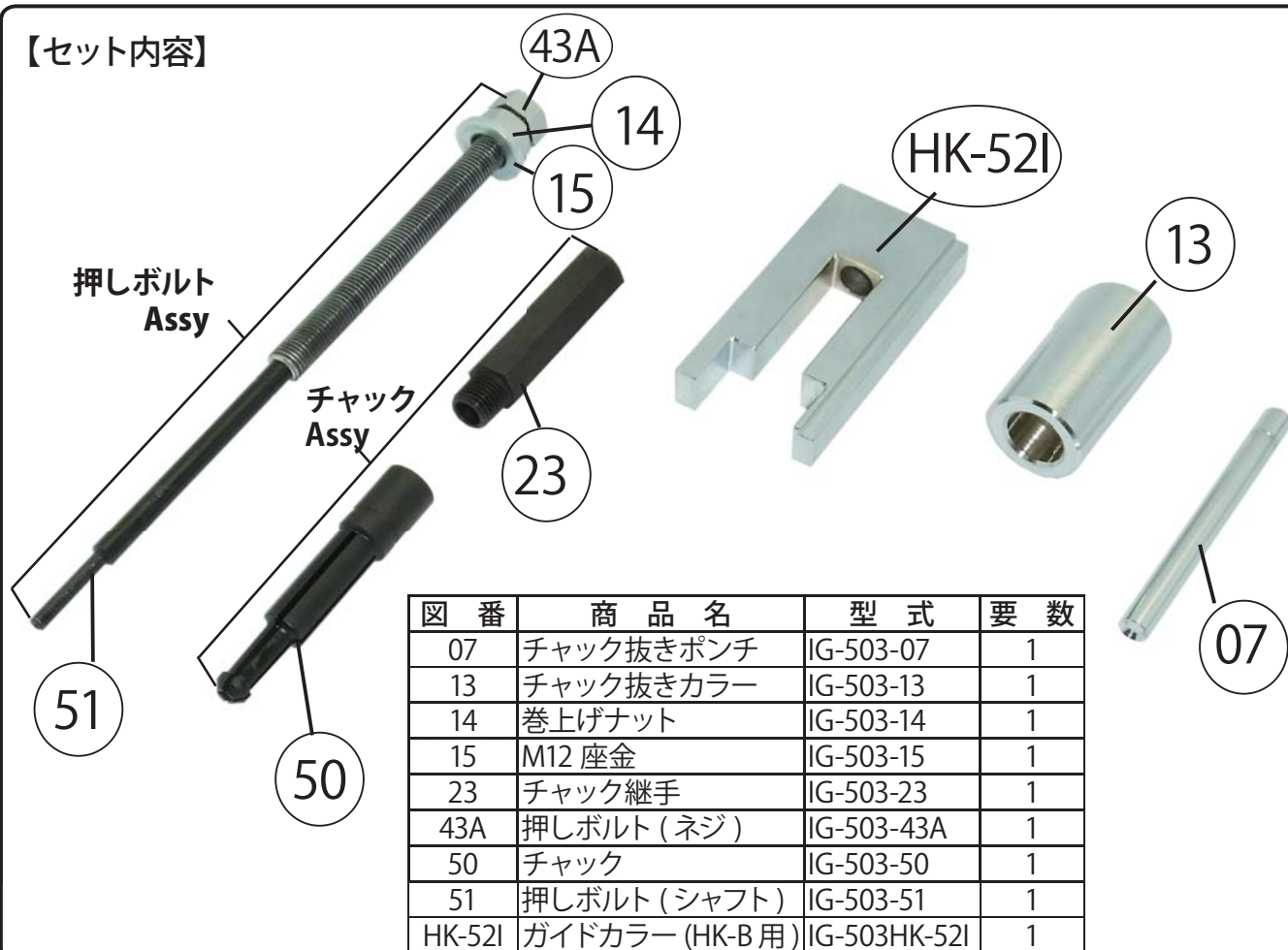

図番	商品名	型式	要数
07	チャック抜きポンチ	IG-503-07	1
13	チャック抜きカラー	IG-503-13	1
14	巻上げナット	IG-503-14	1
15	M12 座金	IG-503-15	1
23	チャック継手	IG-503-23	1
43A	押しボルト (ネジ)	IG-503-43A	1
50	チャック	IG-503-50	1
51	押しボルト (シャフト)	IG-503-51	1
HK-52I	ガイドカラー (HK-B用)	IG-503HK-52I	1

【※注意事項※】

- ・ネジ部および可動部にはモリブデングリスを切らさず塗布してください。 ※故障を招きます。
- ・使用方法の不良によるトラブルは、一切責任を負いかねますのでご注意ください。
- ・4HK1 のノズルスリーブはスチール製の為、カシメ不要です。(ボンド留めです。)
本製品は抜き取り作業のみ使用可能です。装着に関しては整備書をご確認の上、
作業を行ってください。

ノズルチューブの抜き取り

※用意するもの

- ・適当なグリス
- ・ポンチ等
- ・プラスチックハンマー
- ・19mm メガネ, スパナ (2本)
- ・ドライバー
- ・モンキーレンチ



1. チャックの装着前の準備

(1) ノズルチューブにポンチなどを使用して、プラスチックハンマーでショックを与える。

※固着を剥離する

(2) ノズルチューブにチャック Assy (チャック継手 + チャック) を入れる。



2. チャッキング

(1) プラスチックハンマーを使用し、チャック Assy を軽く叩き込む。

※チャックの先端がノズルチューブの先端部に
確実に掛かる所まで装着して
必ずチャック Assy を引っ張り、抜けない事を確認してください。

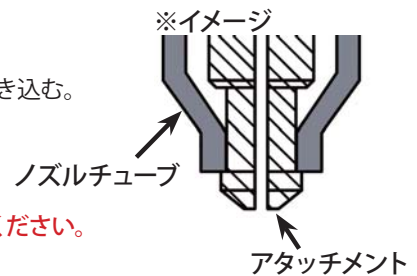

3. 抜き取り

(1) ガイドカラーをチャックにかぶせる。

※押しボルトをセットする際に巻上げナット・座金を入れ忘れ無い事
巻上げナットは十分にねじ込んでからガイドカラーにセットしてください。
ネジ部にはグリスを切らさないでください。



(2) 押しボルト Assy (押しボルト + ナット + 座金) をセットする。

(3) 本体カラーをスパナやモンキーレンチで保持してガイドカラーが
回りしない様にして、押しボルトを奥まで (止まる所まで)
確実にねじ込んでください。

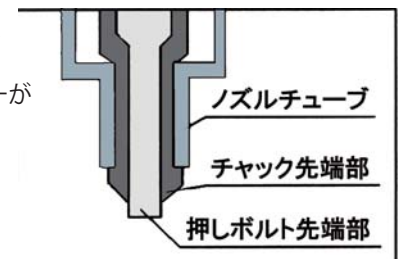

(4) 押しボルトをスパナやメガネで確実に保持してください。(19mm)

(5) 巻上げナットのみをスパナやメガネで締め込んでいく。(19mm)

(6) ノズルチューブが引き上げられる。



※押しボルトは回りしないよう、しっかりと保持する事

4. ノズルチューブを外す

(1) 押しボルト Assy をノズルチューブから取り外す。

(2) チャック抜きカラーを台にして、チャック抜きポンチで抜き取る。

○抜けない時は…

チャックを反対側から叩いて食い付きを外し、
少し回転させて位置を変え、再度作業を行ってください。

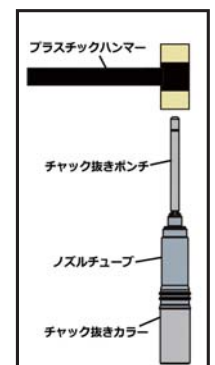

・4HK1 のノズルスリーブはスチール製の為、カシメ不要です。(ボンド留めです。) 本製品は抜き取り作業のみ使用可能です。装着に関しては整備書をご確認頂き、作業を行ってください。