

MODEL : CP-504IF

いすゞ 2t 車 4JJ1 用クランクシールインサーター取扱説明書

この度は、**CP-504IF：いすゞ 2t 車 4JJ1 用クランクシールインサーター**のお買い上げ頂きまして誠にありがとうございます。ご使用前には内容品の確認と使用時における注意事項を熟読頂き、ご理解の上ご使用くださいますようお願い致します。

【適応】



【セット内容】

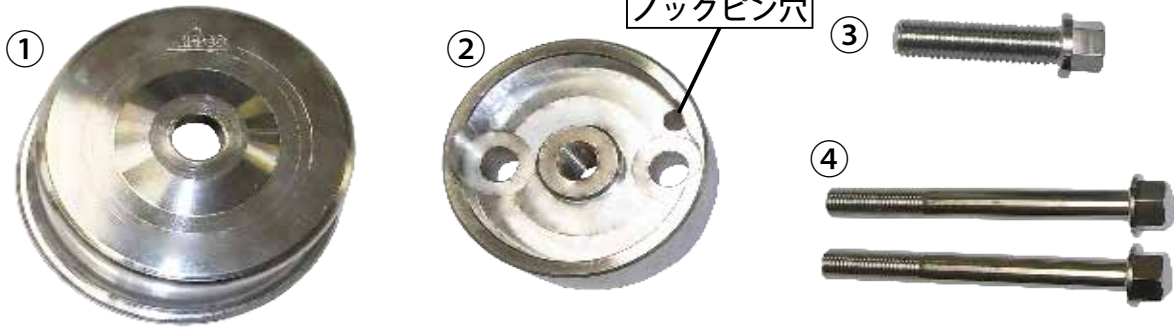

図番	部品型式	商品名	要数
1	CP-504IF-01	アタッチメント	1
2	CP-504IF-02	ガイドアタッチメント	1
3	CP-504IF-03	センターボルト	1
4	CP-504IF-04	ガイドボルト	2

○部品発注の際には上記部品番号をご記入の上、本セットをご購入された販売店にお申込みください。

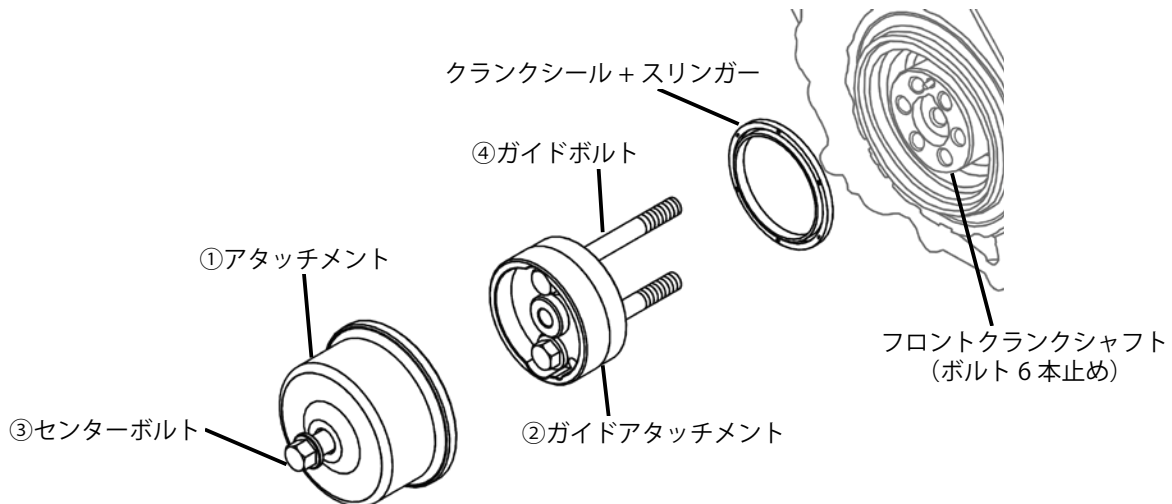

【注意事項】

- インパクトレンチの使用は厳禁です。
- ネジ部および回転部には、モリブデンなどのグリスを切らずに塗布してください。
- 作業前にアタッチメントをクランクシャフトに通して、スムーズに抜き差しできることを確認してください。
- 引っ掛かる時は、サビや汚れを落としてから作業を行ってください。
- ガイドアタッチメント、スリンガーの向きに注意してください。
- オイルシール交換時は、スリンガーと共にセットで交換してください。

【使用方法】

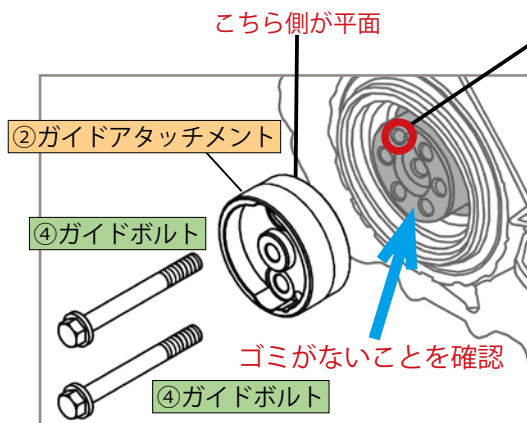

① クランクシャフトのオイルシール挿入部に打痕またはゴミがないことを確認してください。

② 工具の汚れを落としてください。

③ ②ガイドアタッチメントの向きに注意して④ガイドボルト(2本)でセットします。この時ロックピンの位置に注意してください。

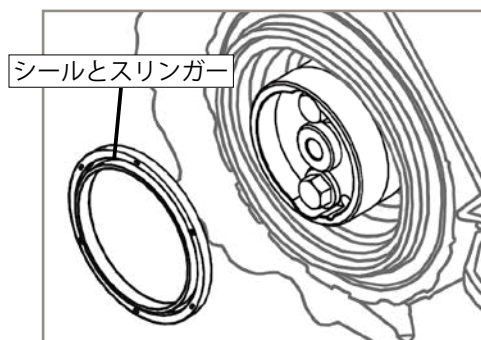

④ ②ガイドアタッチメントに新品のフロントクランクシールとスリンガーをセットします。

※オイルシールは再使用禁止。

※片方のガイドボルトを強く締め付けると、平行が出なくなります。はじめに指で軽く均等に締め付けてください。

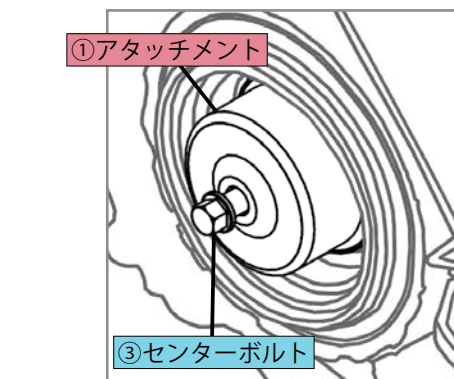

⑤ ②ガイドアタッチメントに①アタッチメントを被せます。そのまま③センターボルトを締め込むと、定位置までシールが入って行きます。

⑥ 最後に寸法を測定します。

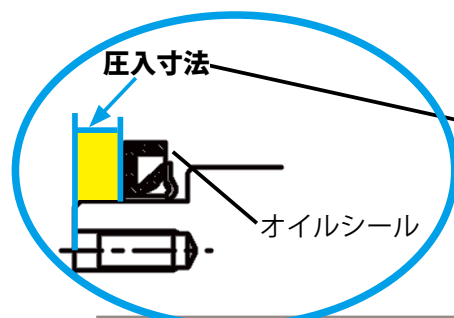

圧入寸法の 10.2mm ~ 10.8mm 以内にオイルシールが装着出来ていれば完了です。



※オイルシール装着後、振れのないことを確認してください。

※オイルシールが圧入寸法未満の場合は再度工具をセットして再度作業し圧入寸法以内にしてください。

※オイルシールが圧入寸法以上の場合はオイルシールとスリンガーを取り外し、新しい部品で再度作業をやり直してください。

発売元：株式会社 ハスコ

業務 G 〒 351-0012 埼玉県朝霞市栄町 3-6-45
TEL (048)461-0101 FAX (048)461-1177
URL <http://www.hascotools.co.jp>