



三輪

MOTORCYCLE

ホイールハブ

サスペンション

ステアリング

トランスアクスル

エンジン

ブレーキ

汎用・板金

二輪

ステアリングシステムベアリングプーラー



TBP-982

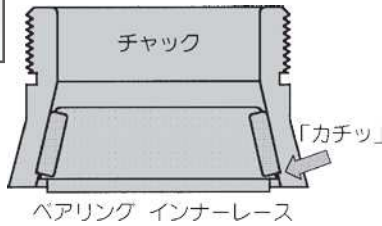

独自のチャック方式により、壊さず簡単に抜き取ることができます！

オートバイ適応
ステアリングシステムのテーパーベアリング、インナーレース抜き取りツール

チャック品番	適応ベアリング品番
R44	32005、CR0574
R48	320/28、CR0643
R51	32006、32907

※ボールレースには適応しません。
※レースが壊れ、ローラーの外れたベアリングには使用できません。

オプション

- TBP-982-R46 オプションチャック (外車用)

キャリパーツール



CBT-207



2 輪車のディスクブレーキキャリパーからピストンを抜くための固着外しプライヤー！

2 輪車 ピストン内径φ 17.5 ~ 40 適応
ディスクブレーキキャリパーのピストン抜きツール

- 先端アタッチメント部厚み：約 13.5mm

※ホンダ車の一部でピストン内に樹脂が埋め込まれているものには使用できません。他、社外パーツでは使用できないピストンが存在する場合があります。

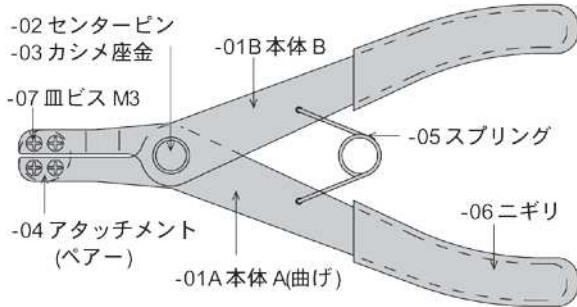

逆送式ワンマンブリーダー (二輪車用)



OM-50B



抜けにくいマスターのエアがレバー操作に比べて簡単に素早く抜けます！

オートバイ適応
エア抜き、フルード交換ツール

- タンク容量：500cc 付属ホース：1m

●キャリパー側ブリーダープラグより新油を逆送してマスター側リザーバーにエア抜きができます。

ディスクブレーキピストン押し込み器



HDP-856H/T



HDP-856H



HDP-856T

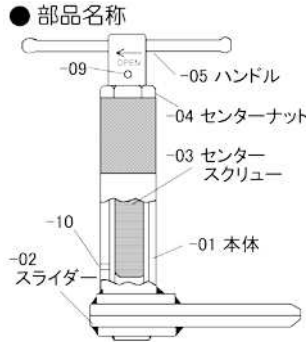
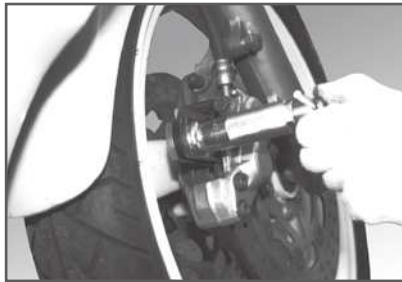

ディスクパッド交換時の必需ツール!
ピストンを傷めず、スムーズに押し戻します!

二輪車適応
ディスクパッド交換ツール

- 独自のスライダー方式により、センタースクリューを傷めることなく、プレートがスムーズに平行移動します!
- プレート先端部は緩やかなテーパ加工となっておりますので、パッドが減りすぎていっぱいまで出きってしまったピストンにも対応できます。

型 式	HDP-856H	HDP-856T
用 途	シングル 対向 2 ポット	並列 2 ポット 対向 4/6 ポット
肉厚 (片面)	6mm	5mm
有効長	31mm	31mm
幅 (右)	32mm	60mm
幅 (左)		89mm
最大開口	55mm	55mm

ホークオイルシールプッシャー



HHP-2646



3 分割アタッチメントと 2 つ割れハンマーにより
簡単確実に装着することができます!

2 輪車 インナーチューブ外径φ 26 ~ 46 適応
フロントフォークのオイルシール装着ツール

- 正立はもちろん、倒立サスにも使用できます。
- アタッチメントはナイロン製、ハンマー内面には塩ビを貼り付け、インナーチューブに傷をつける心配がありません。

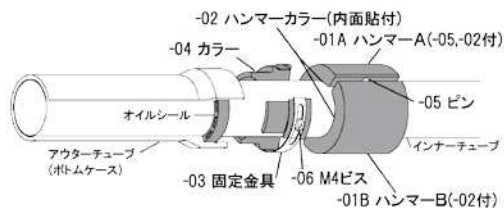

ホークオイルシールプッシャー



HHP-FS



フレキシブルチャック方式により、ひねるだけで
オイルシールの径に合わせて自在に調整可能!

2 輪車 インナーチューブ外径φ 21 ~ 44 適応
フロントフォークのオイルシール装着ツール

- フロントフォークのアウターチューブ (ボトムケース) に装着するオイルシールを的確に、しかも簡単に装着することができる打ち込み専用工具です。
- 各部内面には塩ビを貼り付けてありますのでインナーチューブに傷をつける心配はありません。

ホイールハブ

サスペンション

ステアリング

トランスアクスル

エンジン

ブレーキ

汎用・板金

二輪

ホイールハブ

チェーンカット&リベットツール



HCC-54

サスペンション



HCC-54 セット内容

高品質素材と熱処理により
 確実な作業を約束する丈夫なプロ用ツール!

オートバイ適応
 ジョイントピンカシメ、ジョイントピンプレート圧入、チェーンカット用ツール

- 40系、50系のカットはもちろん、ジョイントプレートの圧入からジョイントピンのフレアカシメまで可能な、オートバイのドライブチェーン用総合セット!

※作業には12.7sqのラチェットハンドルが必要です。

ステアリング

オプション



- HCC-54-VS 60系対応パーツセット

トランスアクスル

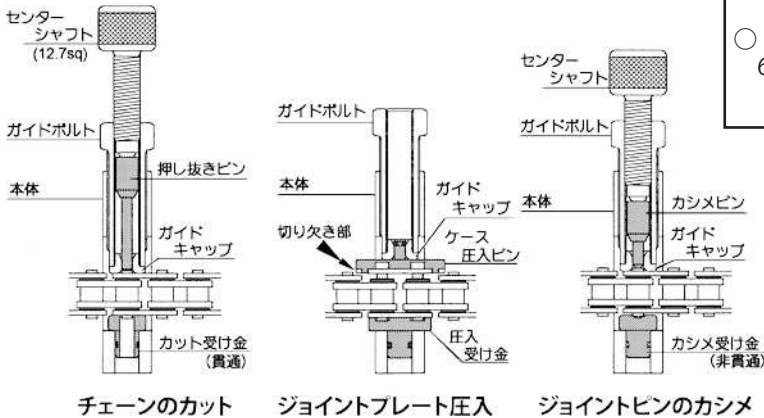

エンジン

バルブコッターツール



VP-939MC

ブレーキ

ピンセットなどでの細かな技術不要。
 16バルブヘッドでも簡単に組みつけられます!

2輪車、軽自動車、小型乗用車適応
 バルブコッター、バルブスプリングの脱着ツール

- DOHC 4バルブエンジンに最適!
- 強力マグネットにより、コッターを指の入らない隙間に落としてしまう心配がありません。

※ヤマハ・SRなどの一部車種はスプリング張力が強力なため作業困難です。

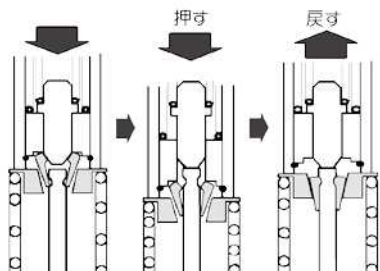
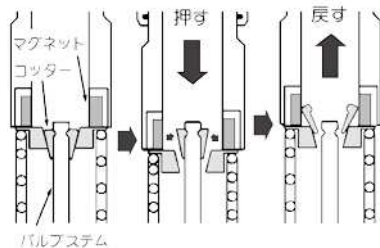

汎用・板金

二輪

ベアリングプーラー



NHBP SERIES



底部の貫通していないケースからも
抜き取れます！

クラッチパイロット、2輪車のハブ、クランクケース、
農機、エアーツール等適応
ケース入りベアリング抜き取りツール

- NHBP-10257 φ 10,12,15,17
- NHBP-2035 φ 20,25,30,35
- NHBP-FS NHBP-10257+NHBP-2035

※その他サイズもオプション設定ございます。
お問い合わせください。

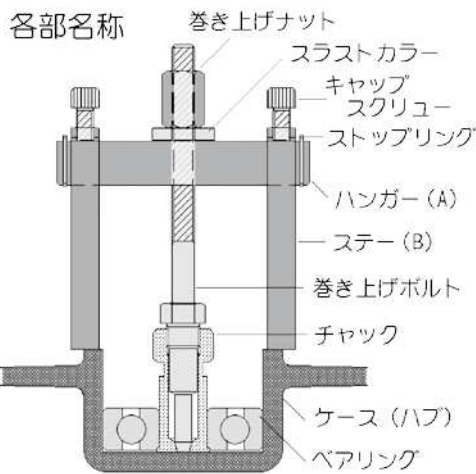
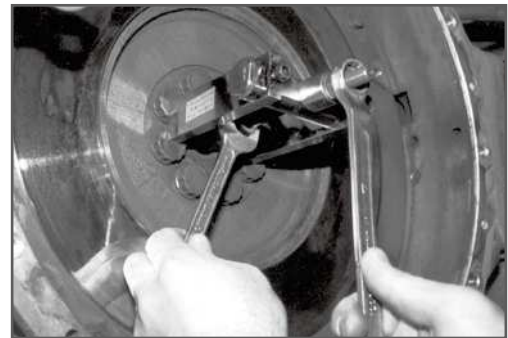

オプション

- SH-2035-SH スライドハンマージョイント 2035 用
- SH-10257-SH スライドハンマージョイント 10257 用

スライドハンマーで楽々抜き取り可能！

スライドハンマー
(W9/16-12 山 : SH-12)

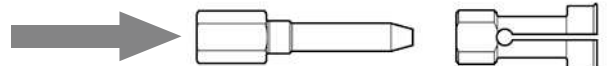

ホイールハブ

サスペンション

ステアリング

トランスアクスル

エンジン

ブレーキ

汎用・板金

二輪

ホイールハブ

サスペンション

ステアリング

トランスアクスル

エンジン

ブレーキ

汎用・板金

二輪