

# トランスアクスル

TRANS AXLE

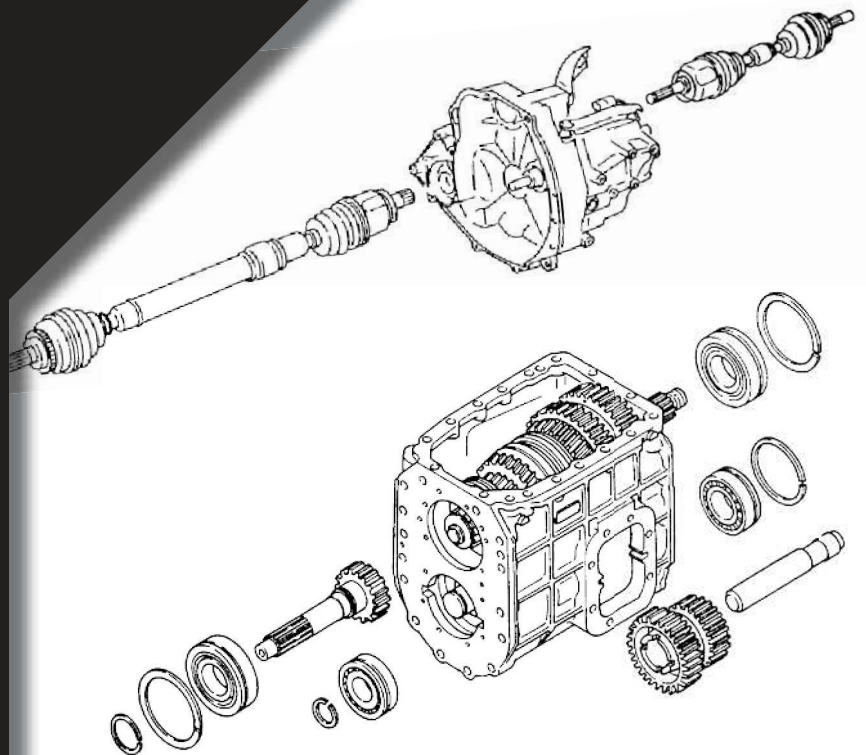

ホイールハブ

サスペンション

ステアリング

トランスアクスル

エンジン

ブレーキ

汎用・板金

二輪

# ドライブシャフトリムーバー



BC-302



固いデフ側のシャフトが一発で簡単に抜き取れます!

FF車のフロントドライブシャフトの抜き取り  
φ100程度までの円形パーツ用汎用リムーバー

- ハンマリングポイントでハンマーショックも使用可能!
- 調整式の爪でミゾ部へのセットが確実にできます!

○全長: 672mm

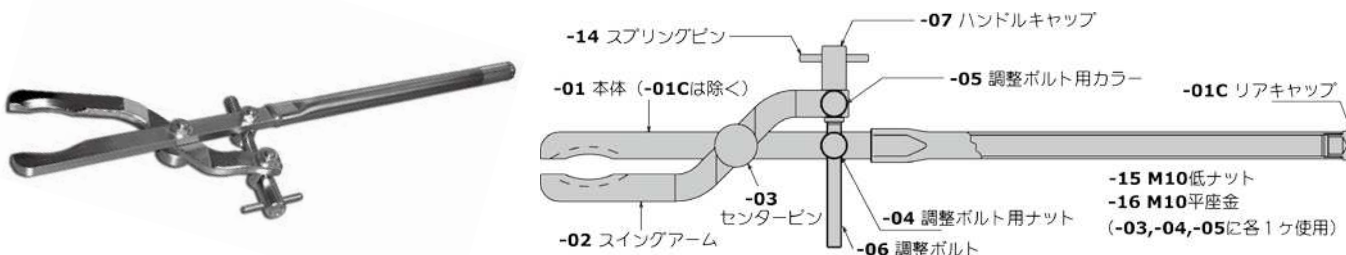

# ドライブシャフトブーツチェンジャー



BC-6F



型式	サイズ
BC-F03	M22XP1.5
BC-F04	M24XP1.5
BC-F05	M20XP1.5
BC-F06	M18XP1.5
BC-F11	M19XP1.5
BC-F12	M26XP1.5

ホイール側固定ジョイントがスライドハンマーで簡単に取外しできます!

ドライブシャフトブーツの抜き取りツール

※本ツールの仕様には接続ネジサイズ M18XP2.0 のスライドハンマーが別途必要です。(111 ページ)  
※サイズの異なるスライドハンマーの切り替えジョイントも各種ご用意あります。

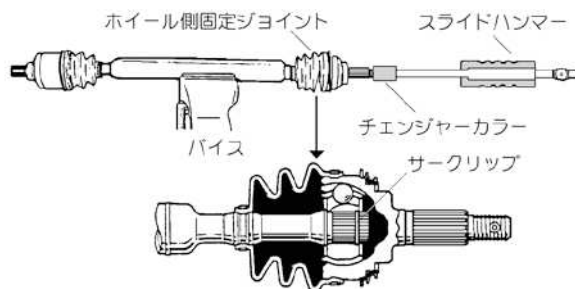
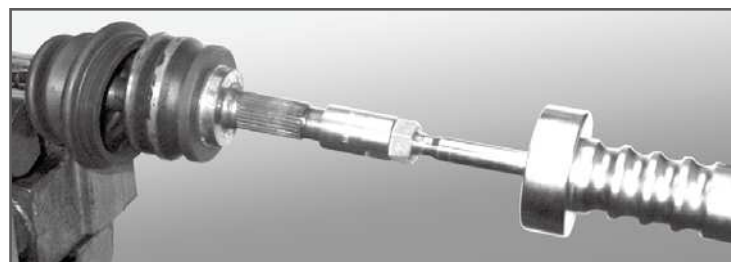

# ドライブジョイントインサーター



DS-309

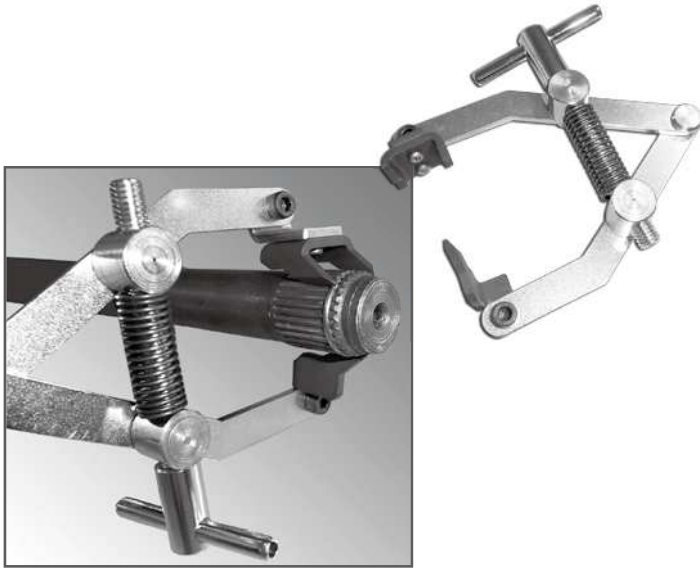

装着困難なシャフトの再装着が簡単に行えるサポートツール

FF車フロントドライブシャフトアウタージョイントの装着ツール

- ドライブシャフトのアウター（ホイール）側の固定ジョイント分離によるブーツ交換、サークリップの張り出しにより装着困難なシャフトの再装着が簡単に行えるサポートツールです。

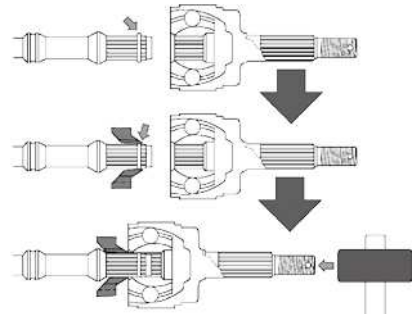

# サークリッププライヤー



BC-308



固い欧州車の CV ジョイント固定用サークリップやミッションに最適!

CV ジョイント固定用サークリップの脱着ツール

- 爪部のみ交換ができます。
- 丸い凹み付きで確実に作業ができます!

○開口幅：MAX 35mm

# ブーツクランプツール



VB-305B

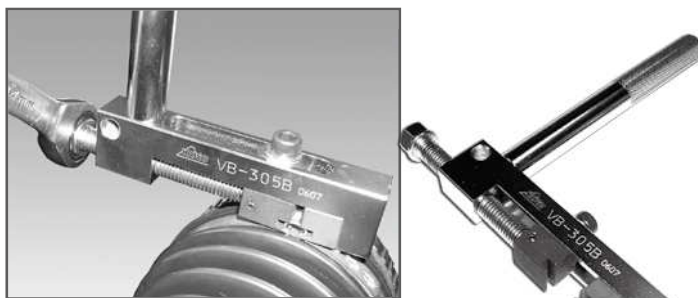

厚板のブーツクランプでもスムーズにカシメが可能!一部の引っ掛けタイプのクランプにも!

軽自動車～乗用車（国産、外車） 板厚 1mm 以下適応  
オメガタイプブーツクランプのカシメツール

- 爪部最大開口幅：38mm 爪幅：16mm  
ラックブーツなどのクランプにも使用できます。

- ハンドルは作業スペースによって後方、または左右のどちらに挿しても使用できます。

※一部ラックブーツなどでカシメ部（コの字部）の距離が長いもの、またバンド幅が狭いものでは綺麗にカンメられないものがあります。

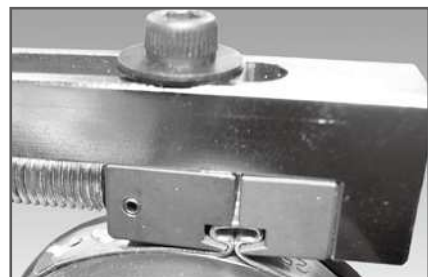
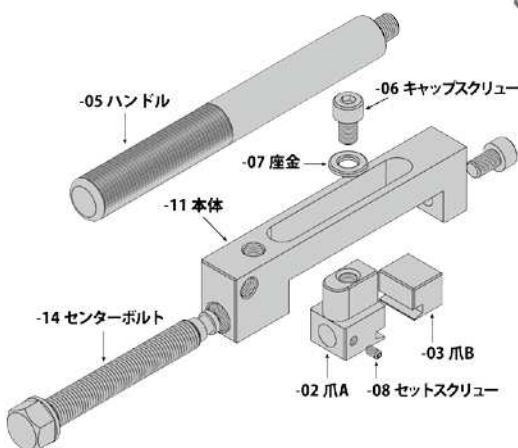

ホイールハブ

サスペンション

ステアリング

トランスアクスル

エンジン

ブレーキ

汎用・板金

二輪



ホイールハブ

サスペンション

ステアリング

トランスアクスル

エンジン

ブレーキ

汎用・板金

二輪

## ブーツバンドクランパー



VB-968A



簡単に刃が取り外せるので再研磨することもそのまま交換することも可能!

自動車全般 バンド幅 10mm まで適応  
汎用タイプの巻き取り式ブーツバンドの締め付けツール

※純正タイプや耳付きカシメタイプなどのブーツバンドには適合しません。  
※刃部は消耗品です。

- VB-968T ブーツバンドクランパー (重機用)  
TADANO・コベルコの幅広 (14mm) 対応もごさいます。

## クラッチディスクパイロットシャフト



HCP SERIES



パイロットベアリング、メタルブッシュのないFF車のセンター出しも簡単に!

クラッチディスクのセンター出しツール

●クラッチディスクのスプラインサイズを問わず、自在に調整できるため作業性に大変優れています。

- HCP-613H 軽自動車～小型トラック  
チャック開口径: φ 15.4 ~ 26.2  
FF ガイド適用径: φ 29 ~ 69  
付属カラーサイズ: φ 10,12,14,15,16,17,19

- HCP-613W 乗用車、複板用  
適用スプライン小径: φ 20 ~ 26  
付属カラーサイズ: φ 12,15,16

※ HCP-613W は HCP-613H の大シャフト ASSY に複板クラッチのスプライン合わせ用キーを追加した2リッタークラスのダブル、トリプル車用セットです。小シャフト ASSY は含まれません。  
※表記の無いサイズのカラーもごさいますのでお問い合わせください。  
※一部不適合車種もごさいます。

- HCP-613HR 小型～2t 車用 (FR)
- HCP-6124 2～4t 車用

- HCP-618 2t 車～大型車  
チャック開口径: φ 25.8 ~ 46.9  
付属カラーサイズ: φ 17,20,25,30

※ HCP-618 はシングルクラッチ専用です。  
大型車の複板クラッチには HCP-304 をご使用ください。  
※キャンター (4P10)、ダイナ (3.5t 車) などには別売りのカラーが必要です。  
HCP-618-06B: 特注カラー φ 15

- HCP-618S 4t 車用
- HCP-618L 大型車用

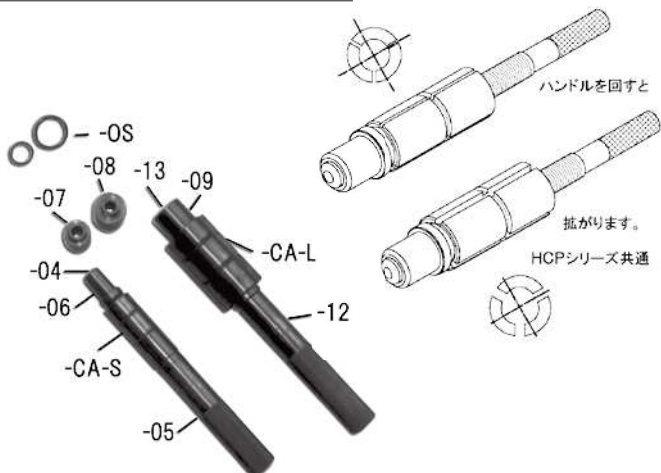

## ダブルクラッチディスクパイロットシャフト



### HCP-304



ハンドルを捻るだけで自在に拡張できるチャック式！  
メンドラを何本も用意する必要がありません！

大型複板クラッチ車全般適応  
ダブル（複板）クラッチディスクのセンター出しツール

- チャック開口径：φ 35 ~ 49  
付属カラーサイズ：φ 20,25,30

※ UD の一部（スプライン山数 18 山 / ディスク番号：30100-90606 および 30100-90579）には適合しません。  
下記オプションパーツを別途お求めください。  
※一部の新型車には適合しません。

- 作業後はチャックを閉じれば簡単に抜き取れます。
- 複数ディスクのスプライン溝が揃えられるチャックキー！

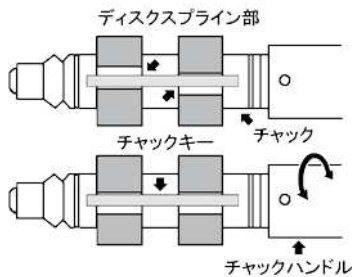

※複数舞のディスクスプライン溝が揃っていないとメンドラが入りません。本製品も左右に捻ることでチャックキーによりスプライン溝を合わせられます。

### オプション

- HCP-304-20 UD18 山用外筒  
チャック ASSY と差し替えて使用します。

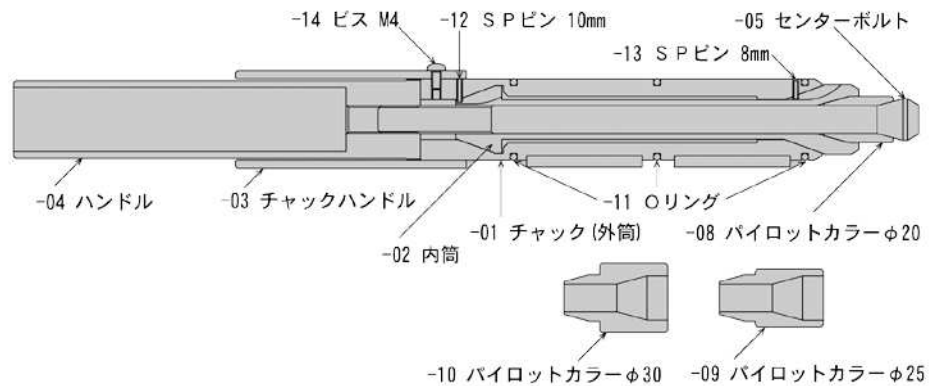

ホイールハブ

サスペンション

ステアリング

トランスアクスル

エンジン

ブレーキ

汎用・板金

二輪

ホイールハブ

サスペンション

ステアリング

トランスアクスル

エンジン

ブレーキ

汎用・板金

二輪

## ミッションベアリングプーラー



IN-301M/FS

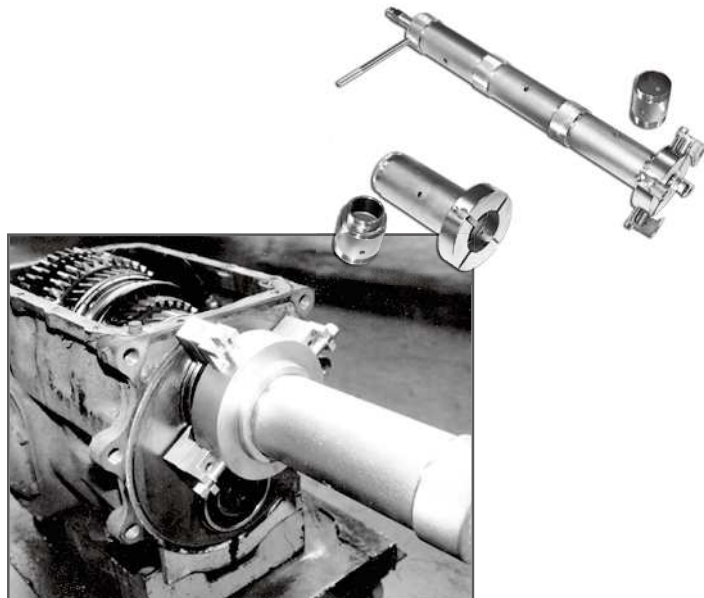

ショック機構付きセンターボルト（台形ネジ）で固着したベアリングも簡単に外れます！

4t～大型トラック・トラクター適応  
 抜け止めリング溝付きミッションベアリング  
 （カウンター&メインシャフト）の抜き取りツール

○ IN-301M 4t～大型車  
 適合ベアリング外径：～φ 150  
 適応シャフト外径：～φ 75  
 適応シャフト長：～約 680mm

○ IN-301FS 4t～トラクター  
 適合ベアリング外径：～φ 180  
 適応シャフト外径：～φ 96  
 適応シャフト長：～約 900mm

- 4枚爪で確実に掴みます！
- 新型ミッションに合わせた可変幅の広い各部寸法！

※ 4t以下の小型ミッションでは本体フランジがシャフトに干渉して使用できない場合があります。

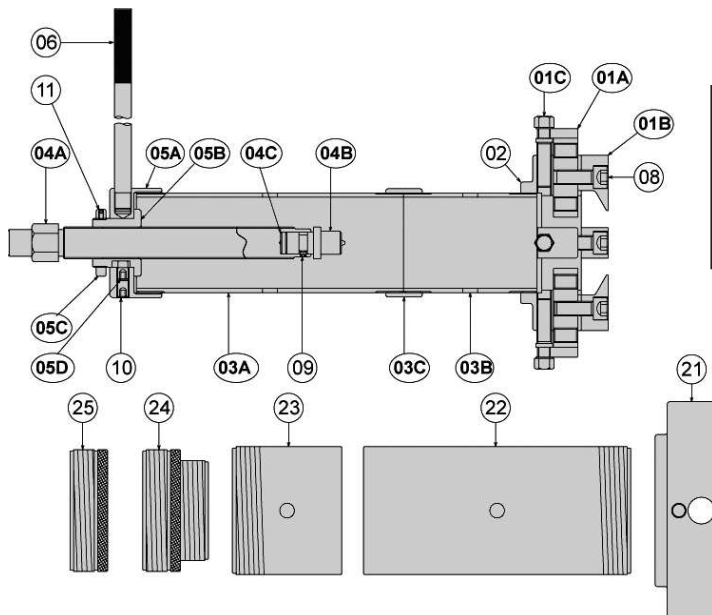

### オプション

○ IN-301VS 小型～2t 車用  
 小径フランジセット  
 適応ベアリング外径：～φ 90

