

ステアリング

S T E E R I N G

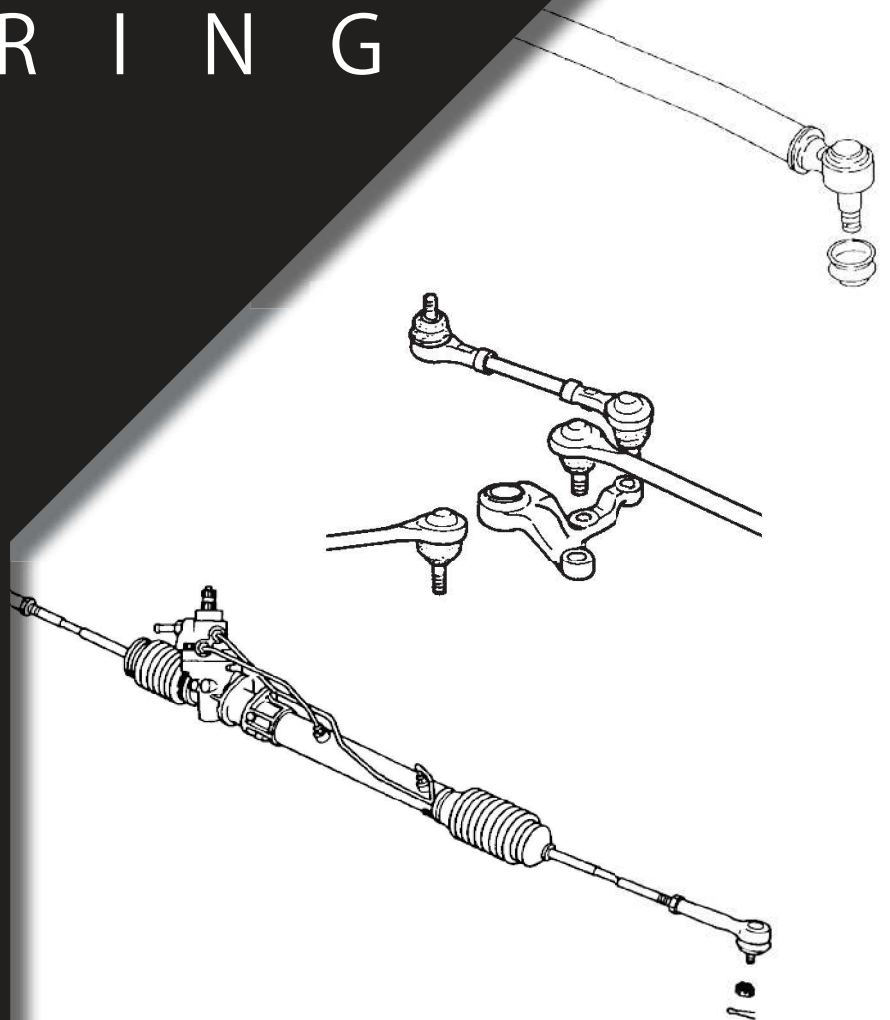

ホイールハブ

ラックエンドレンチ



EW-302T

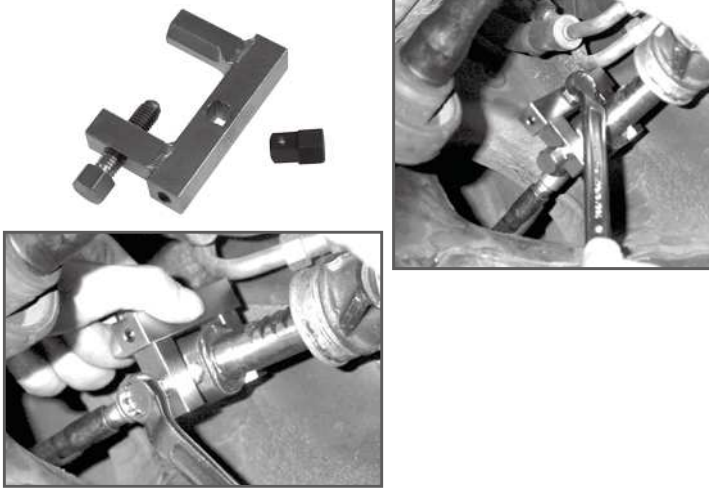

スパナやモンキーが使用できない狭いスペースでも作業が可能です!

軽自動車～普通自動車 二面幅 22～40mm 適応
ステアリングラックエンドの分解ツール

○限界トルク：120N-m
ドライブ：9.5sq
または 14mmhex

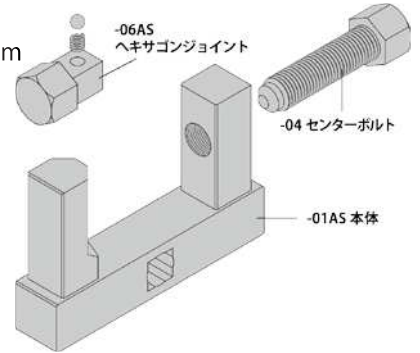

サスペンション

ステアリング

タイロッドロックワッシャーツール



EW-307

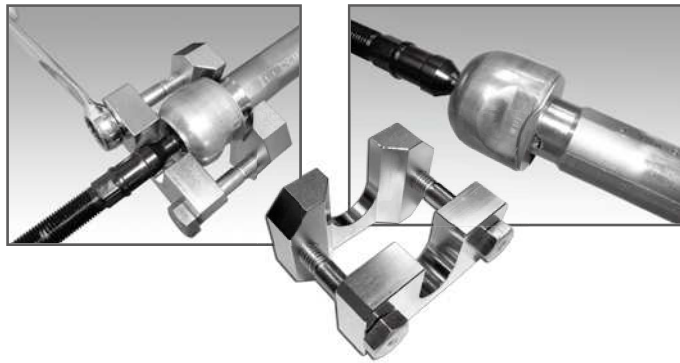

手こずる爪折り作業がワンセッティングで両側同時(交互)に作業できます!

折り曲げタイプ2方または4方のロックワッシャーカシメツール

●ネジ式なのできっちり折り曲げカシメができます。

トランスアクスル

エンジン

エンドブーツリングインサーター (スズキ専用)



EW-310



タイロッドエンドブーツリングを安定した状態で確実に装着することができます!

ワゴンR系・スイフトなど
スズキ純正品番：09401-23402 専用
タイロッドエンドブーツリングの装着ツール

※保護メガネ等を装着して作業を行ってください。

ブレーキ

汎用・板金

ロアブーツリングインサーター (スズキ専用)



EW-310B



ロアアームブーツリングを安定した状態で確実に装着することができるサポートツールです!

ワゴンR系など スズキ純正品番：09401-27402 専用
ロアアームブーツリングの装着ツール

※保護メガネ等を装着して作業を行ってください。

二輪

タイロッドエンドブーツインストラー



BPD-306 SERIES



内径各部はR仕上げでブーツを傷つけません!

軽自動車～普通乗用車適応
タイロッドエンドブーツ(圧入タイプ)の装着ツール

- セット内容/内径寸法
BPD-306B: ハンドル、カラー、34,36,38,42,45,48
BPD-306C: ハンドル、カラー、32,34,36,37,38,42,45,48
BPD-306D: ハンドル、カラー、32,34,36,37,38,42

●一部のローアームブーツにも使用できます!

- BPD-306A-02 カラー使用例
一部車種ではカラー(M14用)を使用し現車のナットで装着可能です。



ステアリングプラー



SP-85A



ベアリング(スチールボール)入りで
楽々抜き取り!

軽自動車～大型トラック適応
ステアリング抜き取りツール

●2本・3本掛け対応!

※一部エアバック車などサイズの合わないステアリングには使用できません。

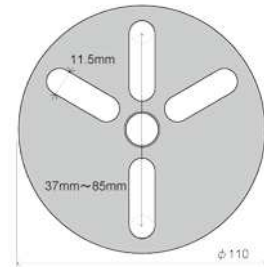
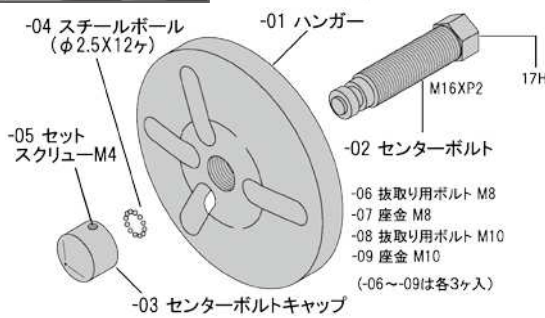

ステアリングボールプラー

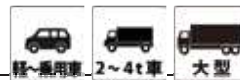

SRB-46/58

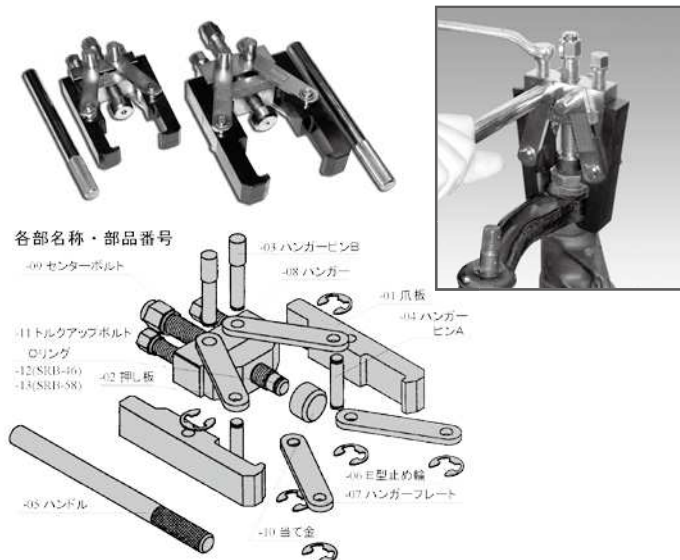

ピットマンアーム、タイロッドエンドなどが酸素や油圧を使わずメガネレンチだけで簡単に抜き取れます!

- SRB-46** 小型車向け
適応範囲: 40～60mm 最大出力(安全加重): 7t
爪厚み: 3.5mm

- SRB-58** 大型車向け
適応範囲: 50～80mm 最大出力(安全加重): 12t
爪厚み: 5mm

※スペース的に使用できない車種もございます。

ホイールハブ

サスペンション

ステアリング

トランスアクスル

エンジン

ブレーキ

汎用・板金

二輪

タイロッドジョイントリムーバー



JF-921 SERIES

ホイールハブ

サスペンション

ステアリング

トランスアクスル

エンジン

ブレーキ

汎用・板金

二輪

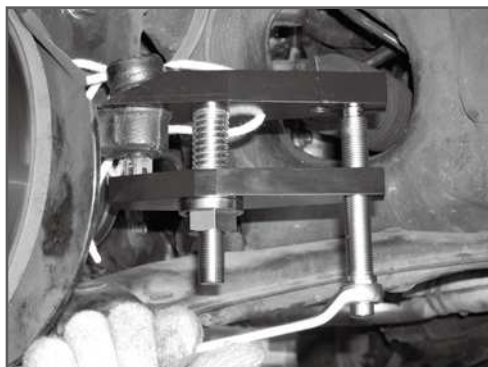

テコの原理で出力倍増!

JF-921SX : 主に軽自動車～小型乗用車

JF-921MX : 主に小型乗用車～4t車

JF-921LX : 主に4t車～大型車

タイロッドエンド等の各ロッドのボールジョイント分離ツール

●タイロッドエンドをはじめ、各ロッドのボールジョイントを簡単に分離できます!

●ボールジョイントのサイズに合わせて支点を調整できるため、上下のプレートは平行状態で作業に入れます。したがって不安定な状態を避け、確実な作業が可能です。

※インパクトレンチ使用禁止!

各部寸法 (mm)

	JF-921SX	JF-921MX	JF-921LX
A	17	22.5	32.5
B	33	45	54.6
C	142	165	183
D	16～49	25～67	22～67

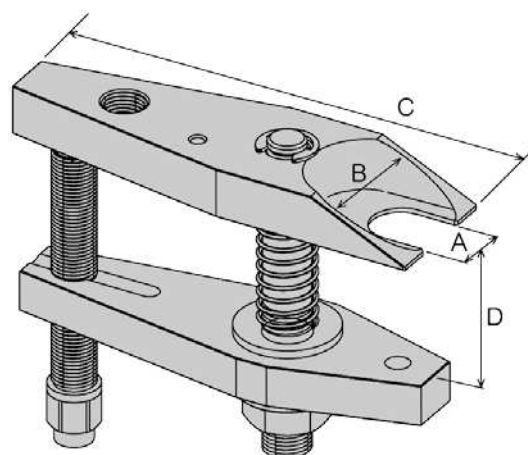
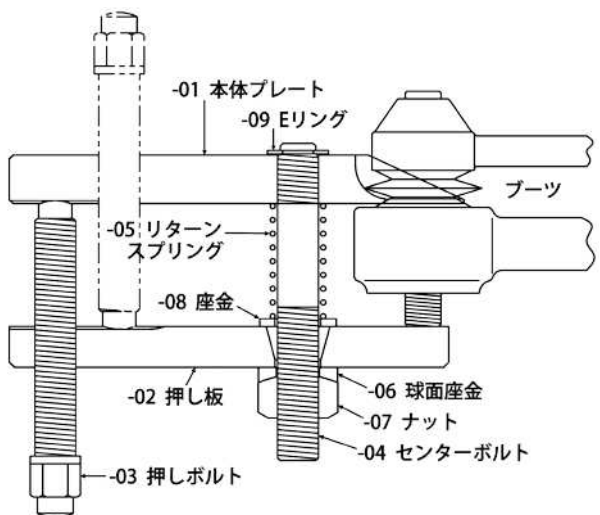
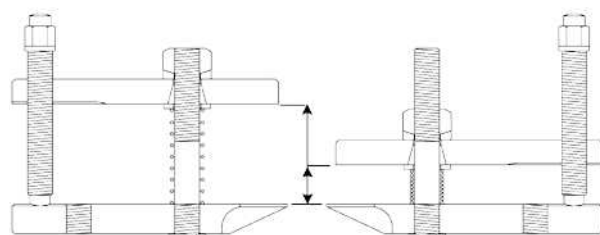

押しボルトは作業スペースの状態によって上側・下側どちらからでも差し替えて使用できます。

ボールジョイントリムーバー

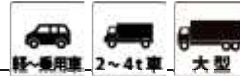

JF-401Z SERIES



直押しタイプの強力型!
インパクトレンチ対応!

- JF-401ZS: 軽自動車~リッタークラス乗用車のタイロッドエンドなど
- JF-401ZM: 乗用車~小型トラックのタイロッドエンド、ロアアームなど
- JF-401ZF: 4t車のドラックリンクなど
- JF-401ZL: 4t車~大型トラックのタイロッドエンドなど
- JF-401ZR: エルフのロアボールジョイント、リレーロッドなど
- JF-401ZV: 4t車のピットマンアームなど
- JF-401ZX: 大型トラックのピットマンアームなど

●タイロッドエンド、ドラックリンク、ロアアーム (一部スペースのある車種のみ) などのボールジョイントおよびピットマンアームなどがインパクトレンチを使用してスムーズに抜き取りできます!

※本ツールは汎用品です。適合車種対応表はございません。下記の各部寸法と作業力所の寸法の比較確認を行ってください。

各部寸法 (mm)

	JF-401ZS	JF-401ZM	JF-401ZF
A	19mm/hex		
B	Tr18xP2	Tr22xP3	
C	50	56	63
D	47	55	65
E	5	6	6
F	62	70	78
G	23	30	35

	JF-401ZL	JF-401ZR	JF-401ZV	JF-401ZX
A	19mm/sq			
B	Tr24xP3		Tr35xP4	
C	78	87.5	101	
D	67	66	125	
E	8.5	9	9.5	
F	98	110	130	
G	40	48	65	

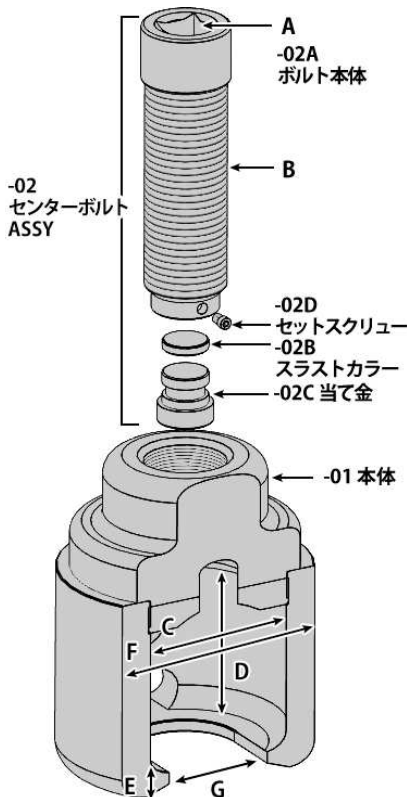

タイロッドエンドプーラーセット



JF-1841S

軽自動車~重機まで対応!!

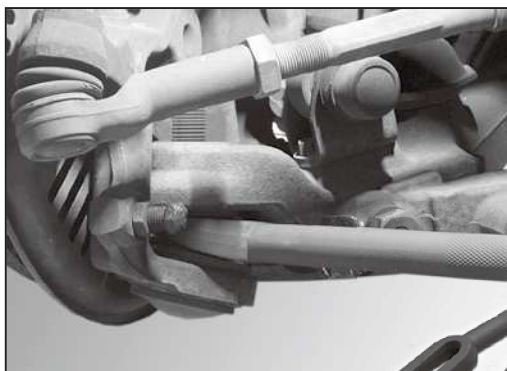

型式	A	B	C
JF-18	18	70	400
JF-24	24	76	315
JF-27	27	73	290
JF-36	36	62	290
JF-41	41	80	290

ホイールハブ

サスペンション

ステアリング

トランスアクスル

エンジン

ブレーキ

汎用・板金

二輪

ホイールハブ

サスペンション

ステアリング

トランスアクスル

エンジン

ブレーキ

汎用・板金

二輪

タイロッドジョイントリムーバー



JF-428 SERIES



同じシリーズの本体プレートがあれば、プレートの交換のみでサイズを換えて使用可能です！

タイロッドエンド等の各ロッドのボールジョイント分離ツール

- ボールジョイントのサイズに合わせて支点を調節できますので上下のプレートは平行状態で作業に入れます。したがって、不安定な状態を避け、確実な作業が可能です！
- インパクトレンチ使用可能！

各部寸法 (mm)

○主に軽自動車～乗用車用

	JF-428S22	JF-428S26
A	22	26
B	40	
C	168	
D	28～85	

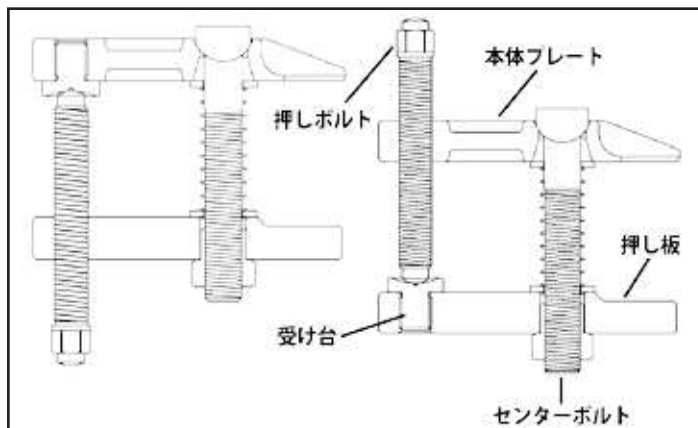
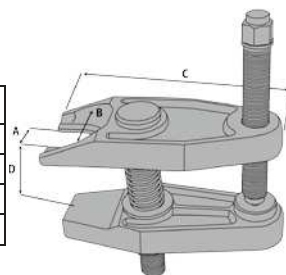

押しボルトは作業スペースの状態によって上側・下側どちらからでも差し替えて使用できます。

○主に小型乗用車～4t車用

	JF-428M22	JF-428M26	JF-428M30
A	22	26	30
B	50		
C	168		
D	28～85		

○主に4t車～大型車用

	JF-428L30	JF-428L34	JF-428L40
A	30	34	40
B	66		
C	205		
D	38～106		

タイロッドエンドプッシャー



JF-416 SERIES



タイロッドエンドの形状が異形のため、一般的なエンドリムーバーが使用できない車種に最適です！

- ネジ山部をハンマー作業から保護します！

- JF-416A : M16xP1.5 (エルフ、フォワード等)
- JF-416B : M18xP1.5 (デュトロ、レンジャー等)
- JF-416C : M14xP1.5 (ハイエース、キャンター等)
- JF-416D : M20xP1.5 (日野大型等)
- JF-416E : M24xP1.5 大型 (ふそう、いすゞ、UD) 等
- JF-416F : M24xP2.0 (いすゞ大型等)
- JF-416G : M10xP1.25 (乗用車用)
- JF-416H : M12xP1.25 (乗用車用)

JF-416Z : JF-416A～F各種アタッチメント+ハンドル3種セット

オプション

- JF-416-01S ハンドルS
- JF-416-01SS ハンドルSS



○乗用車用

JF-416S : M10xP1.25、M12xP1.25

○ JF-416S 用先端アタッチメント

- JF-416S-03 (M18XP1.5)
- 06 (M24XP1.5)
- 08 (M12XP1.25)
- 11 (M14XP1.5)
- 05 (M20XP1.5)
- 07 (M10XP1.25)
- 09 (M24XP2.0)
- 12 (M16XP1.5)

キングピン押し抜き台



KP-410

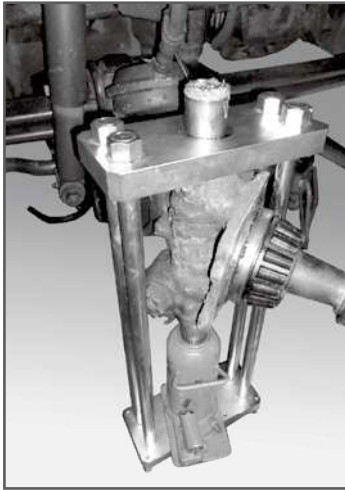

垂直に押せるので過度な荷重をかけることなくスムーズに抜き取りができます！

大型車全般適応

キングピンをダルマジャッキで押し抜くサポートツール

※一部車種では当て金などが必要になる場合があります。

○許容荷重：20t

※別途ダルマジャッキを用意してください。

(車載のものなどで可。15t 程度のもの)

オプション

○ KP-410-S 2t 車用継ぎ手セット



枠内寸法 590mmX205mm
底板幅 250mmX125mm

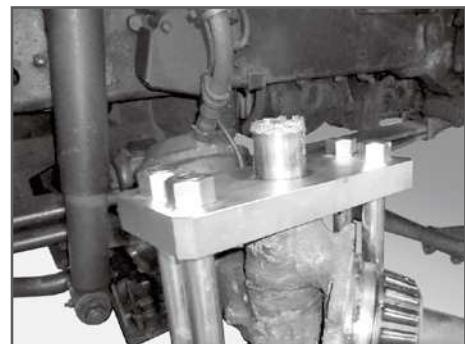
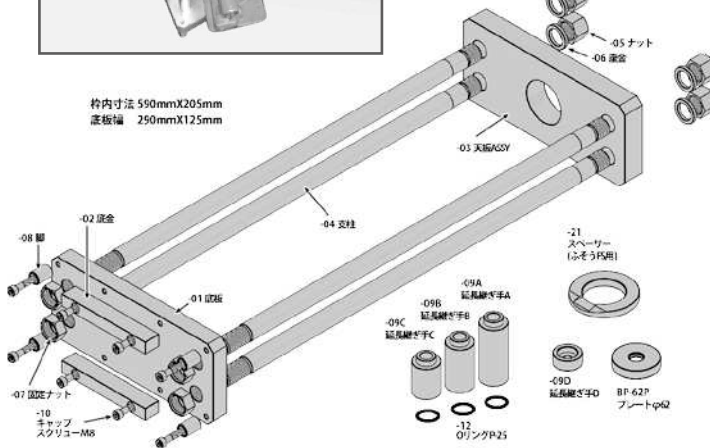

キングピンブッシュツール



KP-410B



キングピンブッシュを市販の大ハンマー、チップングツール等を使用して脱着するサポートツール！

国産2t~大型車全般適応

キングピンブッシュの脱着ツール

○アタッチメント寸法 (内径)

φ 33, φ 34, φ 39, φ 40, φ 44, φ 45, φ 50, φ 52, φ 55

※他サイズはお問い合わせください。

※本ツールの呼び寸法はブッシュの内径です。

作業時に外径が圧入されないよう確認してから

作業されますようお願いいたします。

ノックピンリムーバー



KP-410P



ネジ山部をガイドし、潰れたり曲がったりすることを防止できます！

国産大型車全般適応

適合ネジサイズ：M10XP1.25/ ピン外径φ 16用

ノックピン (キーボルト) 叩き抜きツール



ホイールハブ

サスペンション

ステアリング

トランスアクスル

エンジン

ブレーキ

汎用・板金

二輪

ホイールハブ

サスペンション

ステアリング

トランスアクスル

エンジン

ブレーキ

汎用・板金

二輪

センターアームブッシュプーラー



LF-928



プレスを使用しない、ネジ圧式で作業簡単!

軽トラック、ライトバン適応
センターアームに使用されるメタルブッシュの脱着ツール

※インパクトレンチ使用禁止!

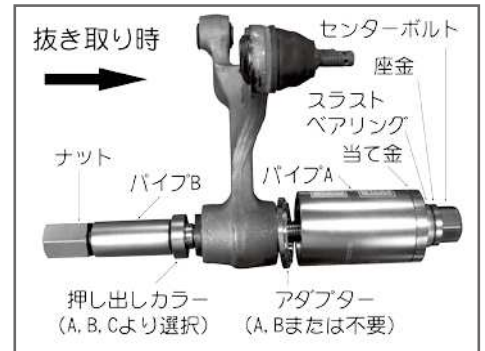
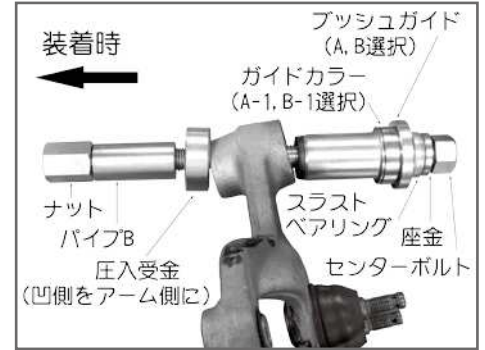

ボールジョイントセパレーター



HK350DD

乗用車～小型トラック適応
タイロッドエンド・ロアアーム外しツール

