

# ホイールハブ

W H E E L H U B

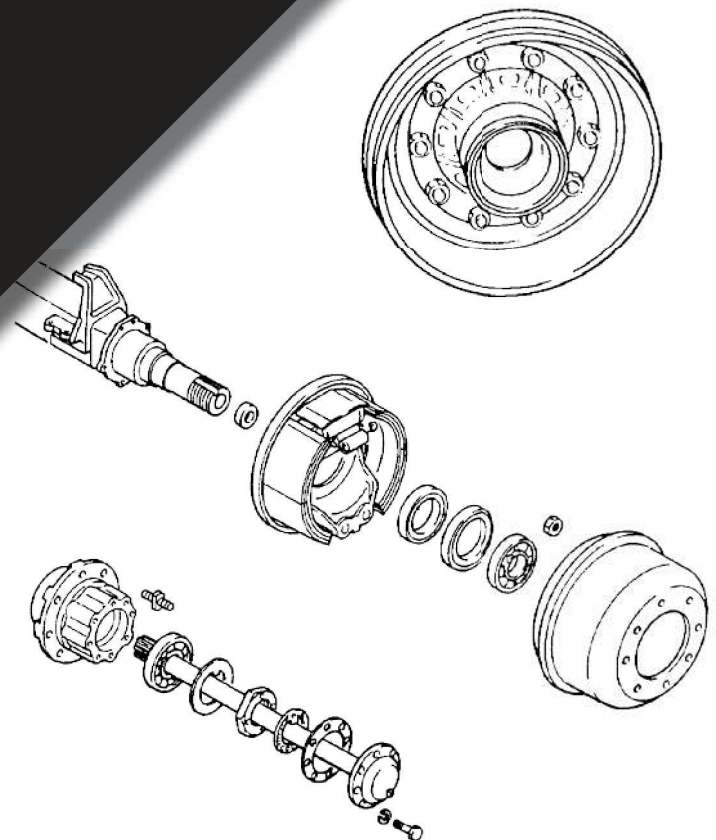

ホイールハブ

サスペンション

ステアリング

トランスアクスル

エンジン

ブレーキ

汎用・板金

二輪

## フロントホイールハブプーラー



FHP-993A/B  
833C



FHP-993A (4穴用)



FHP-993B (5穴用)

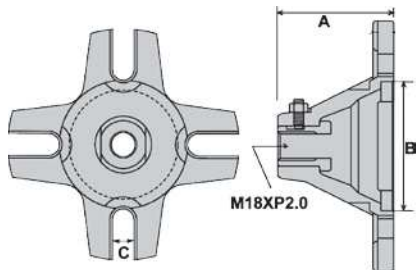

各部寸法 (mm)

型 式	A	B	C	PCD
FHP-993A	72.0	80	14.5	100.5~155
FHP-993B	65.0	76	14.5	98.5~162
FHP-833C	75.5	110	14.5	139.0~160



FHP-833C (6穴用)

フロントハブ、リアシャフト、軽自動車のドラム等が  
スライドハンマーで簡単に抜き取りできます！

軽自動車、FF車、FR車適応

FF車のフロントハブ抜き、FR車のリアシャフト抜き、  
軽自動車のドラム抜きツール

●ネジサイズ M18XP2 のスライドハンマー (101 ページ) が  
別途必要です。お手持ちのスライドハンマーを接続できる  
切替ジョイント (101 ページ) も用意しています。

●ショック機構内蔵。オプションのセンターボルトを使用した  
作業時に、ショック機構が有効です。(FHP-993A/B)

### オプション

○ FHP-993-20 センターボルト (オプション)  
スライドハンマーの代わりにネジ圧式で作業します。

※固着してどうしても抜けない、ドライブシャフトの  
押し抜きに使用する時は、先端ネジ部が  
破損する可能性がありますので、  
交換を前提に作業を行ってください。



## フロントハブツールセット



FHP-990



FF 普通乗用車のフロントハブ抜きから  
ハブ圧入までの作業がプレスを使用せず行えます！

FF 普通乗用車適応

FF 普通乗用車のフロントハブ抜き取り、  
ベアリングアウターレース交換、ハブ圧入ツール

●ショック機構付き！  
低圧ならインパクトレンチも使用できます。



日産車のハブ抜き取り中



トヨタ車のベアリング抜き取り中



ホンダ車のベアリング圧入中



ホンダ車のハブ圧入中

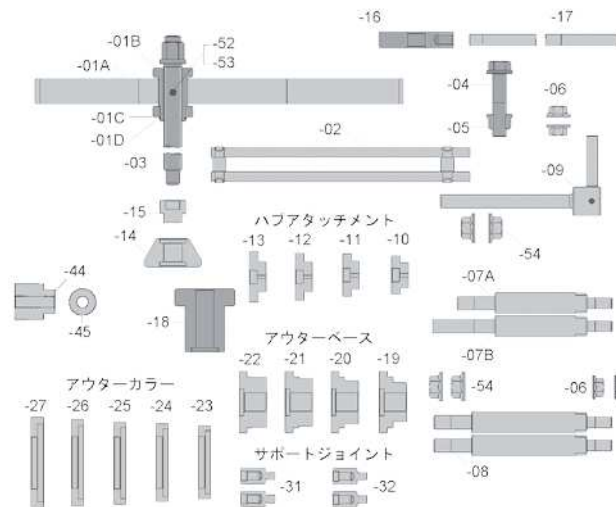

# フロントハブツールセット (強力型)



FHP-990FS



FF 普通乗用車に加え、ハイエース、キャラバンのハブ抜き作業も行えます!

FF 普通乗用車のフロントハブ抜き取り、ベアリングアウターレース交換、ハブ圧入ツール

ハイエース 200系 (2WD&4WD)、キャラバン E25,26 のフロントハブベアリングケース抜き、ハブ抜きツール

※キャラバン、ハイエースのベアリング圧入には油圧プレスを必ずご使用ください。



ハイエース (200系)



- ショック機構付き!  
低圧ならインパクトレンチも使用できます。

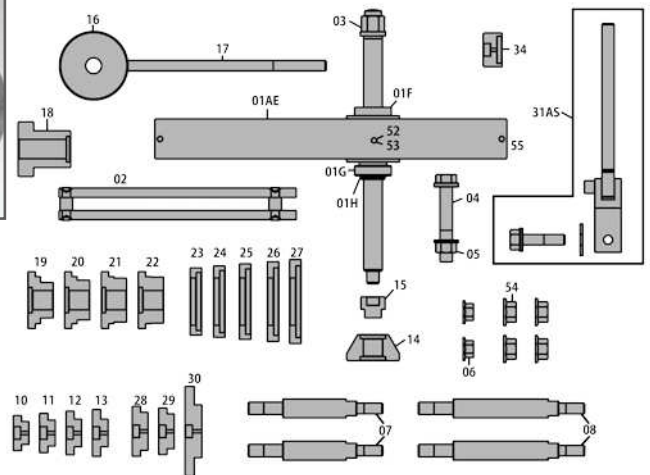

# フロントハブプーラー 424 型



FHP-424



ハイエース、キャラバン適応!  
インパクトレンチも使用できます!

ハイエース 200系の2WD&4WD車、キャラバン E25系・E26系の2WD&4WD車適応

フロントハブ・ナックルからベアリングケース、ディスクローター、フロントハブの分解ツール

- ショック機構付き

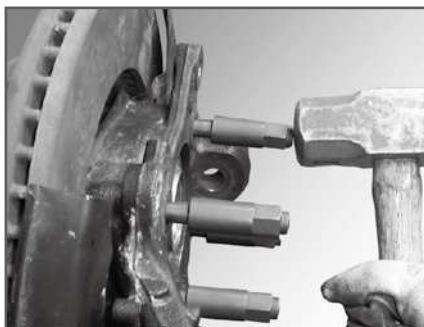

キャラバン  
ベアリングケース抜き取り中



ハイエース 200系  
ベアリングケース抜き取り中



ホイールハブ

サスペンション

ステアリング

トランスアクスル

エンジン

ブレーキ

汎用・板金

二輪

ホイールハブ

## フロントハブ抜き台II



FHP-422



フロントハブ抜き作業が  
油圧プレス上で素早く行えます!

ハイエース 200 系、キャラバン E25 系、FF 車適応  
使用範囲：φ 95、φ 105、φ 120  
油圧プレス上でのフロントハブ抜きツール

※写真の当て金は本セットに含まれません。  
当社製品の BP シリーズ (18 ページ) をご使用ください。

サスペンション

ステアリング

## フロントホイールハブプラー (大型車用)



HP-404

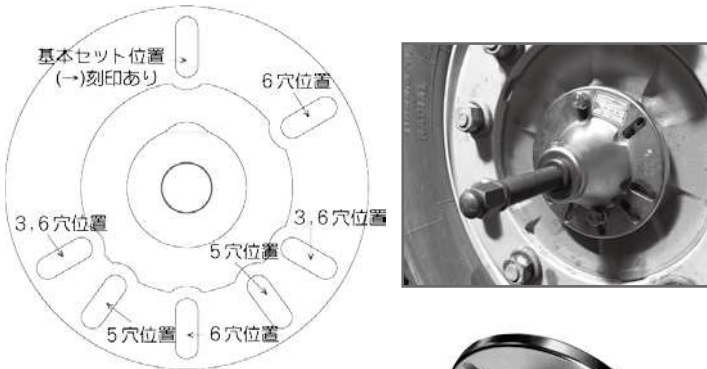

プラーの爪が入らないほど隙間の無いホイール、  
傷つけないアルミホイールなどに最適です!

大型トラック、バス適応  
3 穴、5 穴および 6 穴キャップ用 (M8-M10)  
フロントハブ抜き取りツール

- ショック機構付き!
- 6 穴は 4 箇所ロックで確実性アップ!

※超低床車、前輪 2 軸の後軸側では  
一部使用できない車種があります。  
※インパクトレンチ使用禁止!

トランスアクスル

エンジン



付属ボルトサイズ

- HP-404-04  
M8XP1.25(4 本 1 組) ISUZU/UD 用 黒染め
- HP-404-05  
M10XP1.5(4 本 1 組) HINO 用 クローム (白) メッキ
- HP-404-06  
M10XP1.25(4 本 1 組) FUSO 用 クローム (黄) メッキ

ブレーキ

## リアホイールハブプラー



HP-964/959

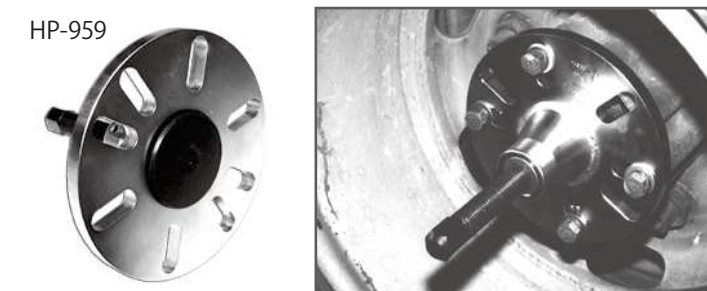

アルミホイールを傷つけない  
ハブボルト使用方式!ショック機構付き!

リアハブ抜き取りツール

- HP-964 2 t ~ 4 t 車用  
重量: 約 2.56kg PCD: φ 100 ~ 175
- HP-959 4 t ~ 大型車用 (6, 8, 10 穴用)  
重量: 約 6kg 本体外径: φ 230 PCD: φ 140 ~ 198

※ M14 以下の小径ハブボルトには別途座金が必要になります。  
また、デッドアクスルには別途適当なスペーサーおよび  
その分長いボルトが必要になります。  
市販の硬質品をご使用ください。

汎用・板金

二輪



## リアホイールハブプーラー (軽量型)

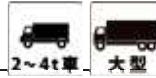

HP-418FS



片手で操作しやすい軽量タイプ!  
付属の専用ボルトでデットアクスル軸も作業可能!

4 t~大型車適応  
リアハブ抜き取りツール

- 本体重量：2.4kg  
ボルト (2本1組) ネジ径  
HP-418-04：M12xP1.75 4t車 (いすゞ/日野)  
HP-418-05：M12xP1.25 4t~大型車 (ふそう/UD)  
HP-418-06：M14xP1.5 大型車 (いすゞ/日野/UD)  
HP-418-07：M16xP1.5 大型車 (ふそう)

### オプション

- HP-418-08 オプションボルト (M14xP2.0) いすゞ (旧大型) 用

- アルミホイールを傷つけないハブボルト使用方式!

## ホイールハブプーラー (2~4t 車用)



HP-935

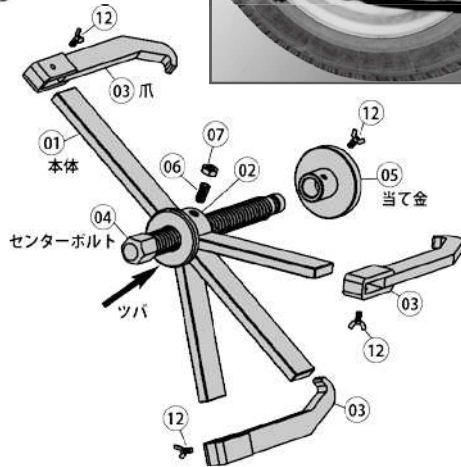

チューブレスホイール対応!  
フロントもリアも可能!

2 t車 (5穴) ~ 4 t車 (6穴) 適応  
フロント、リアハブ抜き取りツール

- ショック機構付き!

※3穴の超低床車には使用できません。  
アルミホイールには傷がつきますので使用できません。  
※アルミホイールはオプションの使用で傷つけず抜き取り  
できます。

### オプション

- HP-935-AW  
4t車アルミホイール用アダプター
- HP-935-3AW  
4t車アルミホイール用アダプター 5穴用



## 3アーム式フロントハブプーラー (4t~大型車用)



HP-423

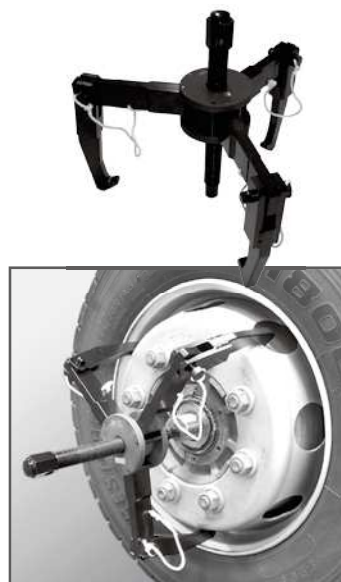

3本爪なので安定して作業ができます!

4 t~大型車、バス適応  
フロントハブ抜き取りツール

- ショック機構付き!

※一部車種でドラムとホイールの隙間がないなどで  
使用できない車種があります。

ホイールハブ

サスペンション

ステアリング

トランスアクスル

エンジン

ブレーキ

汎用・板金

二輪

ホイールハブ

サスペンション

ステアリング

トランスアクスル

エンジン

ブレーキ

汎用・板金

二輪

## ホイールハブプーラー (大型車用)

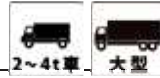

HP-903

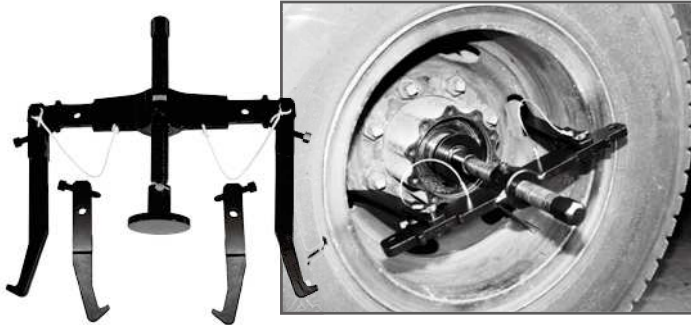

チューブレスタイヤ対応!

4 t~大型車適応  
フロント、リアハブ抜き取りツール

- ショック機構付き!
- アルミホイールもオプション (HP-903-AW) の使用で傷つけず抜き取りできます。

※ UD などのフロントでドラムとホイールの間隙がないなどで使用できない場合があります。

### オプション

○ HP-903-AW

アルミホイール用アダプター



○ HP-903-ISO

新 ISO ホイール用アダプター



ハブボルトを使用します。  
ステップ付きホイール、アルミホイール、  
ドラムとの隙間のない車種に対応。

## 強力型リアハブプーラー



HP-420



アルミホイールを傷つけないハブボルト使用方式。  
東急車輛 TF-36 のハブも抜き取り出来ます!

大型車~トレーラー適応  
リアハブ抜き取りツール

- 付属アタッチメント  
M30 左ネジ、M30 右ネジ 各2個入り

●インパクトレンチ対応!



### オプション

HP-420-11 M22XP1.5 右ネジ (ISO)

HP-420-12 M20XP1.5 右ネジ

HP-420-13 M20XP1.5 左ネジ

HP-420-14 フロント用ハンガーシャフト

HP-420-15 M24XP1.5 右ネジ

HP-420-16 M24XP1.5 左ネジ



## フロントホイールベアリングインナーレースプーラー



TBP-415/415N

TBP-415 セット内容



TBP-415N セット内容



インパクトレンチで一気に抜き取りができます!

フロントベアリングのインナーレース抜きツール

- TBP-415 : ハイエース 200 系専用
- TBP-415N : キャラバン E25、E26 系専用

### オプション

- TBP-415-04 ハイエース用チャック
- TBP-415-10 キャラバン用チャック

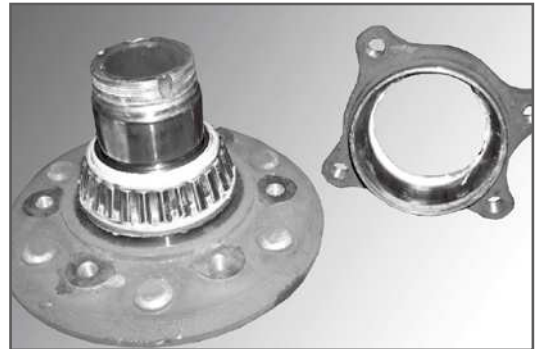

## ベアリングインナーレースプーラー



TBP-986F



ホンダ車などハブとの隙間がないインナーレースにもチャックの爪がしっかりと食いつきます!

一般的な国産小型 FF 車適応  
ホイールベアリングのインナーレース抜き取りツール

- 狭いスペースで使用可能。ローター分離不要!

### オプション

4 独 FR 車のリアホイールベアリングなどの抜き取りには下記の別売りパーツをお使いください。

- TBP-986F-11  
ハンガー延長ボルト L (2 本入りセット)  
ハンガー部を 140mm 延長
- TBP-986F-12  
ハンガー延長ボルト S (2 本入りセット)  
ハンガー部を 85mm 延長



200 系ハイエースのフロートホイールベアリングのインナーレース抜き取りには下記の別売りパーツをお使いください。

- TBP-986-B63H  
オプションチャック B63H
- TBP-986F-22  
F 用当て金 HC



ホイールハブ

サスペンション

ステアリング

トランスアクスル

エンジン

ブレーキ

汎用・板金

二輪

ホイールハブ

サスペンション

ステアリング

トランスアクスル

エンジン

ブレーキ

汎用・板金

二輪

## ハブベアリングプーラー



TBP-600

●抜き取り作業中断面図

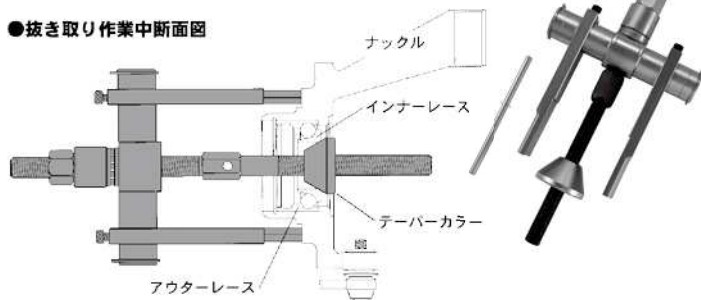

プレス、スライドハンマーを使用しない  
ネジ式プーラー!

FF 普通乗用車適応

ハブベアリングのアウターレース脱着およびハブ挿入ツール

●ユニットタイプのベアリングケース（現行車のほとんど）  
に適用

※アウターベアリングとインナーベアリングがセパレートの  
一部車種には使用できません。

●圧入作業中断面図

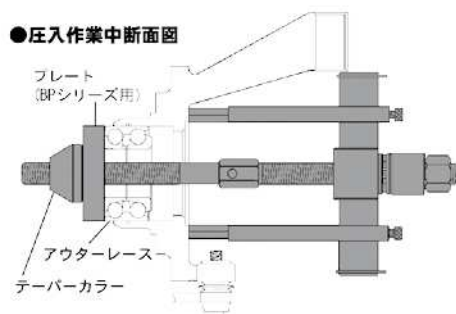

## リアシャフトベアリングプーラー

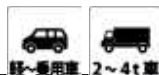

HRBP-869S



リテーナーをタガネ、酸素など使用せずに  
油圧プレスでそのまま抜き取りできます!

バン、タクシー、4WD、小型トラック等適応  
リアシャフトベアリング抜き取りツール

※本製品の使用には、15tクラスの油圧プレスが必要です。  
※ランドクルーザーなど一部車種にはオプションパーツが  
必要です。  
一部使用不可車種があります。



ベアリングがケース入りタイプの場合、汎用フランジを実車のナットで  
固定します。

リテーナーの抜き取り時。  
特殊先端形状の引き出し  
カラーボルト6本をガッチリ  
締め付けてリテーナーに  
食いつかせます。





## ベアリングプーラー

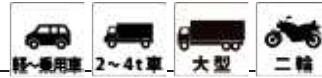

## NHBP SERIES



底部の貫通していないケースからも  
抜き取れます！

クラッチパイロット、2輪車のハブ、クランクケース、  
農機、エアーツール等適応  
ケース入りベアリング抜き取りツール

- NHBP-10257 φ 10,12,15,17
- NHBP-2035 φ 20,25,30,35
- NHBP-FS NHBP-10257+NHBP-2035

※その他サイズもオプション設定ございます。  
お問い合わせください。

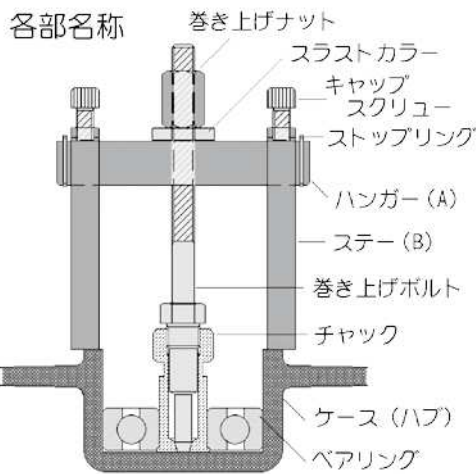
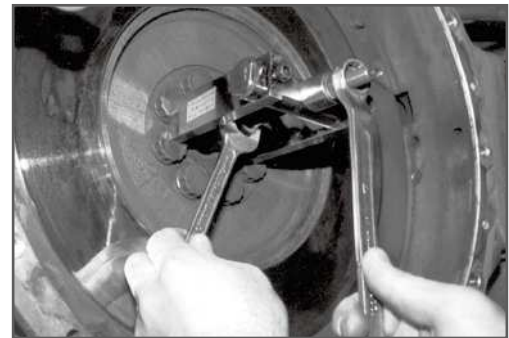

### オプション

- SH-2035-SH スライドハンマージョイント 2035 用
- SH-10257-SH スライドハンマージョイント 10257 用

スライドハンマーで楽々抜き取り可能！

スライドハンマー  
(W9/16-12 山 : SH-12)

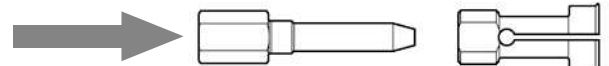

## ハブプーラー



## HK1000



作業時間を劇的に短縮！

ホイールハブベアリングの交換作業ツール

- ステアリングやナックルを外さずにホイールハブと  
ベアリングの交換を行うことができます！
- プレス機の使用、細かい調整が不要！

○爪先端厚：9mm

ホイールハブ

サスペンション

ステアリング

トランスアクスル

エンジン

ブレーキ

汎用・板金

二輪

ホイールハブ

サスペンション

ステアリング

トランスアクスル

エンジン

ブレーキ

汎用・板金

二輪

## ベアリングインストーラ

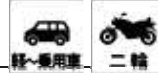

BP SERIES

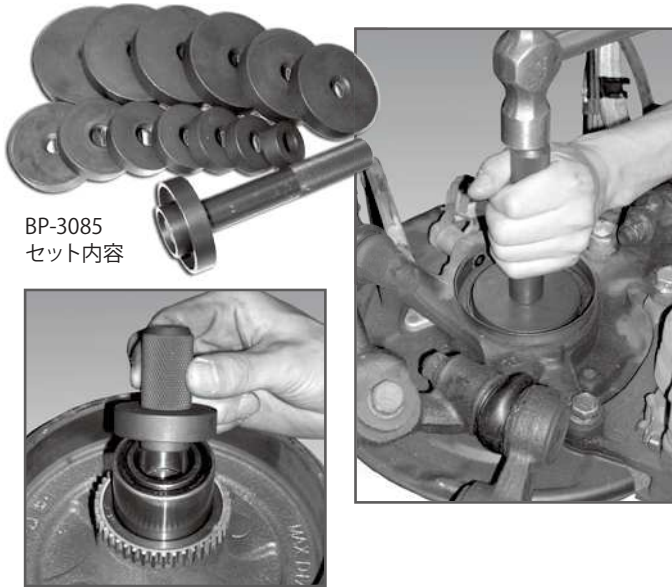

BP-3085  
セット内容

ボックスレンチを潰すことはありません！  
シールのリップも傷めず装着できます！

ケース入りベアリング、オイルシール装着ツール

※汎用サイズ設定ですのでベアリング内外径およびオイルシール  
外径と完全に一致するサイズがないこともございます。  
また、表記ないサイズもございますのでお問い合わせください。

型式/適用	セット内容/プレート外径
BP-2555 2 輪車	シャフト M (標準) + プレート 13 枚セット φ 25,27,30,32,35,37,40,42,45,48,50,52,55
BP-3085 小型乗用車	シャフト M (標準) + プレート 15 枚セット φ 30,35,40,45,50,55,58,62,65,68,70,72,75,79,85
BP-5882 FF ハブ用	シャフト S (短) + プレート 8 枚セット φ 58,60,64,68,72,76,80,82
BP-5105 フルセット (汎用)	シャフト M (標準) + S (短) + プレート 30 枚セット φ 25,27,30,32,35,37,40,42,45,48,50,52,55,58,60, 62,65,68,70,72,75,77,79,85,90,93,95,100,102,105

## 延長カラーセット



BP-3085-PKS/-5105-PKS



BP シリーズと組み合わせ可能！

○各カラー寸法  
全長：40mm



型式	セット内容 / カラー外径
BP-3085-PKS	カラー 14 枚セット φ 28,33,38,43,48,51,55,58,61,63, 65,68,72,78
BP-5105-PKS	カラー 28 枚セット φ 25,28,30,31,33,35,38,40,41,43, 45,48,51,55,58,61,63,65,68,70, 72,78,79,82,84,89,91,94

## ベアリングインストーラ



BPD-3085



プレートの内径飲み込みが 30mm と深く、  
軸付きオイルシールの装着にも活躍します！

ケース入りベアリング、オイルシール装着ツール

※汎用サイズ設定ですのでベアリング内外径、  
およびオイルシール外径と完全に一致する  
サイズがないこともございます。

※従来型 BP シリーズのハンドルに本セットの  
プレートを使用するには、オプションの互換  
アダプター：BPD-3085-AD が必要です。

- プレート 20 枚各種サイズ + シャフト長短 2 本セット  
(プレート外径：φ 30, 35, 40, 45, 50, 55, 58, 60,  
62, 64, 65, 68, 70, 72, 75, 76, 79, 80, 82, 85)
- ベアリング内径に合うプレートがあれば、ガイドとして 2 枚  
取り付けて使用できます。

### オプション

- BPD-3085-90P  
スズキ バックプレート挿入用 φ 90



ベアリングインナーレースプーラー (2~4t 車用)



JH-901



レンチ一本でラクラク抜き取り！  
もちろんベアリングを傷めません！

2t ~ 4t 車適応  
フロント、リアシャフトベアリング抜き取りツール

※チャックは車種に合わせて全て別売りです。  
下記適合表より必要なサイズをお選びください。  
※ 4t 以上の車種には JH-919 をご使用ください。

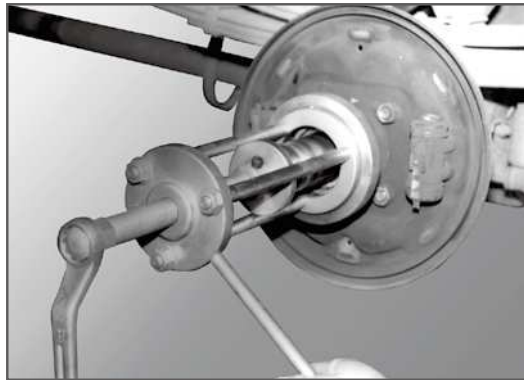

JH-901-31



チャック

●ワンタッチカラーを回すだけでチャックをロック！  
※ R103 以上のチャックは、別にアダプターカラー (JH-901-31) が  
必要です。

メーカー	型式	車種名	F or R	ベアリング番号	適応チャック NO.
ふそう	FB	キャンター	F	32207J	R66
いすゞ	WHR・WKR	エルフ	F	3384/20	R73
ふそう	FE3・BE4	キャンター	F	32208J	R74
いすゞ	NHR	エルフ	F		
日産	AH・CMH	アトラス	F	32209J	R79
いすゞ	NHR・NHS	エルフ	R		
トヨタ	BB	ダイナ	F	3579R	R83
マツダ	WEF	タイタン	F	57396R	
ふそう	FE・FEA	キャンター	F	30210J	R85
いすゞ	NKR・NPR・NMR	エルフ	F	32210J	
日野	KM	レンジャー	F	33210JR	R85
日野	XZU	デュトロ	F		
ふそう	FE4	キャンター	F	50KW01	R87
マツダ	WEF	タイタン	R	33012J	R89
日産	AH・CMH	アトラス	R		
マツダ	WGL	タイタン	F	57402J	R90
ふそう	FB	キャンター	R	57326	
UD	CM・MK	コンドル	F	32211J	R93
いすゞ	NKR・NPR・NMR	エルフ	R	S28985/20	R94
ふそう	FK	ファイター	F	R55-8	R95
マツダ	WEF	タイタン	R	33013	
トヨタ	BB・HB	ダイナ	R	469/453X	R97
ふそう	FK	ファイター	F	55KW02	R98
トヨタ	BU	ダイナ	F	30310J	R100
日野	XZU・FD	デュトロ・レンジャー	F		
日野	XZU・HV	デュトロ	R	32212J	R101-1
いすゞ	NPR	エルフ	R	29586a/522	
	FRR	フォワード	F	R55-5AS	
ふそう	FE・FEA	キャンター	R	30212J	R101-2
日野	HV	レンジャー	R		
トヨタ	BU	ダイナ	R	T3994/20	R103
日野	KM	レンジャー	R	560S/552A	R112
マツダ	WEF	タイタン	R	30213J	
ふそう	SKG-FGB70・FEB80	キャンター	R	30214J	R116
日野	WB・FT	レンジャー	F	32214J	R118
マツダ	WEL	タイタン	R	32215J	R123
ふそう	FK	ファイター	R		
いすゞ	FRR	フォワード	R		
日野	FD	レンジャー	R		
UD	CM・MK	コンドル	R		

※ F……フロント R……リア

ホイールハブ

サスペンション

ステアリング

トランスアクスル

エンジン

ブレーキ

汎用・板金

二輪

ホイールハブ

サスペンション

ステアリング

トランスアクスル

エンジン

ブレーキ

汎用・板金

二輪

## オイルシールプーラー

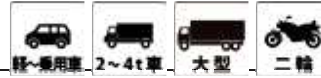

## HOP SERIES



部品に優しいローラー支点の採用により、ハウジングに傷をつけません！

オイルシール抜き取りツール

●セッティングが簡単なので短時間で作業できます！

型式	適応シール内径～外径	適応車種
○ HOP-2060	φ 20 ～ 60	2 輪車用
○ HOP-2090	φ 20 ～ 90	小型自動車用
○ HOP-5150B	φ 50 ～ 150	大型車用

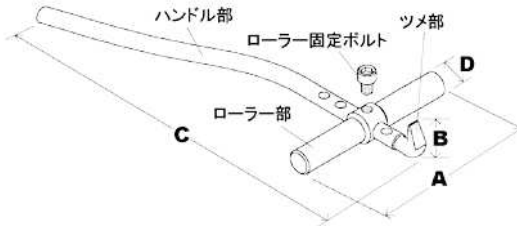

型式	HOP-2060	HOP-2090	HOP-5150B
A	70mm	100mm	200mm
B	20mm	20mm	45mm
C	260mm	285mm	340mm
D	φ 14	φ 14	φ 16

## ハブベアリングインストローラー

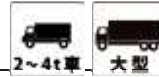

## JH-405



大ハンマーはもう不要！  
ネジ方式で安全に装着できます。

日野、ふそう、UD の 4t ～ 大型車適応  
ホイールハブインナーベアリング、インナーレースの装着ツール

※いすゞ車はハブとインナーレース一体での装着のため設定がありません。  
いすゞ車には当社ホイールハブインサーター (NH-924FS) をご使用ください。



部番	部 品 名	日野	ふそう	UD
-01	本体			
-05	Cリング			
-06	当て金 (小・アダプター)	4t/R	4t/R	4t/R
-07	当て金 (小・ナット)			
-08	当て金 (大・アダプター)		大型/R	
-09	当て金 (大・ナット)			
-12	アタッチメント M33	4t/F		
-13	アタッチメント M36		4t/F	4t/F
-14	アタッチメント M39	大型/F	FS/F	
-15	アタッチメント M45-1		大型/F	
-16	アタッチメント M45-2			大型/F
-17	アタッチメント M52			LW46/F
-18	アタッチメント M64			4t/R
-19	アタッチメント M65	4t/R	4t/R	
-20	アタッチメント M72			6t/R
-21	アタッチメント M84			大型/R
-22	アタッチメント M85	大型/R	8t/R	
-23	アタッチメント M90		大型/R	
-24	アダプター φ 50	4t/F		
-25	アダプター φ 55		4t/F	4t/F
-26	アダプター φ 60		6t/F	
-27	アダプター φ 65	6t/F	大型/F	大型/F
-28	アダプター φ 85	6t/R		6t/R
-29	アダプター φ 90	大型/R	6t/R	大型/R
-30	ベアリング			
-924-03	センターボルト			
-924-04	センターナット			
-924-05	ソケットレンチ			
-924-13	ハンドル			

# ベアリングインナーレースプラー (4t~大型車用)

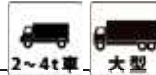

JH-919



素早く確実に抜き取り作業完了!

4t~大型トラックおよびバス適応  
フロント、リアハブベアリング抜き取りツール

※チャックのみ別売です。用途に合わせて適応表よりお選びください。  
※ 2t~4t 車には JH-901 をご使用ください。



JH-919 チャック別適応表

メーカー	車種	型式	F/R	チャック No.
ふそう	トラック	FS	FR	R92W (32309)
ふそう	トラック	FK	F	R94W (TR111003)
	バス	B6, BK, MK	F	
日産 UD	コンドル	CL, CM	F	R94W-1 (CR1175)
	トラック	CM	F	
	トラクター	CM	F	
	バス	RM	F	
ふそう	トラック	FK ('88~)	F	R98W (55KW02)
日野	レンジャー	FC, FD, FG, GD, KG	F	R102W (32310)
	トラック	FD	F	
	トラクター	FW	FR	
	バス	SD	F	
いすゞ	フォワード	FC, FD, FR, SB, NR, FT, FS	F	R112W (32213)
	トラック	CXH	FR	
日野	レンジャー	FC, FD	R	R112W (32213)
	バス	AC, AM, RJ, RR	R	
日産 UD	トラック	CK	F	R112W (32213)
	クレーン	KG (50~53)	F	
いすゞ	フォワード	FT, FS, ES, JC, JD	F	R112W (32213)
	トラック	CXH	FF	
ふそう	トラック	FM, FN, FP, FT, FU, FV, NV, NW	F	R121W (TR131305)
	バス	MM, MP, MS, MU	F	
日野	レンジャー	GD (A)	R	R130W (CR1364)
	トラック	WB	F	
	トラクター	FW, KK	R	
	バス	SD	R	
日産 UD	トラック	RJ, RR (A)	R	R140W (CR1373)
ふそう	トラック	CG, CK	F	R1561
	バス	FK, FN, FS	R	
日野	レンジャー	FC, FD, FG, GD	R	FSの一部 R118W
	トラック	FD, FW (BA)	R	
	トラクター	SD	R	
	バス	RJ, RR (B, BA)	R	
日産 UD	コンドル	CM	R	R123W (32215)
	トラック	CG, LW	R	
いすゞ	フォワード	ES, JD, SB, NR, FC, FD, FR, FT, FS	R	R123W (32215)
	バス	CC, CD, DB, LR, MR	R	

※ ( ) 内はベアリング番号

チャック No.	適応	F/R
R145W (TR191504UR)	日野 3.5t (4WD) いすゞトラック	F R

メーカー	車種	型式	F/R	チャック No.
ふそう	トラック	FP64, FV50	F	R129W (32313)
	バス	MS96, ASTBN1252	F	
日野	レンジャー	FF, KR, FG	F	R129W (32313)
	トラック	FH, FN, FP, FR, FS	F	
	トラクター	GN, KB, KF, KK, FW	FF	
	バス	FN, HE, HH, SH, SS	F	
日産 UD	クレーン	AM, HT, HU, RC, RE	F	R129W (32313)
	トラクター	RD, RJ, RR (AA, AB)	F	
	バス	RK, RS, RT, RU, RV	F	
	トラック	CD, CK, CV, CW	F	
いすゞ	トラック	LW, LG, TK, TW	F	R129W (32313)
	トラクター	KG, KK, KW	F	
日野	クレーン	CK, CW	F	R129W (32313)
	バス	DA, RA, U, UA	F	
いすゞ	トラック	DA	RF	R129W (32313)
	トラクター	CV, CX, TD	F	
ふそう	トラック	EX, ST, SV, VS, VT	F	R129W (32313)
	バス	CH	F	
日産 UD	トラック	LV	F/R	R129W (32313)
	フォワード	FP (DR)	F/R	
いすゞ	トラック	FT, JC	R	R132W (CR1555)
	バス	HT	F/R	
日野	トラック	LT	R	R132W (CR1555)
	クレーン	CG	R	
日産 UD	トラック	WP	F	R138W (32314)
	クレーン	LW	F	
日野	レンジャー	KG, KW	F	R138W (32314)
	バス	FF, KR, FG, KG	R	
日産 UD	コンドル	RK	R	R141W (32217)
	トラック	CK, CL	F	
ふそう	トラック	CF, CZ	F	R141W (32217)
	バス	CM	F	
日野	トラック	FM, FN, NV, NW, FP, FS, FT, FU, FV	R	R151W (TR191604)
	バス	MM, MP, MS, MU	R	
日産 UD	トラック	FH, FN, FP, FR, FS, FW, GN, KB, KF, WP	R	R151W (TR191604)
	バス	FN, HE, HH, SH, SS	R	
いすゞ	トラック	AM, HT, HU, RC~RV	R	R151W (TR191604)
	クレーン	CD~CZ, LG, TK, TW	R	
日野	クレーン	KG, KK, KW	R	R151W (TR191604)
	トラクター	CK, CW	R	
日産 UD	バス	RA, U, UA	R	R151W (TR191604)
	クレーン	DA	RR	
日野	クレーン	KG (53W)	F	R156W (32316)
	クレーン	KG (51, 53)	RR	
いすゞ	トラック	CVS, CXW	F	R165W (32220)
	トラクター	VSR, VTR	R	
日産 UD	バス	VSR, VTR	RR	R168W (32220J)
	クレーン	CH (A)	R	
日野	クレーン	KG (50~53)	R	R177W(32221) ※要 -04C

チャック No.	適応	F/R
R159W (32219J)	いすゞトラック	R
R159WA (TR201704UR)	ふそう FP414	R

# インナーベアリングインサーター



JH-427



4t~大型車適応  
インナーベアリング装着ツール

○セット内容  
本体 L (φ 105)、本体 S (φ 75)、  
アタッチメント 9 種類 (φ 50,55,60,65,80,85,90,95,100)

※一部のトレーラー(台車)には使用できない場合もございます。  
※いすゞ車はハブとインナーレースが一体での装着のため  
設定はありません。

当社ホイールハブインサーター (NH-924FS) をご使用ください。 - 21 -

ホイールハブ

サスペンション

ステアリング

トランスアクスル

エンジン

ブレーキ

汎用・板金

二輪

ホイールハブ

サスペンション

ステアリング

トランスアクスル

エンジン

ブレーキ

汎用・板金

二輪

## ベアリンググリースチェンジャー

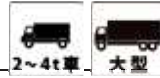

## GR-936 SERIES



ベアリングを抜かずに  
グリスをラクラク交換できます！

大型車、トレーラー適応  
ホイールベアリングへのグリス注入ツール

- 押し出された古いグリスはビニール袋をはめて拭き取れば全く手を汚しません。

適合車種表 (F= 前輪、FR= 前後輪、R= 後輪)		
品番	ベアリング番号	主な適合車種
G50H	30310/32310	HINO 4t /F、 HINO 10t /FR
G55H	TR111104/32211/R55-5	FUSO 4t /F、 10t /FR、 UD 4t- 6t /F
G60H	32312/30212/32212	FUSO 6t /F
G65H	TR131305/CR1364/ CR1373/30313	FUSO 10t /F、 HINO 10t /F、 UD 10t /F
G70H	32314/32214	HINO WP /F
G75H	32215/6460/CR1555/CR1561	FUSO 4t /R、 HINO 4t /R、 UD 4t /R
G80H	32216	UD 大型低床 /R
G85H	32217	HINO 6t /R、 UD 6t /R
G90H	32218	FUSO 6t /R、 HINO 10t /R、 UD 10t /R
G95H	TR191604	FUSO 10t /R
G100H	32220	UD KG/R、 他トレーラ台車
G105H	32221	トレーラ台車

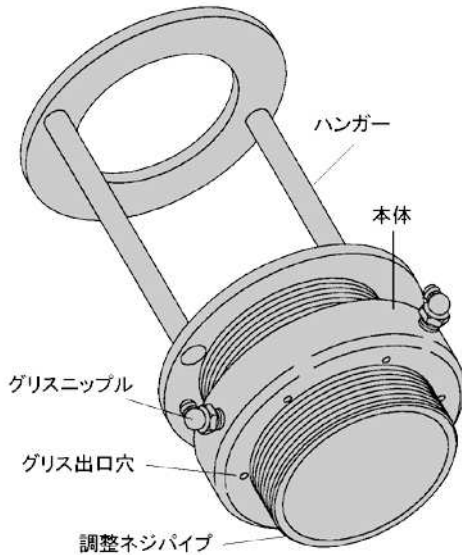

## ハブシールプーラー(ML 2 サイズ組)



## HS-409A

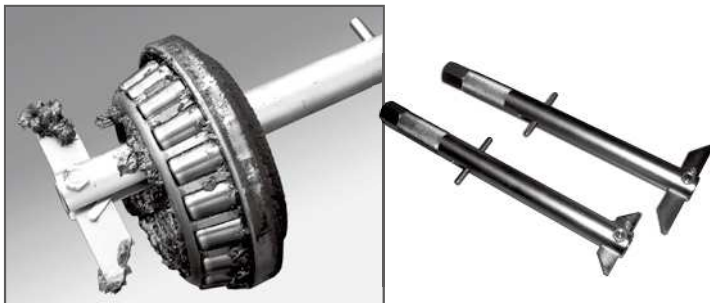

ハブ側に残った固いオイルシールをスライドハンマーで  
インナーベアリングごと簡単に抜き取りできます！

オイルシール、インナーベアリング抜き取りツール

- 適合ベアリング内径  
**HS-409M (M サイズ) :** φ 45 ~ 65  
2t 車および 4t ~ 大型車のフロント

- HS-409L (L サイズ) :** φ 75 ~ 100  
4t ~ 大型車のリア

※別途スライディングハンマー (差し込みネジ M18XP2.0) が  
必要です。

- お手持ちのスライドハンマー用ジョイントも各種あり！

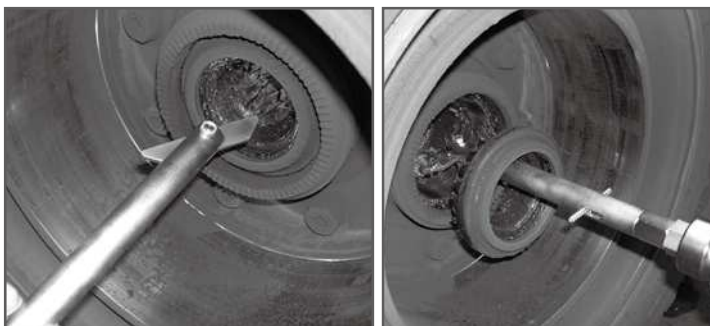

## スナップリングプライヤー



HSP-601N/T



トヨタタイプの脱着

日産タイプの取り外し方



日産タイプの取り付け方

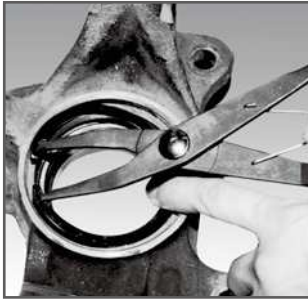

通常のスナップリングプライヤーでは作業困難な特殊用途専用スナップリングプライヤー!

HSP-601N: 日産車専用 HSP-601T: トヨタ車専用  
ホイールベアリング抜け止め、異形スナップリング脱着ツール

●標準タイプの穴用スリム型 (ピン先端径φ1.5)、  
HSP-601 (ストレート)、HSP-601B (先端角度付) もございます。

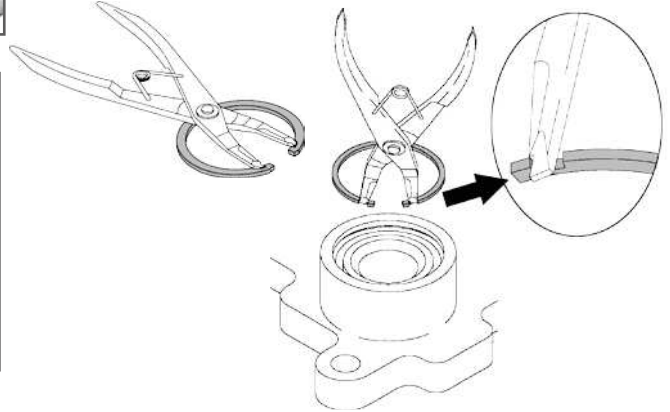

## アジャスティングナットレンチ



IH-411H



4ピンタイプなので、安定した状態で確実な作業が可能です!

ハイエース、ハイラックスサーフ適応  
フロントベアリングアジャストナット専用ツール

○ハイエース: H200系~、H220系~  
○ハイラックスサーフ: N180、N210系~

○アジャストナット純正品番: 43521-35010 の専用レンチ  
(PCD: 60mm、φ5、穴4ヶ所)  
○ドライブ差込角: 12.7sq

※インパクトレンチは使用しないでください。

## フロントハブベアリングナットレンチ (ジムニー専用)



IH-411K



ジムニー (JB23系、JA22W系、JA12系) 適応  
フロントハブベアリングナット専用ツール

○ベアリングナット純正品番: 43461-82CB0 及び  
純正品番: 43461-60A01  
(PCD: 50mm、φ6、穴4ヶ所)  
○ドライブ差込角: 12.7sq

※インパクトレンチは使用しないでください。

ホイールハブ

サスペンション

ステアリング

トランスアクスル

エンジン

ブレーキ

汎用・板金

二輪

ホイールハブ

## ハウジングナットレンチ

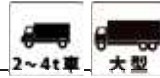

## IH-422 SERIES



4t車及び大型車のハウジングナットをインパクトレンチでスピーディーに取り外し作業ができます！

日野 4t 車、大型車適応  
ハウジングナット取り外しツール

●インパクトレンチ使用可能！

サスペンション

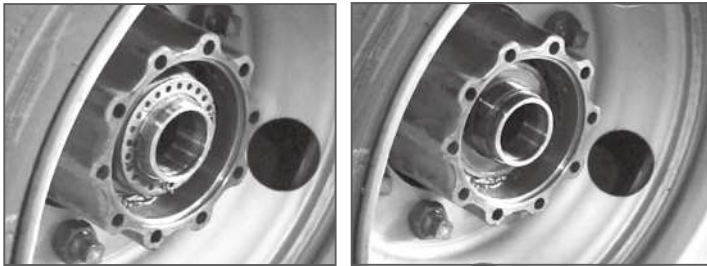

型式	適合サイズ	差込角	主な適合車両
IH-422-95	95mm/8角対辺ナット	3/4 インチ	日野 4t/リア
IH-422-120	120mm/8角対辺ナット	3/4 インチ	日野大型/リア

ステアリング

## ハウジングナットレンチ



## IH-904A / 902B/906

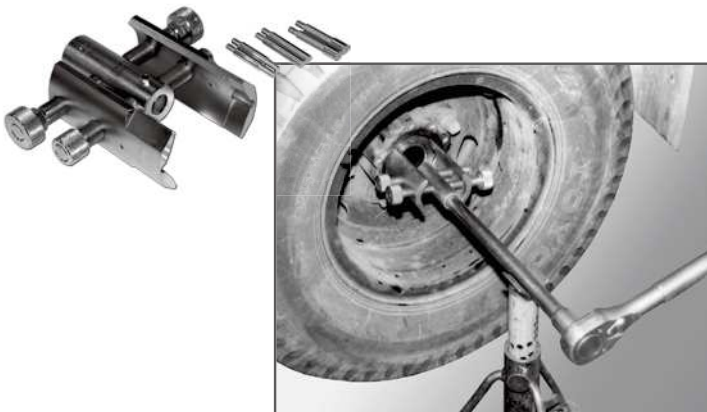

テコの作用によりナットを強力に掴み、外れません！

ハウジングナット取り外しツール

- IH-904A 2t～大型車用  
適応サイズ：6角対辺 46mm～128mm  
8角対辺 60mm～130mm  
差込角：19sq ドライブ  
丸ナット用爪：φ6、φ8、φ10

### オプション

- IH-904A-08  
T字ハンドル付き延長継ぎ手



トランスアクスル



エンジン

ブレーキ



- IH-902B 1～2t車(丸ナット)用  
適応ピッチ：48mm～96mm  
差込角：12.7sq ピン全長：126mm ピン径：φ7、φ9

※3穴丸ナットには使用できません。

### オプション

- IH-902B-03S  
ジムニー、エスクード、ハイラックスサーフ、他小型用ピン(φ6/φ5.5穴用)



汎用・板金

二輪

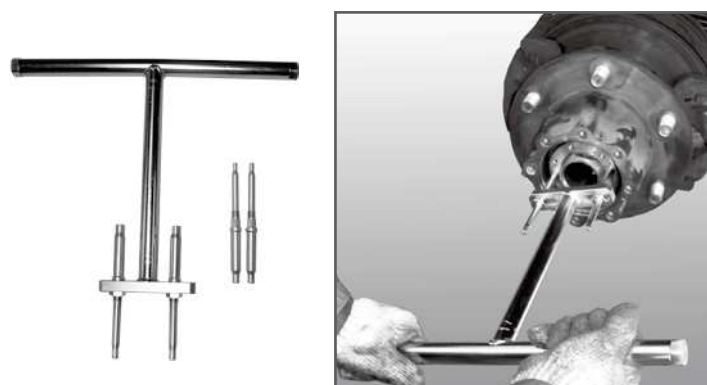

- IH-906 1～2t車用  
適応ピッチ：48mm～96mm  
本体全長：282mm ピン全長：126mm  
ピン径：φ6、φ7、φ8.5、φ10

※3穴丸ナットには使用できません。



# トルクパワーレンチ

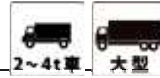

## TW-816HM



大型車のホイールナット締め付けトルク (588N-m) がひと目でわかるトルクメーター付き!

4t 車～、大型低床6穴,10 穴車適応  
ホイールナット締めツール

- トルクメーター内蔵型 16 倍力パワーギアレンチ
- 二段階スライドハンドル付き!

- 締め付け最大トルク: 588N-m (約 60kg-m)  
最大出力限界: 4,900N-m  
ドライブシャフト平径: 25.4mm (1")

- 全長 (ソケット装着時): 380mm
- 付属ソケットサイズ: 6 角 / 平径 41mm 4 角 / 平径 21mm



●右 (R)  
ネジ締め付けトルク 588N-m の  
メーター表示位置

●左 (L)  
ネジ締め付けトルク 588N-m の  
メーター表示位置



### オプション

- TW-816HM-51  
33mm 用ソケット (新 ISO ナット対応)



※本ツールのトルクメーターはパンクなどでのタイヤ交換時にあくまで応急用で使用する目安です。  
最後には必ずトルクレンチを使用して各車の規定トルクで締め付けてください。

# トルクレンチ専用ロングソケットシリーズ



## HH-419 SERIES



一体型のため、中間部のガタつきがなく、高精度なトルク管理が可能!

トルクレンチ専用ソケット



型式	ソケットサイズ	差込角	全長	重量
HH-419-21A	21mm	3/4"(19mm)	約 420mm	約 1.25kg
HH-419-21B	21mm	1"(25.4mm)	約 420mm	約 1.72kg
HH-419-33A	33mm	3/4"(19mm)	約 450mm	約 1.35kg
HH-419-33B	33mm	1"(25.4mm)	約 450mm	約 1.72kg
HH-419-41A	41mm	3/4"(19mm)	約 455mm	約 1.63kg
HH-419-41B	41mm	1"(25.4mm)	約 455mm	約 1.84kg

ホイールハブ

サスペンション

ステアリング

トランスアクスル

エンジン

ブレーキ

汎用・板金

二輪

ホイールハブ

## トルクレンチ (プリセット・設定トルク固定型)



K200KB SERIES



トルク値の調整なしですぐに作業が行えます!

ホイールナット締めツール

○全長: 435mm 1/2" ドライブ 精度±4%

- K200KB90: 90Nm 専用/軽自動車など
- K200KB100: 100Nm 専用/国産乗用車など
- K200KB110: 110Nm 専用/国産乗用車など
- K200KB120: 120Nm 専用/欧州車など

※右ネジ締め付け専用です。

※各車の締め付けトルクはマニュアルでご確認ください。

サスペンション

ステアリング

## プリセット型トルクレンチセット



HKG-4253A



ホイールナット締めツール

○全長: 450mm 1/2" ドライブ 精度±4%  
28 - 210N-m 調整式

- アルミホイール対応薄型ディープソケット付き (17,19,21mm)
- エクステンションバー (100mm)

※右ネジ締め付け専用です。

※各車の締め付けトルクはマニュアルでご確認ください。

トランスアクスル

エンジン

## ホイールセッティングボルト



WS-408 SERIES

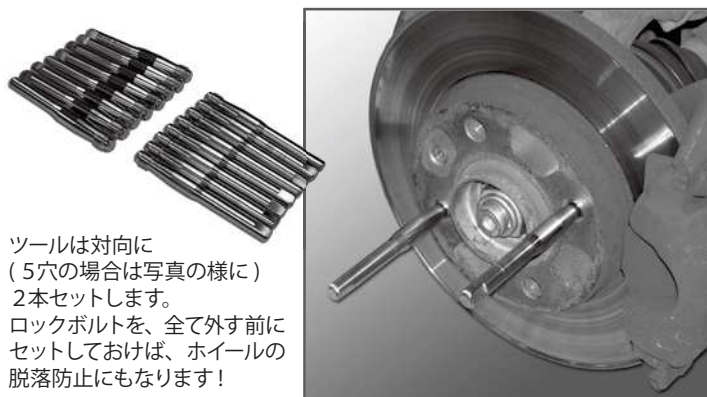

ロックボルトの位置決め、ホイールのセンター出しが誰でも簡単に合わせられます!

欧州車、一部国産車に使用されているロックボルトタイプのホイール適応ホイール脱着時の位置決めツール

○ WS-408A-2: M12XP1.5 (2本セット)

○ WS-408B-2: M14XP1.5 (2本セット)

○ WS-408C-2: M12XP1.25 (2本セット)

○ WS-408D-2: M12XP1.75 (2本セット)

※他サイズ、ピッチなどはお問い合わせください。

ツールは対向に (5穴の場合は写真の様に) 2本セットします。ロックボルトを、全て外す前にセットしておけば、ホイールの脱落防止にもなります!

ブレーキ

## ホイールセッティングガイド



WS-408S



ホイールボルトのセンターリングが簡単かつ正確に行えます!

大型車の10穴/8穴ISOホイール適応 (M22XP1.5、ホイールボルト穴径φ26専用) ホイール脱着時の位置決めツール

●脱着時にネジ山を傷めず、安全な作業が可能です!

○フロント用2本入 (単品品番: WS-408S-22F)

○リア右ネジ用2本入 (単品品番: WS-408S-22R)

※フロントは差し込むだけのシンプルタイプなので左右ネジ関係なく使用できます。

※リアの新ISO規格は全て右ネジです。

オプション: リア左ネジ用2本入 (単品品番: WS-408S-22L)

### 33mm 新 ISO ナット対応ソケット (1"Dr)

- HEN-849533 ロングタイプ (全長 90mm)
- HEN-847033 ショートタイプ (全長 63mm)



汎用・板金

二輪

## ホイールハブインサーター

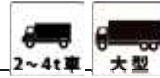

NH-924FS



ベアリング一体型のため装着困難な、いすゞ車のホイールハブを手動ハンドルで簡単に装着できます!

いすゞ 4t ~ 大型車適応  
ホイールハブ装着 (圧入) ツール

○いすゞ用アタッチメント 6 サイズ入りセット  
(アタッチメント: M39, M48, M64, M74, M82, M88)  
※アタッチメント除く本体品番: NH-924

アタッチメント適応一覧表 (F = フロント、R = リア)

型式	サイズ	いすゞ	ふそう	日野	日産 UD
NH-924-26	M90XP2.0		大型/R		
NH-924-12	M88XP2.0	大型/R			
NH-924-25	M85XP2.0		8t/R	大型/R	
NH-924-24	M84XP2.0				大型/R
NH-924-11	M82XP2.0	大型/R			
NH-924-10	M74XP2.0	6t/R			
NH-924-23	M72XP2.0				6t/R
NH-924-22	M65XP2.0		4t/R	4t/R	
NH-924-09	M64XP2.0	4t/R			4t/R
NH-924-21	M52XP2.0				LW/F
NH-924-08	M48XP2.0	大型/F			
NH-924-20	M45XP2.0				大型/F
NH-924-19	M45XP1.5		大型/F		
NH-924-07	M39XP1.5	4t/F	FS/F	大型/F	
NH-924-18	M36XP1.5		4t/F		4t/F
NH-924-17	M33XP1.5			4t/F	

※ 2 トン車用および上記サイズ以外のアタッチメントはお問い合わせください。

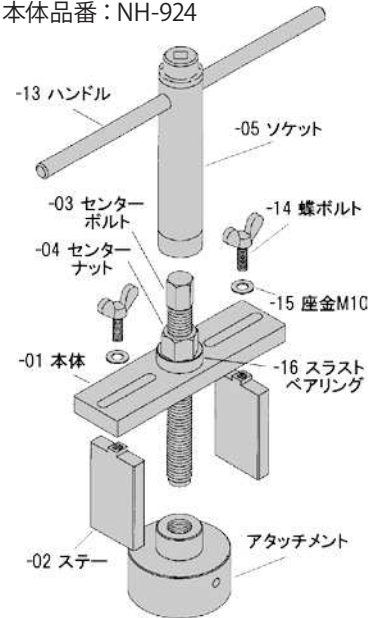

## ハブボルトインサーター



HH-403T



ボルトの頭部ではなく、ツバ部を叩けます!

大型車適応  
ハブボルト打ち込みツール

○ M20 および M24 の JIS 規格ホイール用ハブボルト専用  
※ ISO 規格の根元部が一部太いハブボルトには使用できません。

### オプション

○ HH-403T-03  
ハブボルトインサーター ISO 用



## ハブ&ロータークリーナー



HBC-200K



ハブとホイールの辺り面の汚れをナイロン線材の中に研磨剤を含んだブラシにより簡単に磨くことができます!

ハブ、ディスクローターの汚れ・錆落としツール

○アタッチメント (外径φ 36) 5ヶ入り  
補修部品型式: HBC-200K-03 (8ヶ入り)  
シャフトサイズ: φ 6.35

○オプションアタッチメント: HBC-200K-02(8ヶ入り) 外径φ 41

※別途ドリルをご用意ください。  
※初めから高回転で作業を行わないでください。  
ドリルが暴れ、怪我をする場合がございます。

ホイールハブ

サスペンション

ステアリング

トランスアクスル

エンジン

ブレーキ

汎用・板金

二輪

ホイールハブ

サスペンション

ステアリング

トランスアクスル

エンジン

ブレーキ

汎用・板金

二輪

## ハブボルト修正機



HBAT-12S



ネジ山の途中にセットできる割りダイス方式なので  
先端部の損傷も簡単に修正できます！

国産軽自動車～普通乗用車適応  
スリムタイプのハブボルトネジ山修正ツール

### オプション

○ HBAT-12-06  
ダイス M10xP1.5  
(Oリング付きペア)

○ HBAT-12-07  
ダイス M10xP1.25  
(Oリング付きペア)

○ HBAT-12-50  
ハブボルトインサートベアリング  
新品装着時に使用するカバー付き  
スラストベアリング (内径φ12) です。



○ M12XP1.25、M12XP1.5 の 2 サイズダイス入りセット  
適合ネジ長：30mm まで (右ネジ専用)

※ランクル等 M14XP1.5(右ネジ) には HBAT-14C がございます。  
ジープ等の外車用にオプションダイス "1/2" もございます。

● 4WD 車のフリーホイールハブに対応できるスリムタイプの  
ネジ山修正機です。ハブアクスルを分解せず  
そのままの状態を手軽にネジ修正が行えます。

※修正機ですので新たなネジ山を切ったり、  
完全に元通りのネジ山には戻せません。



HBAT-14C

## ハブボルト修正機



HBAT-1620  
2030



ハブアクスルを分解せず、そのままの状態で  
手軽にネジ山修正ができます！

スリムタイプのハブボルトネジ山修正ツール

○ HBAT-1620：2t～4tトラック、バスのフロントおよびリア  
M16XP1.5、M18XP1.5、M19XP1.5、M20XP1.5  
右および左ネジ用ダイス入り

○ HBAT-2030：大型トラック、バスのフロントおよびリア  
M20XP1.5、M24XP1.5、M30XP1.5 右および左ネジ用ダイス入り

○ HBAT-22CR 新 ISO ボルト (大型トラック、バス) 用  
M22XP1.5 右ネジ用ダイス入り

●ネジ山の途中にセットできる割りダイス方式なので、  
先端部の損傷も簡単に修正できます！

●アルミホイール用の長いボルトも OK！

### オプション

○ HBAT-20C-21 ダイス M22XP1.5 (左ネジ)  
ISO ボルト用オプションダイス (HBAT-2030 用)

○ HBAT-2030-30  
HBAT-2030 用延長ソケットハンドルセット



※ダイスおよび Oリングは消耗品です。  
切れが悪くなったら  
補修部品と交換してください。



HBAT-22CR

## ハブボルトドリルガイドツール



DG-1921



乗用車 (ホイールナットサイズ：19H、21H) 適応  
ホイールナットとハブボルトが供回りした際の取り外しツール

○セット内容  
本体：19H/21H の 2 個 ガイド：φ3,6,8 各一個  
※φ12 は本体を使用します。

※12mmでの作業の際は必ずイモネジをとってから作業してください。  
※別途電動ドリルとドリル刃ロング(3,6,8,12mm)を用意してください。

## インナーナットエクストラクター



HH-402T

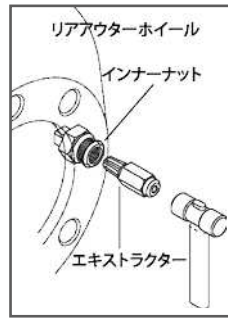

インナーナットが不慮のトラブルで  
アウターホイール側に残り、空転してしまった時に!

大型車適応  
インナーナット取り外しツール

○リアダブルタイヤホイール M18 および M20 用

※エキストラクターは消耗品です。刃が磨耗したり、  
なめた時は補修部品をお求めください。

## インナーナットプーラー



HH-920



大型ダブルタイヤホイールの四角部が折れてしまった  
インナーナットが簡単に取外しできます!

大型車 (M30 専用) 適応  
インナーナット取り外しツール

※本体刃部は消耗品です。磨耗、損傷した場合は補修部品を  
お求めください。

※インパクトレンチ使用禁止。

### オプション

- HH-925 M25 用 (本体のみ)
- HH-927 M27 用 (本体のみ)



## タイヤエアゲージ(大型新 ISO 対応)



KG-3500TG

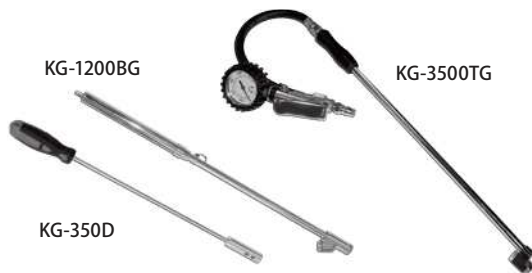

大型車新 ISO 規格対応ホイール適応  
エア圧確認ツール

○計測範囲：～1,100Kpa

○キャップドライバー：KG-350D

棒ゲージ：KG-1200BG もご用意いたしております。

## マグネットハブキャップ



MH-916 SERIES



トラック適応  
ホイール洗浄時のベアリング保護ツール

○ MH-916S ～4t フロント、2t リア用  
適合サイズ：φ 50 ～ 130 2ヶ1組

○ MH-916M 4t～フロント、2t～4t リア用  
適合サイズ：φ 80 ～ 160 2ヶ1組

○ MH-916LL 7t～フロント&リア、トレーラー用  
適合サイズ：φ 110 ～ 220 2ヶ1組

○使用温度範囲：-40 ～ 85℃

※φ 50 以下には使用できません。

ホイールハブ

サスペンション

ステアリング

トランスアクスル

エンジン

ブレーキ

汎用・板金

二輪

ホイールハブ

サスペンション

ステアリング

トランスアクスル

エンジン

ブレーキ

汎用・板金

二輪

## ハブキャップ/アクスルナットレンチ



H-950373  
H-950340

H-950373



通常の六角ソケットレンチやスパナでは作業困難なキャップにも適応します!

トレーラー(台車) 適応  
BPW 社製 12t ハブの ECO キャップ専用レンチ

- **H-950373** ハブキャップレンチ (BPW)  
ドライブ角: 25.4mm/sq 二面幅: 110mm  
トレーラー(台車)の車軸に使用される、BPW 社製 12t ハブの ECO キャップ専用ソケットレンチです。

※その他のサイズ設定もごさいます。  
型式: H-950120、H-910506 (二面幅: 120mm)



H-950340



- **H-950340** アクスルナットレンチ (BPW)  
ドライブ角: 19mm/sq 二面幅: 80mm  
ハブキャップを外した中にある卵型異形アクスルナット専用。

※その他のサイズ設定もごさいます。  
型式: **H-950085** (二面幅: 85mm 専用)  
型式: **H-950065** (二面幅: 65mm 専用)  
型式: **H-910502** (二面幅: 95mm 専用)

## 強力型スナップリングプライヤー



HSP-650



ラチェット機構付きでスムーズにスナップリングの収縮ができ、安全・簡単に脱着作業が可能です!

トレーラー (BPW 軸) 適応  
スナップリング脱着ツール

- トレーラー (BPW 軸) に使用されている強力スナップリングに対応したプライヤーです。

- 全長: 650mm 適用止め輪: 120mm ~  
爪先端径: φ 3.9 (ストレート / 交換式)

※爪は消耗品です。磨耗・破損した場合は補修部品と交換してください。(部品番号: HSP-650-08)

## ホーシングキャップ



HC-98 SERIES

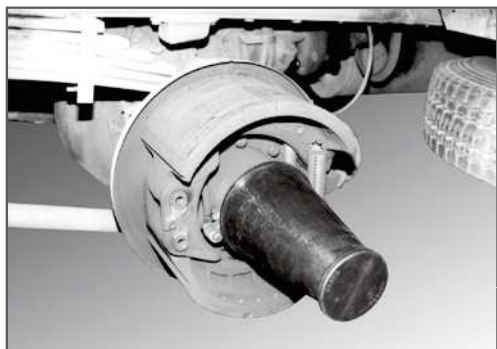

洗浄時の水よけ、その他作業時のほこり汚れ付着防止に活躍します!

4t 車および大型車適応  
ホイール洗浄時のベアリング保護ツール

- **HC-98S** 4t フロント用 (φ 100 ~ 102)
- **HC-98M** 4t リア、大型フロント共用 (φ 127 ~ 138)
- **HC-98L** 大型リア用 (φ 153 ~ 159)

※ふそう低床フロント軸は不適合  
※ベアリングをカバーし、リテーナー部にキャップします。  
車種により多少ガタついたり、装着が固い場合もあります。  
※本品は一般的な車種のホイールベアリングリテーナーサイズに合わせた汎用設計となっておりますので  
上記サイズ以外の一部車種(いすゞ車、中型車など)には適合しません。



# ハブシールインストローラーセット

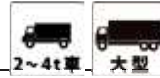

BP-9218



ハブシールをハンマーで手軽に装着できるプレート各種とハンドルシャフトのセット!

2t (リア) ~大型トラック適応  
凸型ハブシールの装着ツール

※通常シールにはサイズ適合しません。  
通常型シールは当社 BP シリーズ汎用型) をご使用ください。

○セット内容: センターシャフト (L) +プレート (計 19 枚)  
外径φ 72,92,102,110,112,114,115,116,127,140,146,147,150,  
152,155,158,168,172,175



○BP-9218F ふそう用  
センターシャフト (L)、  
プレート 7 枚  
(外径)  
φ 70,116,146,150,158,172



○BP-9218U UD 用  
センターシャフト (L)、  
プレート 4 枚  
(外径)  
φ 114,146,150,175



○BP-9218H 日野用  
センターシャフト (L)、  
プレート 5 枚  
(外径)  
φ 115,114,147,152,175



○BP-9218I いすゞ用  
センターシャフト (L)、  
プレート 7 枚  
(外径)  
φ 92,102,110,127,140,155,168

# ホイールロックオフ



LW-1725



通常のレンチが使用できないボルト&ナットがインパクトレンチでゆるめられます!

花形ロックナット (右ネジ)、ドレンボルト等適応  
通常レンチが使用できないボルト&ナットゆるめツール

○セット内容: 全サイズ 1/2"DR、全長 55mm

- 万能逆ネジソケットレンチ 7 サイズセット。
- キーを紛失した花形ロックナット、六角のなめたドレンボルトなどに使用できます!

※適応サイズ内であっても、周囲のスペース、ボルトまたはナットなどの形状や素材、表面処理によって使用できない場合があります。  
※本製品で取外したナットには螺旋状の傷が付きます。  
※本製品内部の刃は徐々に磨耗します。(消耗品)



花型ロックナット

品番	No.01	No.02	No.03	No.04	No.05	No.06	No.07
適応 MAX (mm)	17.5	19.0	20.5	21.5	22.5	24.0	25.5
外径	φ 23	φ 25	φ 27	φ 28	φ 29	φ 30	φ 31

ホイールハブ

サスペンション

ステアリング

トランスアクスル

エンジン

ブレーキ

汎用・板金

二輪

## ネジ山修正ダイス



## HD SERIES



2つ割り調整ダイス方式のため  
サイズを変えて幅広い用途に使用できます！

FF車、2t車、4t～大型車、大型車～トレーラー適応  
雄ネジ山修正ツール

●先端部の傷やラツパ状に開いてナットが入らないネジの  
修正も可能です！

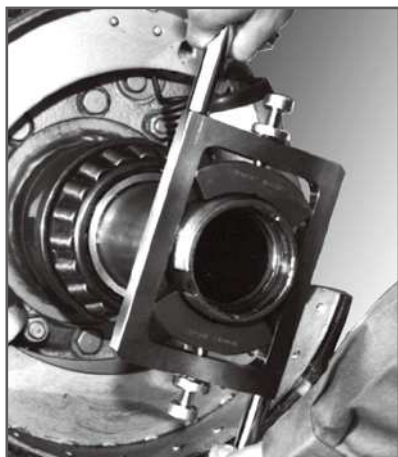

型式	適応ネジサイズ	主な用途
HD-1824	M18～24(P1.0/1.5)	FF車 フロントドライブシャフト
HD-1824S	M18～24(P1.0/1.25/1.5/2.0)	
HD-2034	M20～34(P1.5)	2t車 フロントスピンドル
HD-3352	M33～48(P1.5) M45～52(P2.0)	4t～大型車 フロントスピンドル
HD-4565	M45～65(P1.5/2.0)	2t車 リアハウジング
HD-6490	M64～75(P2.0) M75～90(P2.0)	4t～大型車 リアハウジング
HD-8404	M84～104(P2.0)	大型車～トレーラー リアハウジング

ホイールハブ

サスペンション

ステアリング

トランスアクスル

エンジン

ブレーキ

汎用・板金

二輪